

Prof. dr inż. Jan Pająk i Mgr Wiesław Szewczyk  
**"Urządzenie do ujawniania niewidzialnych obiektów  
ukrytych w stanie migotania telekinetycznego"**

**Tom 1: Fakty**

Traktat, Dunedin, Nowa Zelandia, 1998 rok  
ISBN 0-9583727-8-0

Copyright © 1998 by Jan Pająk i Wiesław Szewczyk.

Wszystkie prawa zastrzeżone. Całość ani też żadna z części niniejszego traktatu nie może zostać skopiowana, zreprodukowana, przesłana, lub upowszechniona w jakikolwiek sposób (np. komputerowy, elektroniczny, mechaniczny, fotograficzny, nagrania telewizyjnego, itp.) bez uprzedniego otrzymania wyrażonej na piśmie zgody jednego z autorów lub zgody osoby legalnie upoważnionej do działania w imieniu któregoś z autorów. Od uzyskiwania takiej pisemnej zgody na kopiowanie tej monografii zwolnieni są tylko ci którzy zechcą wykonać jedną jej kopię wyłącznie dla użytku własnego nastawionego na podnoszenie wiedzy i dotrzymają warunków że wykonanej kopii nie użyją dla jakiegokolwiek działalności zawodowej czy przynoszącej dochód, a także że skopiowaniu poddadzą całą monografię - włącznie ze stroną tytułową, streszczeniem, spisem treści i rysunków, wszystkimi rozdziałami, tablicami, rysunkami i załącznikami.

Zarejestrowano w Bibliotece Narodowej Nowej Zelandii jako Depozyt Legalny datowany 27 sierpnia 1998 roku. Wydano w Nowej Zelandii prywatnym nakładem autorów. Udostępniono poprzez Internet pod <http://www.hkpm.org.pl/> oraz <http://ufo.zakopane.top.pl/>. Opublikowano w dwóch językach: angielskim i polskim.

Data upowszechnienia (wydruku) niniejszego egzemplarza: 16 września 1998 roku. (W przypadku dostępu do kilku egzemplarzy tego traktatu rekomendowane jest zapoznanie się z egzemplarzem o najnowszej dacie wydruku!)

Traktat ten opisuje przekaz urządzenia jakiego koncept pojawił się w sposób dotychczas nieuznawany przez oficjalną naukę. Przedstawione w nim opisy uzupełniają przypadki przekazu innych urządzeń zawarte w następującej monografii naukowej:

Pająk J.: "Zaawansowane napędy magnetyczne", wydanie drugie, Dunedin, Nowa Zelandia, 15 stycznia 1998, ISBN 0-9583380-2-7, około 1200 stron - w tym około 120 ilustracji, 7 tomów.

Niniejszy tom traktatu stanowi raport naukowy ściśle opisujący przekaz tak jak on miał miejsce, ale bez interpretowania jego technicznego znaczenia, zasady działania, czy sposobów wykorzystywania (ich komentarz i interpretacje zawarte są w oddzielnym, drugim tomie tego traktatu). Z powodu jego raportującego charakteru prezentacja wszelkich zawartych w nim materiałów posiadających wartość dowodową lub dokumentacyjną dokonana została według standardów przyjętych dla publikacji (raportów) naukowych. Szczególna uwaga skupiona była na wymogu odtwarzalności i możliwie najpełniejszego udokumentowania źródeł, t.j. aby na bazie tego traktatu każdy naukowiec czy hobbysta pragnący zweryfikować, powtórzyć, lub pogłębić badania autorów był w stanie dotrzeć do ich źródeł (jeśli nie noszą one poufnego charakteru), powtórzyć ich przebieg, oraz dojść do tych samych lub podobnych wyników.

Wszelka korespondencja przeznaczona dla autorów niniejszego traktatu powinna być kierowana na adres:

Mgr Wiesław Szewczyk

Zalesie 57a  
37-430 Jeżowe  
POLAND;

albo też na adres (ważny do września 1998 roku):

Profesor Madya Dr Jan Pająk  
Faculty of Engineering, Universiti Malaysia Sarawak (UNIMAS)  
94300 Kota Samarahan,  
Sarawak (Borneo), MALAYSIA

(po wrześniu 1998 roku: 116 Rolla Street, North-East Valley, Dunedin, New Zealand; Telefon domowy:  
+64 (3) 4739308).

## STRESZCZENIE

Pod koniec 1997 roku wróciły do mnie wyniki pierwszych sprawdzeń gęstości osób uprowadzanych systematycznie na pokłady UFO które aktualnie pasożytują na Ziemiach. Do chwili pisania niniejszego traktatu sprawdzeń takich dokonano na próbie nieco ponad 1000 osób, zaś ich wskazania są wprost szokujące. Zgodnie z nimi około 36% Polek oraz 30% Polaków wysoce systematycznie, bo niekiedy nawet w odstępach co trzymiesięcznych, uprowadzanych jest na pokłady UFO. Jak zaś już wiadomo, na UFO poddawani oni są najróżniejszym formom eksploatacji. Aby ułatwić te uprowadzenia i eksploatację, do kości piszczelowych owych osób pasożytujący na nas UFOanci wprowadzają miniaturowe znaczniki położenia. Miejsce wprowadzenia tych znaczników jest łatwe do rozpoznania bowiem wskazuje je niewielka blizna jaka położona jest 27.5 cm od podłogi u kobiet po lewej stronie ich lewej nogi, zaś u mężczyzn po prawej stronie ich prawej nogi. Posiadanie tej blizny jest dowodem, że ktoś uprowadzany jest systematycznie do UFO gdzie zwykle poddawany zostaje brutalnej eksploatacji, tyle że przed powrotem na Ziemię jego pamięć ulega wymazaniu i stąd w stanie świadomym nic nie wie o spotykającym go ponurym losie. Z kolei do głów takich uprowadzanych, w okolicę ich lewej skroni, UFOanci wstawiają implanty łącznościowe jakich obecność daje się wykryć silnym magnesem podkowiastym (patrz opisy testu MIR). Istnienie zarówno owych blizn na nogach jak i implantów można obiektywnie stwierdzić za pomocą technik i metod opisanych w podrozdziałach V1, V2.1 i N4 monografii [1/2] i [1/3].

Fakt, że statystycznie co trzeci mieszkaniec planety Ziemia systematycznie uprowadzany jest do pasożytujących na nas wehikułów UFO, gdzie poddawany zostaje wyrafinowanej eksploatacji, posiada wiele najróżniejszych konsekwencji. Jedną z tych konsekwencji jest, że w naszych mieszkaniach bardzo regularnie pojawiają się owi nieproszeni goście o niezbyt przyjemnym dla nas wyglądzie, zachowaniu, zwyczajach, i intencjach. Zjawiają się oni u nas niezwykle często, bowiem jak to wyliczono we wstępie do rozdziału V monografii [1/2] i [1/3], tylko na obszarze Polski każdej kolejnej nocy uprowadzanych jest do UFO aż około 33 000 ludzi, zaś w przestrzeni powietrznej naszego kraju każdej nocy krąży nie mniej niż 3000 niewidzialnych wehikułów UFO (czyli nie mniej niż po 60 takich wehikułów w każdym z 50 województw). Każdej nocy niewidzialne wehikuly UFO bez niczyjej zgody wnikają więc aż do około 33 000 mieszkań Polek i Polaków. Ponieważ w przeciętnym mieszkaniu zwykle zamieszkuje więcej niż trzy statystyczne osoby, zaś niemal wszyscy uprowadzeni zabierani są do UFO nie rzadziej niż raz do roku, powyższe oznacza że niemal w każdym mieszkaniu w Polsce nie rzadziej niż raz do roku pojawiają się owi nieproszeni goście. Niestety jak narazie nie jesteśmy ich w stanie powstrzymać, z prostej przyczyny że ich nie widzimy. Ukrywają się oni bowiem poza zaporą niewidzialności. Niewidzialność ta wywoływana jest poprzez wprowadzanie ich ciał i wehikułów w szczególny stan tzw. "migotania telekinetycznego". Migotanie to polega na szybkim przełączaniu się ich ciał i ekwipunku pomiędzy dwoma stanami, t.j. stanem telekinetycznym - kiedy to zamieniają się oni w rodzaj przezroczystej energii, oraz stanu materialnego - kiedy to ponownie stają się widoczni. Ponieważ jednak błyski stanu materialnego trawają u nich niezwykle krótko (rzędu mikrosekund), zaś tuż po nich następuje przejście w stan telekinetyczny w którym nasze oczy nie mogą ich zobaczyć, w sumie istoty te oraz używany przez nich sprzęt nie są zauważalne dla ludzkiego oka, podobnie jak ludzkie oko nie jest w stanie odnotować zmiany klatek filmowych na ekranach kinowych czy szybko wirującego śmigła.

Aby zacząć się bronić przed owymi kosmicznymi najeźdźcami i pasożytami najpierw musimy nauczyć się ich dostrzegać. Z kolei aby ich móc dostrzec, konieczne jest zbudowanie tzw. "urządzeń ujawniających", t.j. urządzeń jakie umożliwią nam ich zobaczenie pomimo ich ukrywania się przed nami w owym stanie migotania telekinetycznego. Istnieje wiele zjawisk i zasad działania w oparciu o które urządzenia takie dadzą się zbudować. Przykładowo należą do nich lampy stroboskopowe, źródła migotliwego światła interferujące z stanem telekinetycznym, jarzenie pochłaniania, termowizja inercyjna, ultradźwięki, itp. Niektóre z tych zjawisk i zasad objaśnione zostaną we wstępie do drugiego tomu tego traktatu (patrz tom 2, podrozdział A2), a także wylistowane one zostały w temacie #4 załącznika Z z niniejszego traktatu. Niestety zbudowanie tamtych urządzeń wymaga kosztownych badań oraz zaangażowania fachowców, t.j. dwóch luksusów które są nie do zdobycia w dzisiejszej sytuacji gdy

instytucje i naukowcy manipulowani są przez pasożytujących na nas kosmitów jak kukielki na sznurkach. Wszakże pasożytujący na Ziemi UFO-nauci używają najróżniejszych zaawansowanych technik manipulowania poglądami i przekonaniami aby nie dopuścić do naszego rozeznania sytuacji i stąd aby nam uniemożliwić zakończenie okresu ich swobodnego eksploataowania Ziemi.

W treści niniejszego opracowania opisane jest jednak urządzenie ujawniające, którego zasada działania i konstrukcja są na tyle proste, że powinno ono być możliwe do zrealizowania nawet przez początkujących hobbystów. Urządzenie to nie zostało wynalezione na Ziemi, a przekazane nam było w darze przez sprzyjających ludziom kosmitów którzy starają się nam dopomagać w próbach uniezależniania się od pasożytujących na nas UFO-nauców. Właśnie z uwagi na ową prostotę budowy, urządzenie to da się wykonać systemem chałupniczym przez niemal każdego - jeśli oczywiście znajdziemy w sobie wystarczająco motywacji aby wypracować, praktycznie wdrożyć, i szeroko rozpropagować jego szczegóły wykonawcze. Stąd dzięki niemu będziemy mogli uwidaczniać naszych pasożytniczych okupantów nawet bez udziału i pomocy ze strony owych manipulowanych przez UFO-nauców instytucji i naukowców. W sensie więc znaczenia dla naszej obronności przed kosmicznym okupantem, prostota i powszechna dostępność tego urządzenia, w przypadku jego zbudowania stawiałaby go na równi ze znaczeniem obronnościowym konspiracyjnych fabryk broni z czasów okupacji hitlerowskiej.

SPIS TREŚCI traktatu "Urządzenie do ujawniania niewidzialnych obiektów ukrytych w stanie migotania telekinetycznego, Tom 1: Fakty"; ISBN 0-9583727-8-0

Str.    Rozdział

4	A. WPROWADZENIE (pióra Jana Pająka)
5	A1. Kto, w jaki sposób, oraz dlaczego przekazuje nam budowę nieznanych na Ziemi urządzeń technicznych
19	A2. Cele niniejszego traktatu
21	A3. Procedura postępowania w przypadku otrzymania przekazu nowego urządzenia
24	A4. Strona legalna niniejszego traktatu
26	B. PRZEKAZ URZĄDZENIA UJAWNIAJĄCEGO (pióra Wiesława Szewczyka)
26	B1. Przebieg przekazu
29	B2. Co stało się dalej
30	B3. Obserwacja cygarokształtnego UFO
30	B4. Dotychczasowe prototypy, eksperymenty i ich wyniki
31	B5. Dalsze losy przekazu
33	C. NAŚWIETLENIE ISTOTNYCH PUNKTÓW PRZEKAZU (pióra Jana Pająka)
46	D. PODSUMOWANIE (pióra Jana Pająka)
51	E. LITERATURA UZUPEŁNIAJĄCA I POSZERZAJĄCA TREŚĆ TEGO TRAKTATU
52	F. O AUTORACH
52	Jan Pająk
53	Wiesław Szewczyk
54-57	ILUSTRACJE
	Rys. 1. Schemat elektryczny opisywanego tutaj urządzenia.
	Rys. 2. Schemat modyfikacji urządzenia powodującej pojawienie się efektu telekinetycznego.
	Rys. 3. Fotografia prototypu tego urządzenia wykonanego w lutym i marcu 1998 roku przez Wiesława Szewczyka.
	Rys. 4. Schemat rdzenia do użycia w omawianych urządzeniach.
58	Z. ZAŁĄCZNIKI.

**Tym czytelnikom którzy właśnie wzięli do ręki egzemplarz niniejszego traktatu zaleca się aby najpierw zapoznali się z jego rozdziałem B, a dopiero potem przystąpili do systematycznego zgłębiania pozostałych jego części (m.in. rozdziału A: "Wprowadzenie"). Rozdział B zawiera bowiem informacje które umożliwią lepsze zrozumienie i zasymilowanie rozważań zawartych w reszcie tej publikacji. Jedynym powodem dla którego rozdział B nie został umieszczony na samym początku tego traktatu, to że autorzy starali się spełnić tradycyjny układ treści przyjęty dla wszelkich opracowań naukowych.**

**W układzie tym tok narracji podąża głównie za logiką dedukcji nie zaś za wątkiem kolejności zdarzeń czy priorytetami zainteresowań czytelników.**

Rozdział A.

## WPROWADZENIE

(przygotował prof. dr inż. Jan Pająk)

Motto niniejszego rozdziału: "Pomagając innym pomaga się sobie".

Dotychczasowa nauka upowszechniła i ugruntowała pogląd, że cały dorobek techniczny i naukowy naszej cywilizacji wywodzi się z wydarzeń jakie zwykle określane są nazwami "wynałazek" i "odkrycie". Przykładowo zgodnie z tym poglądem, wszystkie urządzenia techniczne jakie dotychczas zbudowane zostały przez naszą cywilizację, powstały wyłącznie jako taki "wynałazek", czyli jako produkt umysłowej syntezy naszych wynalazców którzy najpierw wypracowali koncept danego urządzenia a potem zbudowali go we formie działającego prototypu. Jednakże z moich własnych badań wyłaniają się coraz liczniejsze potwierdzenia, że nie w każdym przypadku ma to miejsce. Jak to bowiem dotychczas ustaliłem i dokładniej opisałem w podrozdziale I8.1 swojej najnowszej monografii - która w rozdziale E tego traktatu oznaczona jest jako monografia [1/3], a także w podrozdziale I8.1 nieco starszej monografii [1/2] (dla której owa [1/3] jest nowszym wydaniem), niezależnie od "wynałazku" i "odkrycia" dorobek naszej cywilizacji może również być przysparzany za pośrednictwem "skopiowania", "przekazu", oraz "przypomnienia". "Skopiowanie" (albo podrobienie czy plagiat) polegają na podglądnięciu u kogoś interesującego nas rozwiązania i jego zastosowaniu z korzyścią dla siebie. W jego przypadku dotychczas wykształcono w nas pogląd, że może ono mieć miejsce tylko pomiędzy odmiennymi jednostkami tej samej cywilizacji (powiedzmy Japończycy mogą skopiować coś od Amerykanów, czy Chińczycy - od Polaków), jednak dana cywilizacja jako całość nie jest w stanie używać go do zwiększania swego dorobku naukowego czy technicznego. Tymczasem z moich własnych badań wynika, że cywilizacja jako całość też może je stosować w stosunku do innych cywilizacji kosmicznych, kopiując od nich jakieś istotne rozwiązania techniczne lub naukowe, zaś piramidy mogą być jego doskonałym przykładem. "Przekaz" polega na otrzymaniu w darze gotowego urządzenia od jakiejś innej cywilizacji. Oczywiście z uwagi na posiadanie wątpliwości czy inne cywilizacje wogóle istnieją, jak dotychczas nie był on nawet brany pod uwagę przez naszych naukowców jako sposób powiększania dorobku ludzkości. Tymczasem wszystkim wiadomo, że przykładowo biblijna Arka Przymierza dostała się w posiadanie starożytnych Izraelitów właśnie w ten sposób - patrz opisy z podrozdziału S5 monografii [1/2] i [1/3]. Z kolei "przypomnienie" polega na chwilowym nawrocie pamięci zdarzeń (m.in. pamięci konstruowania czy obserwowania jakichś obecnie nam nie znanych urządzeń) jakie zdarzyły się w innym przebiegu czasu i stąd jakie obiektywnie już nie istnieją w obecnym przebiegu rzeczywistości. Aby więc je zaakceptować nasza nauka musiałaby wpierw dopuścić do siebie ideę, że czas może być cofany do tyłu zaś oryginalny przebieg zdarzeń zmieniany na inny (co jest rzeczą całkowicie dopuszczalną w tzw. koncepcie Dipolarnej Grawitacji opisaney w rozdziale H monografii [1/2] i [1/3]). W swoich dotychczasowych badaniach oczywiście napotkałem też i różnorodne dowody, iż przynajmniej jakaś część nowych urządzeń technicznych faktycznie nie została wynaleziona na Ziemi, a ich idea właśnie "dana" nam w gotowej postaci. Na nieszczęście okoliczności otaczające pochodzenie owych szczególnych urządzeń zwykle są tak tajemnicze i tak przewyższają nasz obecny stan wiedzy oraz dojrzałość filozoficzną, że w normalnych przypadkach utrzymywane są one bez ujawniania. Na przekór jednak istniejącym zahamowaniom, skoro faktycznie

istnieje źródło zaawansowanych konceptów technologicznych, działające równolegle i niezależnie od ludzkich zdolności wynalazczych, jest to w naszym witalnym interesie aby dowiedzieć się jak najwięcej na jego temat. Niniejszy, pierwszy tom dwutomowego traktatu stara się rzucić nieco światła na tą dotychczas przemilczaną sprawę.

W swoich dotychczasowych badaniach natknąłem się już na cały szereg zaawansowanych urządzeń i technologii jakie wywodzą się z owego innego źródła niż ludzka odkrywczosc. Ich dosyć pokaźny wykaz przytoczyłem we wprowadzeniu do traktatu [7]. Ze wszystkich dotychczas napotkanych urządzeń przekazanych naszej cywilizacji w gotowej postaci, trzy badałem bardziej szczegółowo. Są to: (1) telekinetyczna influenzzmaschine opisana w podrozdziale K2.3 monografii [1/2] i [1/3], (2) piramida opisana w podrozdziale N2 monografii [1/2] i [1/3], oraz (3) urządzenie opisane w niniejszym traktacie. Z owych trzech przekazanych nam urządzeń, pierwsze (t.j. telekinetyczna influenzzmaschine) zostało już zrealizowane, drugie (piramida) znajduje się w zaawansowanym stadium realizacji, natomiast trzecie (opisane w tym traktacie) posiada wszelkie cechy jakie czynią mnie całkowicie pewnym, że z czasem również i ono może zostać zrealizowane. Tego typu urządzenia przekazywane nam w darze, są więc równie wykonywalne jak urządzenia wypracowane samodzielnie przez naszych wynalazców, zaś dotychczasowa niechęć jaka otacza okoliczności ich otrzymania całkowicie pozbawiona jest uzasadnienia (niechęć ta nosi zresztą wszelkie cechy narzuconej nam z zewnątrz - najprawdopodobniej przez okupujących nas UFOonautów).

#### A1. Kto, w jaki sposób, oraz dlaczego przekazuje nam budowę nieznaną na Ziemi urządzeń technicznych

Z mojej dotychczasowej analizy przeznaczenia, charakteru, oraz okoliczności przekazania urządzeń dawanych nam przez jakąś sprzyjającą ludziom cywilizację kosmiczną wyłania się dosyć szokująca motywacja tych przekazów. Przekazy te są bowiem rodzajem "dostaw broni" dostarczanej ludzkości przez jej anonimowych kosmicznych sojuszników. Wszystkie urządzenia dostarczane nam w ten sposób służą wszakże sprawie naszego uniezależnienia się od okupujących Ziemię pasożytniczych UFOonautów. Wszystkie też te urządzenia są usilnie zwalczane przez okupujących nas UFOonautów, zaś ich realizacja techniczna na Ziemi jest przez nich powstrzymywana na wszelkie możliwe sposoby. Istnienie tych "dostaw broni" jest więc dla nas rodzajem utwierdzenia, że wyżej od nas zaawansowane istoty zamieszkujące wszechświat podzielone są na dwa zwalczające się nawzajem obozy jakie wyznają przeciwstawne sobie filozofie. Ziemia ma pecha znajdowania się w zasięgu wpływów całej konfederacji cywilizacji które praktykują filozofię jaka w podrozdziale I9 monografii [1/2] i [1/3] nazywana jest "parasitismem" (ponieważ jej wyznawcy wiedzą życie inteligentnych pasożytów). Natomiast cywilizacje jakie pomagają ludziom, jednak nie posiadają bezpośredniego dostępu do Ziemi, wyznają zupełnie przeciwstawną do parasitismu filozofię która należy do rodziny w podrozdziale I9 monografii [1/2] i [1/3] nazywanej "totalizmem". Z powodu pozostawania w sferze wpływów cywilizacji o pasożytniczej filozofii nasza planeta oczywiście wystawiona jest na określone rodzaje niebezpieczeństw. Niebezpieczeństwa te wyjaśnione zostały w rozdziałach U, V i W monografii [1/2] i [1/3], zaś najbardziej poważne z nich sprowadza się do wmuszania mieszkańcom planety Ziemia owej pasożytniczej filozofii "parasitismu".

Aby zrozumieć w jaki sposób dokonywane są owe docierające do nas "dostawy broni", musimy uświadomić sobie, że niemal wszystkie wyżej od nas zaawansowane cywilizacje



dysponują urządzeniami technicznymi jakie w podrozdziałach C1.6 i N5.1 monografii [1/2] i [1/3] opisane zostały szczegółowo pod nazwą "teleskopy telepatyczne", a także urządzenia jakie w podrozdziałach N5.2 tych samych monografii opisywane są pod nazwą "rzutniki telepatyczne". W tym miejscu gorąco rekomendowałbym aby czytelnik dokładnie zapoznał się z opisaną w owych monografiach [1/2] i [1/3] budową, działaniem i możliwościami tych teleskopów i rzutników, bowiem wówczas wiele zagadnień zaprezentowanych w niniejszym traktacie stanie się znacznie bardziej zrozumiałych. Teleskopy telepatyczne są tak precyzyjne i działają na tak ogromne odległości, że umożliwiają one obserwowanie indywidualnych ludzi z dowolnego dystansu od Ziemi, nawet z przeciwstawnego końca wszechświata. Ponadto fale telepatyczne używane jako ich nośnik obrazu (zamiast fal elektromagnetycznych używanych w dzisiejszych ziemskich teleskopach) przenikają przez każdy obiekt, a więc nie tylko przez ściany naszych budynków, ale nawet przez wnętrza gwiazd. Stąd wszystko jest dla nich "przeźroczyste" i teleskopy takie umożliwiają zobaczenie każdej osoby czy istoty w dowolnym momencie i działaniu, zaś nikt i niczym nie jest w stanie zasłonić się przed używającymi je obserwatorami. Za pośrednictwem takich teleskopów posiadające go cywilizacje są więc w stanie dokładnie przyglądać się każdemu indywidualnemu osobnikowi, a także każdej rodzinie, instytucji, społeczeństwu i cywilizacji zamieszkującej dowolną planetę wszechświata. Użycie tych urządzeń demonstrowane było m.in. Panu Andrzejowi Domale (Polakowi uprowadzonego na pokład UFO) który w już przygotowanym wspólnie ze mną traktacie [3B] opisuje je pod nazwą "okna cudów". Przyglądając się więc cywilizacji ludzkiej zamieszkującej planetę Ziemię, inne społeczności w kosmosie odnotowały niesamowitą eksploatację i perfidne formy spychania nas w dół, jakich dopuszczają się na nas okupujący nas UFOnauci. Jak to też ma miejsce w przypadku każdej okupacji w której ujarzmiony naród ma jakichś sprzymierzeńców jacy sympatyzują z jego cierpieniem i starają się mu pomagać, również w przypadku okupacji Ziemi pasożytnicy na nas i generalnie nielubiani w kosmosie UFOnauci posiadają swoich kosmicznych przeciwników którzy nie aprobują ich postępowania wobec ludzi i stąd którzy starają się ludziom pomagać. Niestety, okupujący nas UFOnauci w normalnych przypadkach nie dopuszczają do Ziemi żadnego statku, poza wehikułami należącymi do ich własnej pasożytniczej konfederacji. Jeśli zaś jakiemuś obcemu statkowi z powodów humanitarnych musi już być udzielone przez naszych okupantów pozwolenie na wylądowanie na Ziemi - ponieważ np. statek ten wpadł w jakieś kłopoty techniczne i wymaga naprawy, natychmiast towarzyszyć mu zaczyna wehikuł policyjny naszych okupantów jaki dopilnowywuje aby nie doszło do fizycznego kontaktu pomiędzy ludźmi a załogantami tego statku. Z powodu owego dokładnego odcinania nas od wszechświata i więzienia na Ziemi, wszelka pomoc i "dostawy broni" dla ludzi z naszej planety z konieczności muszą się odbywać na dalekie dystanse. Właśnie dlatego pomoc owych sprzyjających ludziom cywilizacji przyjmuje formę nie fizycznego dawania nam broni, a telepatycznego przekazywania na odległość wytycznych jak zbudować urządzenia które wykorzystane mogą przez nas być w celu obrony przed naszymi okupantami (t.j. dawania starannie w tym celu wybranym mieszkańcom Ziemi receptur zbudowania urządzeń obronnych). W sensie technicznym przekazywanie to realizowane jest urządzeniami jakie w podrozdziale N5.2 monografii [1/2] i [1/3] opisywane są szczegółowo pod nazwą "rzutniki telepatyczne". Ponownie chciałbym tutaj gorąco zarekomendować czytelnikowi aby zapoznał się w owych monografiach z budową, zasadą działania, możliwościami, oraz charakterystyką techniczną tych rzutników, ponieważ poznanie tych urządzeń umożliwi dokładne zrozumienie w jaki sposób nastąpiło przekazanie opisywanego tutaj urządzenia, oraz dlaczego jego przekaz przyjął taką a nie inną formę.

Rzutniki telepatyczne są w stanie przesyłać myśli, obrazy, doznania i uczucia na

ogromne międzygwiazdne odległości i wkładać je bezpośrednio do umysłu wybranego odbiorcy. Po dotarciu do czyjegoś umysłu wysyłane przez te rzutniki informacje i opisy przyjmują formę jakby czyjegoś "podszeptu", "wypowiedzi" czy "rozmowy" jaka nagle dociera do umysłu odbierającego, natomiast wysyłane przez nie obrazy przyjmują formę jakby rodzaju "snu" lub "widzenia". Odbiorca nadawanych za ich pomocą informacji i obrazów nie musi przy tym posiadać żadnego urządzenia ani wiedzieć jakie jest pochodzenie otrzymywanych przekazów. Ponadto zupełnie nie jest on świadomy z jak ogromnej odległości docierają informacje i obrazy które nagle zaczynają pojawiać się w jego umyśle.

Jak to powyżej wyjaśniono, dawane nam za pomocą takich rzutników telepatycznych receptury budowy urządzeń obronnych nie są więc czyimiś tam nieistotnymi "marzeniami" czy "snami" które szybko należy zapomnieć, a reprezentują one "dostawy broni" organizowane dla nas z wielkim trudem i nakładem wysiłku przez naszych anonimowych sojuszników z gwiazd. Chociaż więc przesyłane informacje i obrazy odbierają indywidualne osoby, faktycznie przedmiot tego przesyłania adresowany jest do całej naszej cywilizacji. Jak dotychczas miałem możliwość szczegółowego zbadania aż trzech takich urządzeń. Niemniej jak to już podkreśliłem, takich "dostaw broni" dla naszej cywilizacji było znacznie więcej. Tyle tylko, że jak dotąd zawsze coś uniemożliwiało mi przeprowadzenie na nich szczegółowszych badań. Przykłady kilku dalszych ich przypadków, jakich niestety nie miałem już okazji osobiście przebadać, opisałem we wstępie do traktatu [7].

Po wyjaśnieniu faktu, że na naszej planecie faktycznie mają miejsce "dostawy broni" podczas których starannie wybranym osobom dawane są receptury jak zbudować nieznane dotychczas na Ziemi urządzenia techniczne, natychmiast zaczyna wyłaniać się pytanie: dlaczego i właściwie to przez kogo, dostawy te są organizowane. Pytanie to uzyskało szczegółową i obszerną odpowiedź w monografiach [1/2] i [1/3], przeczytanie jednej z których jest wysoce zalecane wszystkim osobom zainteresowanym w omawianej tutaj tematyce (w przypadku braku dostępu do któregoś z licznych ich egzemplarzy jakie wysłałem do dużej liczby bibliotek wojewódzkich, do bibliotek głównych wielu znanych mi uczelni w Polsce, oraz do licznych organizacji UFOlogicznych, ich egzemplarze można też ściągnąć poprzez Internet z jednego z adresów podanych na stronie tytułowej tego traktatu). Na wypadek jednak gdyby ktoś miał trudności z dostępem do owych monografii, w niniejszym podrozdziale będzie krótko podsumowane to co na ten temat zostało tam powiedziane.

Wyjaśnienie przyczyn i pochodzenia owych "dostaw broni" wymaga zacytowania od zaprezentowania jednego z głównych wniosków nowej teorii naukowej, jaka w rozdziale H monografii [1/2] i [1/3] opisana jest pod nazwą "Koncept Dipolarnej Grawitacji". Teoria ta stwierdza, że niezależnie od praw fizycznych jakie nasza nauka ziemską poznała już relatywnie dobrze i dosyć szczegółowo wyjaśniła w podręcznikach, losem wszystkich istot zamieszkujących wszechświat rządzi też jeszcze jeden rodzaj praw, dotychczas nieznanych naszej nauce i filozofii. Ów dotychczas nie poznany rodzaj praw w rozdziale H monografii [1/2] i [1/3] nazywany jest "prawami moralnymi". Podczas gdy prawa fizyczne definiują jakie są fizyczne następstwa danego działania - np. "jeśli uderzysz głową w mur, mur uderzy twoją głowę z taką samą siłą"; prawa moralne definiują jakie są moralne następstwa każdego naszego działania - np. "cokolwiek uczynisz komuś innemu, w przyszłości będzie to też uczynione i tobie samemu". Ludzie zamieszkujący planetę Ziemia niestety jak narazie są na tak niskim szczeblu rozwoju filozoficznego, że nie uznają jeszcze istnienia i działania owych praw moralnych. Łamią je więc bezmyślnie przy każdej sposobności. Tymczasem kary za ich łamanie są niezwykle surowe. To właśnie z powodu owych kar za łamanie praw moralnych życie na Ziemi jest takie trudne, bolesne, oraz pełne ludzkiego cierpienia i nieszczęść. Jednak

inne (bardziej od nas zaawansowane) istoty fizyczne, które podobnie jak ludzie zamieszkują ogromny wszechświat, doskonale wiedzą o istnieniu i działaniu tych praw i stąd uwzględniają je we wszystkich swoich akcjach. Cywilizacje zaś, które wiedzą o działaniu praw moralnych i unikają ich bezmyślnego łamania w swoim postępowaniu, mają jedynie dwie możliwe drogi do wyboru, t.j. muszą albo (1) respektować i przestrzegać je we wszystkim co czynią, albo też (2) obchodzić działanie tych praw naokoło, tak aby ich nie przestrzegać ale i nie zostać dotkniętym surowymi karami za ich niewypełnianie. Zaawansowane cywilizacje które wybrały drogę przestrzegania praw moralnych, w podrozdziale I9 monografii [1/2] i [1/3] określane są jako wyznające filozofię typu "totalizm". Natomiast cywilizacje kosmiczne jakie wybrały drogę obchodzenia praw moralnych naokoło i ich nieprzestrzegania, w owym podrozdziale I9 określane są jako wyznające filozofię typu "parasitism" (t.j. "filozofia pasożytnictwa"). Istnienie praw moralnych powoduje więc, że wszystkie wysoko zaawansowane cywilizacje zamieszkujące wszechświat które już zdołały poznać te prawa podzielone są na dwa obozy, każdy z których wyznaje jedną z obu przeciwstawnych sobie filozofii, t.j. pierwszy z tych obozów wyznaje którąś z implementacji totalizmu, drugi zaś - którąś z implementacji parasitismu.

Niestety cywilizacje kosmiczne które wybrały drogę dokładnego przestrzegania praw moralnych i postępowania zgodnego z filozofią totalizmu wzięły jednocześnie na siebie ciężar dosyć trudnego życia. Jak to bowiem opisano w podrozdziale I3.4 monografii [1/2] i [1/3] prawa moralne upodabniają życie przestrzegających je istot rozumnych do alegorycznego wspinania się na niewidzialną i niezwykle śliską kryształową górę w kształcie elipsoidy (jajka) jaka wyłania się z również niewidzialnego bagna. Wszystkie istoty znajdujące się na owej górze muszą nieustannie wspinać się ku jej szczytowi, co wymaga wkładania ogromnego i nigdy nie ustającego trudu. Jeśli zaś ktoś choćby na chwilę zaprzestaje tego wspinania i podda się błogiemu lenistwu czy rozpuście, albo też niemal już osiągnął szczyt i stąd czasowo spocznie na laurach, wówczas z coraz większą szybkością zaczyna ześlizgiwać się do otaczającego tą górę bagna. Po wpadnięciu zaś do bagna ginie w strasznych mękach poprzez filozoficzne zaduszenie. Nic więc dziwnego, że w ogromnym kosmosie istniało będzie sporo cywilizacji których członkowie nie są gotowi spędzać całego swojego życia na nieustannym wspinaniu się na ową kryształową górę moralności, a raczej skłonni są poddawać się błogiemu stanowi lenistwa, nieograniczonej konsumpcji, oraz pławienia się w bogactwie, dostatkach i rozpuście. Aby to uzyskać, zmuszone są one jednak do uciekania się do przebiegłych wybiegów obchodzenia praw moralnych naokoło, jako że za bezmyślne łamanie tych praw czekają bardzo surowe kary. Niestety obchodzenie praw moralnych jest tylko wówczas możliwe, kiedy dana cywilizacja posiada w swojej mocy jakąś inną cywilizację, której członkowie są na tyle głupi i prymitywni, że nie wiedzą o istnieniu praw moralnych i kar za ich łamanie, stąd którzy łamią te prawa nagminnie. Stąd cywilizacje które wybrały drogę obchodzenia praw moralnych naokoło, zaczynają pędzić życie inteligentnego pasożyta, wykonując całą brudną robotę łamania praw moralnych rękami owych podległych im podrzędnych cywilizacji które znajdują się w ich mocy. Właśnie dlatego w podrozdziale I9 monografii [1/2] i [1/3] cywilizacje takie nazywane są cywilizacjami pasożytniczymi, zaś ich filozofia "filozofią pasożytnictwa" (t.j. "parasitismem"). Oczywiście, z uwagi na swoje wysokie zaawansowanie techniczne, cywilizacje pasożytnicze działają cały czas w ukryciu, powodując że cywilizacje na jakich one pasożytują, z reguły wcale nawet nie wiedzą że są przedmiotem owego pasożytnictwa.

Tak się jakoś składa, że z uwagi na swe cechy wrodzone, niektóre rasy stworzeń nadają się szczególnie do określonych celów. Przykładowo świnie doskonale nadają się do hodowli na mięso, krowy zaś na hodowlę na mleko. Okazuje się, że ludzie (czyli istoty rozumne z "rasy

adamowej") nadają się doskonale właśnie do bycia hodowanymi przez owe cywilizacje pasożytnicze, jako dawcy usług i energii jakie one potrzebują dla obchodzenia praw moralnych naokoło i hołubowania swemu leniwemu stylowi życia. Powodem jest, że ludzie są jednymi z najgłupszych istot rozumnych zamieszkujących kosmos - niniejsze stwierdzenie jest obiektywnym faktem, a nie moją prywatną opinią (fakt ten wykazany został matematycznie w podrozdziale I6.2 monografii [1/2] i [1/3] na bazie omawianego tam "równania inteligencji"). Stąd łatwo dają się manipulować i eksploatować bez zorientowania się że ktoś ich hoduje jak bydło. Jednocześnie jednak ludzie są wystarczająco inteligentni aby wygenerować sobą rodzaje usług i energii które konieczne są owym pasożytującym na nich cywilizacjom kosmicznym (np. ludzie są doskonałymi sługami, generują wszystkie potrzebne im pasożytom formy energii - włączając w to opisaną nieco dalej "zwow", nadają się też do pracy w kopalniach i fabrykach jako rodzaj posłusznych biorobotów, nadają się do eksploatacji seksualnej, itp.). Z tego też powodu, wysoko zaawansowane cywilizacje kosmiczne uprawiające filozofię parasitizmu hodują właśnie ludzi w sposób identyczny jak ludzie hodują swoje bydło domowe czy świnię. Rasa ludzka w chwili obecnej rozprzestrzeniona jest na wielu planetach ogromnego kosmosu, wszędzie ślęcząc dla hodujących ją wyżej zaawansowanych (i inteligentniejszych od ludzi) kosmitów jako rodzaj bydła i dostawców poszukiwanych surowców.

Jedną z planet wybranych do zasiedlenia ludźmi była Ziemia. Kolonia ludzka na Ziemi zamierzona była w tym samym celu jak wszystkie inne kolonie istot rozumnych "rasy adamowej", t.j. jako przedmiot przyszłej eksploatacji przez wysoko zaawansowanych kosmitów o pasożytniczej filozofii. Zasiedlenie Ziemi ludźmi odbyło się trochę ponad 40 000 lat temu, poprzez niemal równoczesne przywiezienie szeregu ich odmiennych ras z kilku odmiennych planet na jakich uprzednio byli już hodowani (i eksploatowani). Historia owego zasiedlenia opisana jest w podrozdziale U3 monografii [1/2] i [1/3]. Natomiast informacje na jego temat wywodzące się od samych okupujących nas UFOonautów zaprezentowane zostały w traktacie [3B]. Istnieje wiele niezbitych dowodów na fakt, że ewolucja ludzi wcale nie nastąpiła na planecie Ziemia - a na jakiejś odległej planecie o której obecnie wiemy jedynie że była ona około 4 razy większa od Ziemi; a także dowodów na fakt, że Ziemia została jedynie sztucznie zasiedlona ludźmi którzy przywiezieni na nią zostali z owych odległych zakątków wszechświata. W monografiach [1/2] i [1/3] szczegółowo omówiono sporo z tych dowodów, wymieńmy więc tutaj choćby najważniejsze z nich. Oto one. (1) Nasza **długowieczność**. U pierwszych ludzi bardzo szybko spadła ona od początkowej wartości około 1280 ziemskich lat do obecnej około 80 lat. Jak to zaś wyjaśniono w podrozdziale I6.1 monografii [1/2] i [1/3], zgodnie z tzw. "mechaniką totalistyczną" długowieczność danych istot jest proporcjonalna do kwadratu grawitacji planety na której odbyła się ich ewolucja. Ponieważ ewolucja ludzi odbyła się na planecie około 4 razy większej od Ziemi, oryginalna długowieczność ludzi była około 16 razy większa od naszej obecnej - która to obecna dostosowana jest już do grawitacji Ziemi. Przy założeniu obecnej średniej długości życia na około 80 ziemskich lat, oryginalnie wynosiła ona więc około  $16 \times 80 = 1280$  ziemskich lat. Tyle też w przybliżeniu żyli pierwsi ludzie przywiezieni na Ziemię z innej planety - np. nasz praprzodek Adam dożył wieku 930 ziemskich lat (patrz Biblia, Księga Rodzaju, 5:5), zaś jego żona, Ewa po raz pierwszy zaszła w ciążę dopiero kiedy miała około 200 lat. (2) Nasza **inteligencja**. Jak to wyjaśniono w podrozdziale I6.2 monografii [1/2] i [1/3], inteligencja danych istot zadrukowana genetycznie na stałe w ich mózgach również jest proporcjonalna do kwadratu grawitacji planety na której odbyła się ich ewolucja. Ponieważ mózg ludzki wyewolucjonował się na planecie około 4 razy większej od Ziemi, stąd mózgi ludzi muszą zawierać potencjał inteligencyjny około 16 razy większy od potencjału jaki jest

wymagany dla grawitacji planety Ziemia. Ponieważ jednak potencjał ten przy naszej grawitacji nie jest nam potrzebny, ludzie muszą wykorzystywać jedynie około 1/16 (czyli około 6%) potencjału swoich mózgów. W przybliżeniu tak też faktycznie kształtuje się stopień wykorzystania ludzkiego mózgu. (3) Nasz **wzrost**. Wzrost istot jakich ewolucja nastąpiła na danej planecie jest odwrotnie proporcjonalny do kwadratu grawitacji ich rodzimej planety, zaś dla istot inteligentnych typu ludzie opisuje go równanie (116.3) omówione w podrozdziale I6.3 monografii [1/2] i [1/3]. Niestety, wzrost ludzi jest wielokrotnie mniejszy od wartości jakie powinien przyjmować dla grawitacji Ziemi, aczkolwiek odpowiedni dla planety około 4-krotnie większej od Ziemi. Przykładowo w moim przypadku wzrost wynosi 1.76 metra, gdyby zaś ewolucja ludzi odbyła się na Ziemi wówczas zgodnie z owym równaniem (116.3) monografii [1/2] i [1/3] mój wzrost powinien wynosić aż około 4.9 metrów. Zgodnie z rozważaniami przytoczonymi w podrozdziale I6.3 monografii [1/2] i [1/3] oraz podrozdziale C7.1 monografii [5/4] i [5/3], w niektórych szczególnych okolicznościach, np. obecności pola telekinetycznego podczas zapłodnienia, bariera genetyczna utrzymująca wzrost danych istot na poziomie w jakim wyewoluował się on na ich rodzimej planecie może zostać zniszczona. Wówczas wzrost tych istot buchnie do wielkości odpowiedniej dla grawitacji nowej planety (jednocześnie ich inteligencja odpowiednio spadnie). Tak też miała się rzecz z niektórymi ludźmi, którzy w dalekiej przeszłości spłodzeni zostali przez "aniołów" lub "bogów". Ich wzrost buchał do wielkości ponad 4 metrów. Dlatego też w dawnych czasach na Ziemi żyli giganci właśnie około 4-metrowej wysokości. Tak nawiasem mówiąc to zgodnie z pismami rabinistycznymi diskutowanymi na stronie 178 książki **[1A1]** pióra Andrzeja Olszewskiego, "Paradoksy tajemnicy wszechświata" (Warszawa 1998, ISBN 83-900944-2-8, 314 stron; Konsultacje w sprawie dystrybucji: Wydawnictwo A. Olszewski, 00-976 Warszawa 13, skr. pocztowa 87), wszystkim doskonale znany biblijny Mojżesz miał mieć około 4.84 metra wzrostu (co sugerowałoby że i on był właśnie jednym z owych gigantów spłodzonych w obecności pola telekinetycznego), oraz według tych pism "miał od bioder w dół wygląd człowieka, od bioder zaś w górę był jak anioł niebieski". Na dodatek do tego posiadał on jeden szczegół anatomiczny jaki w dawnych czasach określano właśnie jako cechę aniołów (dziś uważa się go jedynie za cechę diabłów) który sugeruje że faktycznie spłodzony on był przez istotę pochodzenia pozaziemskiego - co też oznacza że w chwili jego spłodzenia najprawdopodobniej obecne było pole telekinetyczne. Cechą tą są ... rogi, jakie ciągle widoczne są na rzeźbie Michelangelo znajdującej się w kościele S. Pietro in Vincoli w Rzymie która to rzeźba pokazuje Mojżesza w jego wielkości giganta (tak nawiasem mówiąc to z biblijnych postaci w/g [1A1] rogi miał też posiadać jeszcze jeden gigant zwany Kain, a być może i nawet jego gigantyczny brat Abel którego ponad sześciometrowej długości sarkofag w/g [1A1] do dzisiaj znajduje się w Syrii - być więc może że kiedyś da się go przebadać naukowo). Opisy niektórych danych historycznych na temat gigantów (np. przypadki znalezienia ich resztek) przytoczono w podrozdziale C7.1 monografii [5/3] i [5/4].

Przed zasiedleniem Ziemi przez ludzi, hodujący nas kosmici stopniowo przygotowywali naszą planetę do celu jakiemu miała ona służyć. Z obecnego rozeznania wynika, że w czasach kiedy hodujący nas kosmici odkryli planetę Ziemię, była ona pozbawioną życia kamienną pustynią, znajdowała się na bliższej Słońca niż dzisiejsza orbicie, jej szybkość wirowania była całkowicie inna - tak że jej część pokrywana była niemal wieczną ciemnością zaś inna część nieustannie palona była promieniami słonecznymi, oraz posiadała aż trzy księżyce. Przed zaludnieniem Ziemi kosmici najpierw musieli więc ją uzdatnić do podtrzymywania życia istot rozumnych. Dokonali tego poprzez zmianę jej orbity, zmianę szybkości wirowania i w ten sposób rozproszenie jej wiecznych mroków, zwiększenie masy poprzez zrzucenie na nią

dwóch z trzech początkowych jej księżyców, oraz stopniowe rozplenienie na niej życia. Zarówno podczas tej fazy, jak i następnych, dokonywali oni wiele badań naszej planety, m.in. poprzez penetrowanie swymi wehikułami jej skorupy. Jednym z trwałych śladów jaki do dzisiaj pozostał po owych badaniach, są niektóre z omawianych w traktacie [4B] szklistych tuneli UFO. Oczywiście podczas wykonywania owych działań inżynierii planetarnej pozostawili oni na Ziemi także wiele innych śladów swojej obecności, włączając w to odciski nóg, fragmenty używanego sprzętu, a niekiedy nawet szkielety i ciała ofiar wypadków. Ślady te od czasu do czasu zostają przez nas teraz odkrywane (niestety, wkrótce po odkryciu zwykle cichcem niszczone na zlecenie naszych okupantów). Przykładowo do śladów takich należy odcisk stopy kobiecej sprzed 117 000 lat, czyli sprzed czasów zaludnienia Ziemi, oryginalnie znaleziony na skale piaskowej w Langebaan Lagoon koło Cape Town w Południowej Afryce. Ślad ten w 1998 roku został wycięty i usunięty podobno w celu przeniesienia go do muzeum (ja jestem wysoce sceptyczny co do faktycznych zamiarów takich działań, bowiem zgodnie z moimi badaniami okupujący nas UFO-nauci systematycznie i celowo organizują usuwanie i niszczenie wszelkich śladów jakie umożliwiałyby nam poznanie naszej przeszłości i stąd zorientowanie się w naszej sytuacji). Znacznie nawet starsze są odciski 57 śladów stóp ludzkich występujących w towarzystwie 203 odcisków łap dinozaurów. Odkryto je w trakcie wykopalisk dokonywanych w korycie rzeki Puluxy koło Glen Rose w Teksasie, USA. Pisz o nich Andrzej Olszewski na stronie 229 wcześniej już referowanej książki [1A1] "Paradoksy tajemnicy wszechświata". Dinozaury żyły na Ziemi w okresie mniej więcej od jakichś 300 do jakichś 65 milionów lat temu według konwencjonalnego datowania. Wiek owych odcisków stóp ludzkich liczy więc już nie setki tysięcy, a setki milionów lat. W końcu najstarszy znany odcisk buta ludzkiego znaleziony został w 1968 roku przez niejakiego Bill'a Meister na zachód od miasteczka Delta, w stanie Utah, USA. Pokazany jest on na rysunku U2 monografii [1/3]. Podczas formowania tego odcisku jego piętą rozgnieciony został jeden z pierwszych na Ziemi trylobitów - t.j. żyjątek nawykłych do bardzo nieprzyjaznych warunków środowiskowych jakie zapewne hodowane były wówczas na Ziemi i właśnie doglądane przez swego kosmicznego hodowcę. Trylobity żyły w środkowej części okresu Cambryjskiego (Cambrian), czyli jakieś 550 milionów lat temu. Były one jednymi z pierwszych organizmów żywych pozostawiających trwałe resztki jakie pojawiły się na Ziemi. Ten najstarszy odcisk buta ludzkiego badany był m.in. przez mojego znajomego, Mr Evan'a Hansen (HC 76 Box 258, Beryl, Utah 84714, USA), który był osobą szczególnie kompetentną do jego zbadania, bowiem wiele lat swego życia spędził zarabkując jako ... szewc. Zgodnie z jego opinią odcisk ten przekazuje sobą całą opowieść, i nie ma najmniejszej wątpliwości że pochodzi od człowieka identycznego do ludzi scierających dzisiaj swoje buty na naszej planecie. Późniejsze losy tego odcisku nie są mi już znane - być może że okupujący nas UFO-nauci również zdołali go cichcem zneutralizować.

Oczywiście istoty które hodują i eksploatują ludzi od początku osadzenia rasy adamowej na Ziemi, nie mogą sobie życzyć aby ich "trzoda" dowiedziała się kiedykolwiek jakiemu celowi służy, albo aby choćby tylko poznała swoich hodowców i eksploatatorów. Z tego też powodu hodujący nas kosmici starannie ukrywają przed nami swoją nieustanną obecność na Ziemi, a także uniemożliwiają nam poznanie naszej prawdziwej przeszłości. W tym celu cokolwiek czynią ściśle przestrzegają określonych reguł swojego postępowania. Aby zorientować czytelnika o ogromnym wyrafinowaniu, perfidności, a jednocześnie inteligencji tych metod, przytoczmy tutaj kilka ich przykładów jakie udało mi się poznać w wyniku swoich dotychczasowych badań i zmagania z UFO-nautami, oraz jakie szczegółowiej opisałem już w monografiach [1/2] i [1/3]:

- Jeśli operują na Ziemi, lub na tyle blisko powierzchni że mogliby zostać dostrzeżeni,

wówczas niemal wyłącznie czynią to nocami, kiedy większość ludzi śpi, a ponadto dla bezpieczeństwa przez większość czasu posiadają włączone urządzenia czyniące ich niewidzialnymi dla naszych oczu i kamer. W przypadku zaś wizytowania jakiegoś Ziemianina jako reguła zawsze przełączają swoje urządzenia napędowe na działanie w trybie całkowitej niewidzialności dla ludzkich oczu i kamer (tryb ten nazywany jest "stanem migotania telekinetycznego" zaś jego przełamaniu i zobaczeniu ukrywających się za jego zasłoną UFOonautów służyć ma właśnie "dostawa broni" opisywana w niniejszym traktacie). Praktycznie więc, nieustannej ich obecności na Ziemi niemal nie jesteśmy w stanie wykryć. Pomimo jednak iż ich nie widzimy i zdaje się nam że ich wogóle nie ma na naszej planecie, w okupację Ziemi zaangażowane są ogromne siły UFOonautów. Gdybyśmy mogli ich zobaczyć, prawdopodobnie widzielibyśmy ich wokół siebie w takiej samej gęstości jak podczas okupacji hitlerowskiej wszędzie zobaczyć można było Niemców, t.j. po kilku na każdym rogu ulicy i w każdym większym budynku, zaś ich wehikuly nieustannie widniałyby jak patrolują przestrzeń ponad każdą miejscowością. Wyliczenia dokonane na podstawie statystycznej gęstości uprowadzeń i opublikowane we wstępie do rozdziału V monografii [1/2] i [1/3] wskazują, że każdej nocy w każdym z 50 województw Polski tylko uprowadzeń ludzi dokonuje około 60 ich niewidzialnych wehikulów (co oznacza, że każdej nocy lata i uprowadza ludzi praktycznie nie mniej niż jeden taki niewidzialny wehikul UFO nad każdą większą miejscowością i wioską Polski).

- Jeśli osobiście zamierzają w coś przeszkodzić czy coś powstrzymać, używają w tym celu niezwykle przebiegłych i niemal niemożliwych do wykrycia przez ludzi metod i środków. Bardzo często też nie atakują i niszczą bezpośredniego celu ich sabotażu, a coś zdawałoby się całkowicie niezwiązanego co jednak z celem tym posiada istotny i dobrze ukryty związek. Przykładowo w rozdziale C opisane jest rzeczywiste zdarzenie zaszło w tropikalnym Borneo, kiedy to aby powstrzymać publikowanie niniejszego traktatu zepsuli ... moją lodówkę. Jak to też wyjaśniłem w owym rozdziale C, było to niezwykle strategiczne i diabelsko przebiegłe posunięcie, bowiem zepsucie mojej lodówki w skutkach okazało się równie efektywne jak zepsucie mojego komputera na którym pisałem ten traktat. Gdyby jednak nie dopomógł mi "przypadek" (t.j. telekinetyczne zimno jakie przypadkowo wzbudził w mojej sypialni napęd ich wehikulu) nigdy nie byłbym w stanie odkryć że ataku na niniejszy traktat dokonali za pośrednictwem tak zdawałoby się niezwiązanej z nim rzeczy jak lodówka. Zawsze zaś kiedy psuli mi komputer (a podczas pisania tego traktatu czynili to aż wielokrotnie) natychmiast wiedziałem iż ich celem jest zapobiegnięcie opublikowania tego traktatu stąd ich próby zaszkodzenia tylko utwierdzały moją determinację aby traktat ten wydać za wszelką cenę. W tego typu działaniach ujawnia się ich niezwykle inteligencja i fachowość, przy których nasze metody, środki i wiedza niestety wyglądają jak wypinanie się przedszkolaków. Przyznajmy bowiem szczerze, ilu z nas wpadłoby kiedykolwiek na pomysł, że aby powstrzymać kogoś przed opublikowaniem naukowej rozprawy należy zepsuć mu lodówkę. Nic dziwnego, że używając tak wyrafinowanych i przebiegłych metod działania okupują nas i eksploatują bezkarnie przez dziesiątki tysięcy lat, i jak dotychczas nikt z ludzi nie zdołał się zorientować co naprawdę jest grane (nawet i obecnie kiedy moje publikacje podniosły już alarm, ciągle mało kto mi wierzy pomimo że na poparcie swych twierdzeń przedstawiam niezbitę dowody).

- Jeśli zamierzają coś zepsuć, zawalić, czy zniszczyć, zawsze dokonują tego w sposób jaki wygląda na przypadek, wypadek, ludzki wandalizm, czy działanie sił natury. Przykładowo komputery i urządzenia elektryczne osób które działają na ich szkodę psują niemal wyłącznie kiedy właśnie jest burza - tak aby zepsucie wyglądało jako wynik wyładowań elektrycznych, lub kiedy ktoś właśnie je rozebrał, zagląda im do środka, lub eksperymentuje z nimi - tak aby zepsucie wyglądało jako wypadek lub przypadkowe uszkodzenie. Oczywiście aby osiągnąć

wyższą skuteczność i uczynić więcej szkody, jeśli tylko mogą - wówczas zepsucia dokonują z soboty na niedzielę, lub w samą niedzielę, tak aby urządzenia nie dało się oddać do naprawy zaraz po odkryciu iż jest zepsute.

- Jeśli zamierzają kogoś uprowadzić na zawsze lub zamordować, zawsze dokonują tego w sposób jaki wygląda na wypadek lub śmierć naturalną. Przykładowo ludzi uprowadzają na zawsze kiedy ci, za wiedzą swoich bliźnich, wybierają się do lasu lub na bezludzie - tak że ich zniknięcie wygląda na wypadek czy zabłądzenie, czy kiedy np. ci na oczach wielu świadków zanurkują w morzu - tak że ich niewypłynięcie wygląda jak utopienie się lub zjedzenie przez rekiny. Jeśli zaś kogoś mordują, dokonują tego poprzez zaindukowanie w jego/jej ciele raka czy innej śmiertelnej, ale wyglądającej na naturalną, choroby.

- Swoje bazy wypadowe starannie ukrywają we wnętrzu skorupy Ziemi oraz na planetach sąsiadujących z Ziemią. Kiedy zaś przelatują lub zawisają w pobliżu powierzchni naszej planety, zawsze ich pędniki emitują silny nakaz telepatyczny aby ludzie kontynuowali swoje działania i zupełnie nie zwracali uwagi na to co widzą bowiem wcale nie obserwują UFO a coś całkiem banalnego co każdy doskonale zna z codziennego życia.

Niezależnie od powyższych reguł postępowania jakie okupujący naszą planetę UFO-nauci przyjęli dobrowolnie aby ukryć przed nami fakt swojego pasożytowania na ludziach, ich działania charakteryzowane też być muszą przez cały szereg ograniczeń wynikających z konieczności ich liczenia się z prawami moralnymi. Wykaz owych ograniczeń przytoczono w podrozdziale U4.1 monografii [1/2] i [1/3], zaś aby dać tutaj jakiś ich przykład, to należy do nich m.in. konieczność wyręczania się ludźmi we wszystkich przypadkach kiedy zachodzi potrzeba łamania praw moralnych. Jeśli więc okupujący nas UFO-nauci zmuszeni są do jakiegokolwiek działania polegającego na łamaniu praw moralnych, zawsze w tym celu używają odpowiednio zaprogramowanych pod hipnozą ludzi którzy o istnieniu praw moralnych jeszcze nie wiedzą, stąd łamią je bez chwili zastanowienia. Tacy wysługujący się UFO-nautom ludzie w rozdziale V monografii [1/2] i [1/3] nazywani są "sprzedawczykami" lub "kolaborantami". Praktycznie też całą niemoralną robotę na Ziemi UFO-nauci realizują rękami owych sprzedawczyków i kolaborantów.

Pechowo dla naszych okupantów, od czasu do czasu - szczególnie zaś często w ostatnich latach, do wiadomości ludzkiej ciągle jednak przedostają się fragmentaryczne informacje o spotkaniach z kosmitami. Gdyby więc ludzie zaczęli głębiej wnikać w to co stoi za tymi spotkaniami, być może z czasem dokopaliby się do odkrycia, że są hodowani i eksploatowani przez swoich kosmicznych pasożytów. Aby więc uniknąć takiego niebezpieczeństwa zostania wykrytym, a tym samym spowodowania że ludzie zorientowałiby się w swojej roli i sytuacji hodowanego bydła, kosmici poddają ludzi najróżniejszym środkom oddziaływania propagandowego. Przykładowo nieustannie bombardują ich telepatycznymi nakazami aby wyszydząć i zwalczać wszystko co dotyczy UFO, telepatycznie rozsiewają na Ziemi przekonanie że podstawowym obowiązkiem każdego naukowca i decydenta jest nieustanne zaprzeczanie istnienia UFO oraz istnienia Boga, itp. Na dodatek do tego upowszechniają wśród ludzi najróżniejsze antypostępowe filozofie i religie, które nakłaniają do bierności, utwierdzają w konserwatywnych poglądach, utrudniają postęp, nakłaniają do ateizmu, itp. W rezultacie tych nieustannych działań zapobiegawczych, okupujący i eksploatujący nas kosmici zdołali pozostawać nieodnotowanymi a stąd pasożytować na nas całkowicie bezkarnie praktycznie przez całe ponad 40 000 lat dotychczasowego pobytu ludzkości na Ziemi.

Oczywiście każdy kto niespodziewanie dla siebie nagle skonfrontowany został z powyższym stwierdzeniem, że "ludzie osiedleni zostali na Ziemi tylko po to aby w sposób



niezauważalny być eksploatowanymi przez całą konfederację pasożytniczych UFOonautów" zapewne zacznie się wewnątrznie buntować i zapyta, "a gdzie są dowody?". (Wszakże ci sami technicznie wysoko zaawansowani UFOnauci którzy nas okupują, nieustannie bombardują też nasze umysły telepatycznym nakazem wierzenia że są "dobrzy" i przybyli na Ziemię aby nam pomagać, oraz że tak naprawdę to wogóle ich tu nie ma.) Otóż dowodów tych jest tak wiele, że ich prezentacja zajmuje aż kilka tomów i rozdziałów monografii [1/2] i [1/3]. Na jej stronach zawarty jest ich praktycznie całe zatręśnienie. Przykładowo niemal każdy fakt zaprezentowany aż w dwóch ostatnich tomach tekstowych tych monografii, bezpośrednio albo pośrednio dokumentuje okupację naszej planety przez UFOonautów. Materiału dowodowego nagromadzone zostało dotychczas aż tak dużo, że tylko jego klasyfikacjom z najróżniejszych punktów widzenia poświęconych musiało zostać aż kilka podrozdziałów monografii [1/2] i [1/3], np. patrz podrozdziały V4.1, V1, I9, U1, O1. W niniejszym traktacie nie miałyby oczywiście sensu powtarzanie wszystkich zestawionych tam dowodów, wszakże jeśli ktoś będzie nimi zainteresowany może zapoznać się z całą monografią [1/2] lub [1/3], aczkolwiek biorąc pod uwagę prawdopodobieństwo, że czytelnik może mieć trudności z dotarciem do tamtego opracowania, poniżej przytoczone będą dwa ich przykłady.

Pierwszym i najbardziej powszechnie doświadczanym, aczkolwiek zupełnie nie rozumianym przez większość ludzi dowodem okupacji i eksploatacji Ziemi przez pasożytniczą konfederację UFOonautów, a stąd wartym zwrócenia na niego uwagi czytelnika, jest fakt, że każdy kto dokonuje rzeczowych badań UFO poddawany jest najróżniejszym dyskretnym represjom, naciskom, i usilnemu przeszkadzaniu, zaś w konsekwencji tych brutalnych aczkolwiek trudnych do wykrycia ingerencji zmuszany jest do zejścia do działania w najgłębszej konspiracji. Z kolei stara prawda na temat konspiracji stwierdza, że **"gdziekolwiek konieczne jest uciekanie się do konspiracji tam też musi istnieć okupant"**. Ciekawe czy czytelnik kiedykolwiek się zastanawiał, jak to się dzieje, że badacze UFO są tak prześladowani, niszczeni, usuwani z pracy, publicznie piętnowani, ich stwierdzenia są tak zaciekle atakowane, ich wysiłki publikacyjne tak często kończą się fiaskiem, że oni sami tak często ulegają tajemniczym wypadkom, że dotyczą ich najdziwniejsze nieszczęścia, że wszelkie rzeczowe czasopisma UFOlogiczne trapione są przez najróżniejsze kłopoty i zwykle bardzo szybko likwidowane lub transformowane na pro-okupacyjną propagandę, że dochód i sławę przynoszą tylko te książki lub czasopisma które ośmieszają, zwalczają, lub szkodzą poznaniu prawdy o UFO, itp. Przecież logicznie rzecz biorąc działania rzeczowych badaczy UFO w sposób widzialny nie szkodzą nikomu na Ziemi, nikt też z ludzi nie powinien czuć się zagrożony poszukiwaniami prawdy na temat UFO. Niemniej jeśli przyglądnąć się faktom, wówczas okazuje się że jakiś niewidzialny wróg bardzo nie lubi jeśli ktoś w sposób jednoznaczny przyczynia się do postępu konstruktywnych badań UFO, że wróg ten prześladowuje i niszczy takich ludzi z ogromną mściwością - dokładnie tak jak zawsze okupanci czynią to z członkami lokalnego ruchu oporu, itp. W monografiach [1/2] i [1/3] wskazano aż kilka przypadków należących do tej kategorii. Dla przykładu oficer policji niejaki Jeff Greenhaw z Falkville, Alabama, USA sfotografował UFOonautę - patrz książka [2A1] Nigel Blundell, Roger Boar: "The World's Greatest UFO Mysteries" (Octopus Books Limited, London 1983, ISBN 0-7064-1770-4) strona 116. Pomimo, że cała jego wina polegała na wykonaniu fotografii w ramach pełnionych obowiązków służbowych policjanta, ciągle wyrzucono go za to z pracy (perypetie Jeff'a Greenhaw opisano w podrozdziale R1 monografii [1/2] i [1/3], zaś wykonaną przez niego fotografię UFOnauty pokazano tam na rysunku R3). Z kolei profesor z Harvardu, niejaki John E. Mack, M.D., opublikował książkę [3A1] zatytułowaną: "Abduction - human encounters with aliens", Ballantine Books - a division of Random House, Inc., New York, May

1995, ISBN 0-345-39300-7, Library of Congress Card Number 93-38116, objętość 464 stron (dostępna też w tłumaczeniu na język polski, pod tytułem: "Uprowadzenia - spotkania ludzi z kosmitami"). Wkrótce potem również i jego usiłowano wyrzucić z uczelni na jakiej pracował (jego perypetie opisano w podrozdziale T1 monografii [1/2] i [1/3]). Ja oczywiście też należę do tej samej grupy usilnie zwalczanych przez UFOonautów "członków ziemskiego ruchu oporu". Kiedyś, gdy jeszcze nie byłem świadom okupacji Ziemi przez UFO, zawsze dziwiło mnie dlaczego mam takie ogromne trudności z opublikowaniem czegokolwiek na temat wyników swoich badań, podczas gdy innych naukowców administracja uczelni niekiedy aż prosi żeby coś opublikowali i drukuje to natychmiast po napisaniu. Oczy otworzyło mi dopiero kiedy wyrzucony zostałem z Uniwersytetu Otago w Dunedin w Nowej Zelandii za ... dokonanie niezwykle istotnego odkrycia! (Moje kłopoty spowodowane tym odkryciem, jakie po kampanii coraz zacieklejszych ataków, prześladowań, i nacisków na jego zdementowanie, stopniowo doprowadziły do złożenia mi przez Uniwersytet Otago "propozycji nie do odrzucenia" stwierdzającej coś w rodzaju "albo dobrowolnie złożysz swoją rezygnację z posady na naszej uczelni albo też cię wyrzucimy z wielkim hukiem co całkowicie zrujnuje twoją karierę zawodową", szczegółowo opisane są w podrozdziale C8.3 monografii [5/4] oraz krótko streszczone w podrozdziale A3 monografii [1/2] i [1/3].) Odkryłem bowiem wówczas pozostałości niezwykle potężnej eksplozji o sile około 70 megaton TNT, jaka w 1178 roku nastąpiła koło niewielkiej miejscowości Tapanui na Wyspie Południowej Nowej Zelandii, a o istnieniu której naukowcy zarówno samej Nowej Zelandii jak i innych krajów z niezrozumiałych wtedy dla mnie powodów wcale nie chcieli się dowiedzieć (i nie chcą do dzisiaj). Aczkolwiek za sprawą naszych pasożytniczych okupantów jej istnienie nadal pozostaje ludziom nieznaną, eksplozja ta okazała się dla naszej planety niezwykle brzemienne w skutkach. Wszakże spowodowała ona poślizg całej skorupy naszej planety o około 7° następujący wzdłuż południka przechodzącego przez Tapanui w Nowej Zelandii. W wyniku tego np. kwitnąca i przed rokiem 1178 zielona Grenlandia przesunęła się ku północy i zamieniła w lodową pustynię, z kolei pomost lodowy jaki uprzednio skuwał Cieśninę Beringa pozwalając na przechodzenie suchą nogą z Syberii do Alaski nagle przesunął się wówczas ku południu i stopniał, Europa zalana została inercyjnymi powodziami morskimi (tzw. "tsunami") jakie uśmierciły kilkaset tysięcy ludzi, na stałe zniszczyły kilka miast (m.in. dużą część wybrzeża Prowincji Szleswig-Holsztajn, legendarny ośrodek handlowy Vineta z wyspy Rügen koło granicy Polski - nie mylić z popularną przyprawą kucharską też nazwaną Vineta za tym ośrodkiem, oraz miasto Salamis na Północno-Wschodnim Cyprze), Polska przeszła wówczas raptowne pogorszenie klimatu w rezultacie którego m.in. wymarła dynastia Piastów zaś "płaskogłowi" Słowianie zastąpieni zostali przez "okrągłogłowych" napływowców, nagła zmiana warunków geo-fizycznych pogrążyła całą planetę w zdziczeniu i barbażyństwach średniowiecza jakie tak żywo kontrastują z osiągnięciami i pięknem stabilnego okresu starożytności, zaś wyzwolone nagłą rotacją skorupy Ziemi siły inercyjne m.in. na stałe pochyliły słynną wieżę z Pizza we Włoszech. Zamiast jednak nagrodzić mnie za dokonanie tak ważnego odkrycia, najpierw wyrzucono mnie z pracy, a potem jeszcze wciągnięto na czarną listę "niebezpiecznych badaczy UFO" w wyniku czego nie mogłem znaleźć już żadnego zatrudnienia w Nowej Zelandii i zmuszony byłem szukać chleba poza granicami tamtego kraju (t.j. szukać pracy w krajach w których jeszcze nie wiedziano na temat mojego odkrycia). Powodem dla którego ukarano mnie tak surowo było, że eksplozja koło Tapanui spowodowana została uwolnieniem energii z pędników cygarokształtnego UFO, oraz że moje badania udowodniały ten fakt ponad wszelką wątpliwość. Swym odkryciem niechcący przyczyniłem się więc do stopniowego uświadomienia sobie i innym, że nasza planeta okupowana jest przez

konfederację pasożytniczych UFOonautów i musiałem za to zostać surowo ukarany rękami pacholków sterowanych przez naszego kosmicznego najeźdźcę i eksploatatora. Od tamtego czasu staczam z naszymi kosmicznymi okupantami jedną batalię za drugą. Większość z nich przegrywam, niemniej jednak nawet przegrywanie bitew pozwala mi stopniowo poznawać naszego przeciwnika - t.j. jego motywy, cele, metody działania, mocne strony, ograniczenia, itp., a dzięki temu poznawaniu udoskonalać swoje metody walki. W miarę jak metody te stają się coraz doskonalsze, zwolna ukazywać się też i zaczynają niewielkie zwycięstwa, takie jak choćby fakt opublikowania pierwszej książki [1w] o magnokrafcie, czy fakt opublikowania niniejszego traktatu na przekór że UFOnauci wprost szaleli aby mi to uniemożliwić.

Drugim bezdyskusyjnym i powszechnie dostępnym dowodem na fakt okupacji Ziemi przez pasożytniczą konfederację UFOonautów jest niewielka blizna stanowiąca **"znak rozpoznawczy osób zabieranych systematycznie na pokład UFO"**. Blizna ta jest wielkości pomiędzy rozmiarem główki u zapalki a monetą 20 groszową. Znajduje się zwykle 27.5 cm od podłogi. U mężczyzn umieszczona jest ona po prawej stronie prawej nogi, zaś u kobiet - po lewej stronie ich lewej nogi. Blizna ta jest pozostałością po wprowadzeniu do kości piszczelowej nóg swoich posiadaczy niewielkiego urządzenia identyfikacyjnego, podobnego w przeznaczeniu do nadajnika radiowego które przez ziemskich naukowców instalowane jest w obrożach wędrownych zwierząt. Urządzenie to eksploatującym nas UFOnautom umożliwia natychmiastowe znalezienie osoby na którą przyszła kolej na zabranie do UFO i poddanie tam "wydojeniu". Wcale nie wiedząc o jej istnieniu i wymowie bliznę taką posiada aż co trzeci mieszkaniec Ziemi. Jeśli więc ktoś został w tym miejscu zatkany i nie może posunąć się dalej zanim na własne oczy nie zobaczy jakiegoś dowodu, proponowałbym aby natychmiast sprawdził teraz nogi u tych których najbardziej kocha. Wówczas sam się przekona, że nawet ci najbardziej przez niego kochani nie są oszczędzeni od systematycznego zabierania na pokład UFO gdzie mogą być gwałceni, poniżani, torturowani, brutalnie eksploatowani, rabowani z tego co mają najcenniejsze, itp. - patrz opisy w podrozdziale V4.1.1 monografii [1/2] i [1/3]. Według wyników moich badań opisanych w rozdziale V monografii [1/2] i [1/3], systematycznie zabierany do UFO, czasami nawet w odstępach co 3-miesięcznych - jednak nie rzadziej niż raz do roku, jest około 33% mieszkańców planety Ziemia, zaś każdy z nich posiada na nodze właśnie ową opisaną powyżej bliznę - po szczegółowsze wyjaśnienie czemu ona służy i jak jest zadawana patrz podrozdział V1 monografii [1/2] i [1/3]. Natomiast każdy mieszkaniec Ziemi, włączając w to i osobę która właśnie czyta niniejsze słowa - nawet gdyby nie posiadała owej blizny, zabierany jest do UFO przynajmniej raz w życiu, podobnie jak rolnik przynajmniej raz w życiu dokładnie ogląda, mierzy, waży i ocenia każdą sztukę swego bydła - zanim zadecyduje czy przeznaczyć ją do rozplodu, do rzeźni, czy też do sprzedaży. Z kolei jeśli raz już ktoś znajdzie się na pokładzie UFO, poddawany jest tam takiemu traktowaniu, że gdyby o nim świadomie wiedział jego włosy by się zjeżyły (właśnie dlatego UFOnauci tak starannie wymazują naszą pamięć po każdym zabraniu na pokład UFO!).

Oczywiście istnieje więcej metod uzyskania dowodu i osobistego przekonania się na własnej skórze o prawdziwości tego co tutaj napisane. Najlepszą z nich jest zaczęcie jakichś działań nakierowanych na wyzwolenie się spod kosmicznej okupacji. Taki udział w "ziemskim ruchu oporu" jest bowiem brutalnie masakrowany, co nie pozostawi nam już żadnych wątpliwości iż jesteśmy okupowani przez technicznie wysoko rozwinięte istoty które wprawdzie bez przerwy deklarują że są bardziej rozwinięte od ludzi również i na polu moralnym, jednak które w swojej brutalności wcale nie są lepsze od hitlerowców.

Na szczęście dla ludzi, w wielkim wszechświecie istnieją też cywilizacje których filozofia oparta jest na przestrzeganiu praw moralnych, nie zaś na ich obchodzeniu naokoło jak to

czynią nasi pasożyty. Cywilizacje te obserwując pożałowania godny los jaki spotyka ludzi, starają się nam jakoś pomagać. Niestety nasi okupanci nie dopuszczają do Ziemi niemal żadnego statku owych sprzyjających ludziom cywilizacji. Stąd owi "kosmiczni sojusznicy ludzkości" zmuszeni są do pomagania nam na odległość. Za pośrednictwem urządzeń jakie w podrozdziale N5.2 monografii [1/2] i [1/3] opisane są pod nazwą "rzutniki telepatyczne", działając na międzygwiazdne odległości, wkładają oni do umysłów starannie wybranych ludzi określone idee, postępowe poglądy, koncepty nowych urządzeń technicznych jakich rozwojowi okupujący nas pasożyty starają się zapobiec, itp. W ten sposób, z wolna, ale nieustępliwie, nasi kosmiczni sprzymierzeńcy windują wiedzę ludzkości do poziomu kiedy niepostrzeżone jak poprzednio eksploataowanie ludzi będzie dalej już niemożliwe. W chwili obecnej nasza cywilizacja jest już bardzo blisko owego punktu zbudzenia się z omamu. Kiedy zaś punkt ten zostanie przez nas osiągnięty, ludzie z planety Ziemia poderwą się do samoobrony, zaś w rezultacie zmagających o wyzwolenie zapewne zrzucą ze swych grzbietów wypijającego ich krew przez całe tysiąclecia kosmicznego pasożyta.

Wśród rozległego materiału dowodowego jaki dokumentuje fakt okupacji i eksploatacji Ziemi przez UFO, szczególne miejsce zajmują omawiane w tym traktacie "dostawy broni" przez owe sprzyjające ludziom cywilizacje. Dotychczas miałem możliwość szczegółowego analizowania budowy i zasady działania aż trzech takich dostaw. Pierwsza z nich to telekinetyczny agregat prądotwórczy (influenzmaschine) opisany w podrozdziale K2.3 monografii [1/2] i [1/3]. Druga to telepatyczna stacja nadawczo-odbiorcza (piramida) opisana w podrozdziale N2.1 monografii [1/2] i [1/3]. Natomiast trzecia należy do grupy tzw. "urządzeń ujawniających" dla jakich ich przeznaczenie oraz kilka opracowanych przeze mnie samego przykładów ich budowy i zasad działania wyjaśniłem w podrozdziale L1 i w załącznikach Z monografii [1/2] i [1/3]. Właśnie dokonanie dokładnych opisów tej trzeciej dostawy broni, czyli urządzenia ujawniającego, będzie celem i przedmiotem niniejszego traktatu.

Niestety, nasi kosmiczni pasożyty wkładają ogromną ilość trudu i istic szatańskich umiejętności w przeszkodzenie aby urządzenia dawane nam w ramach owych "dostaw broni" przypadkiem nie zaczęły służyć ludzkości. Jak dotychczas odnoszą też w tym względzie same sukcesy. Przykładowo nasi okupanci zdołali bardzo skutecznie zablokować upowszechnienie się pierwszego z tych urządzeń (t.j. telekinetycznego agregatu prądotwórczego "influenzmaschine"), które jest już zbudowane i działa, jednak którego technologia wykonania jest pilnie strzeżona przez szwajcarską grupę religijną i jak dotychczas nie może zacząć służyć wydzwignięciu się ludzkości na wyższy poziom rozwoju. Podobnie z drugim urządzeniem (telepatyczną stacją nadawczo-odbiorczą - "piramidą"), które wprawdzie zdołałem dokładnie opisać w podrozdziale N2 swoich monografii [1/2] i [1/3], jednak jak narazie którego niemal nikt nie buduje bowiem każdy kto zabierze się do jego urzeczywistnienia natychmiast zostaje przez UFOonautów skutecznie zniechęcony. Natomiast co do tego z owych przekazanych nam urządzeń, jakie opisywane jest w niniejszym traktacie, to jego opublikowanie napotykało dosłownie na całe góry przeszkód. Aczkolwiek omówienie niektórych z tych przeszkód przytoczone będzie w dalszych częściach tego traktatu, już teraz warto nadmienić, że przykładowo za każdym razem kiedy tylko praca nad tym traktatem zostawała podjęta, telepatycznie i niezwykle intensywnie zniechęcali oni do jego pisania, powodowali najróżniejsze wypadki, popsucia komputera, dysków, i programów, odcięcia prądu w najbardziej szkodliwych momentach, raptowne zmiany pogody, sprowadzali najróżniejsze nieszczęścia, inspirowali pilne i nieprzewidywane wcześniej zajęcia, przypadki losowe jakie utrudniały pisanie, a także organizowali skuteczne szkodenie na dziesiątki innych niezwykle wyrafinowanych i trudnych do wypunktowania sposobów. Tymczasem opisywana tutaj

"dostawa broni" otrzymana od naszych kosmicznych sojuszników, moim zdaniem jest ze wszystkich najważniejsza, bowiem uczy nas ona jak kuchennym sposobem zbudować proste urządzenie ujawniające które pozwoli wizualnie zobaczyć dotychczas niewidzialnych wzrokowo UFOonautów którzy np. przybywają aby kogoś uprowadzić na pokład UFO. Gdyby teraz udało się szeroko upowszechnić szczegóły owego urządzenia ujawniającego, zaś kiedyś w przyszłości je fizycznie zbudować, byłoby to ogromnym krokiem naprzód w poznaniu prawdy o naszej rozpaczliwej sytuacji i zapewne początkiem walki o wyzwolenie się spod eksploatacji przez kosmicznych pasożytów. Wszakże gdybyśmy byli w stanie wizualnie zobaczyć dotychczas niewidzialnych dla nas UFOonautów, wówczas zniknęłyby wszelkie wątpliwości że faktycznie jesteśmy okupowani i eksploatowani.

Pasożytujący na ludziach kosmici wyznają szczególny rodzaj złowieszczej filozofii, która w podrozdziale 19 monografii [1/2] i [1/3] nazywana jest właśnie "parasitismem". Parasitism jest to okropna filozofia jaka zmienia społeczeństwo w rodzaj dżungli w której rządzi "prawo silniejszego", gdzie każdy silniejszy zjada lub wykorzystuje słabszego, gdzie aby przeżyć trzeba albo samemu wyzyskiwać innych albo też zaprzedać się wyzyskującym, oraz gdzie wszyscy żyją w wiecznym strachu i kierują się najprymitywniejszymi instynktami. Z uwagi że filozofia ta oparta jest na zasadach obchodzenia praw moralnych (zamiast ich wypełniania), odznacza się ona zbiorem ściśle określonych cech. Przykładowo jej wyznawcy podzieleni są hierarchicznie na najróżniejsze kasty, klasy, klany i poziomy wtajemniczenia - tak jak to było w przypadku starożytnych Egipcjan, Indian i Indyjczyków, które niemiłosiernie uciskają i eksploatują się nawzajem. Wyznawcy ci też zawsze są ponurzy (niemal nigdy się nie śmieją), nie pomagają sobie nawzajem, nie uznają istnienia Boga i nie tylko że nie chcą dyskutować na Jego temat ale co gorsza dokładają wszelkich starań aby upowszechnić ateizm wśród okupowanych przez siebie cywilizacji, w swej nauce nie uznają Konceptu Dipolarnej Grawitacji opisanego w podrozdziałach H monografii [1/2] i [1/3] i stąd podobnie jak dzisiejsza nauka ziemską całą swą wiedzę opierają na koncepcie monopolarnej grawitacji, są niezwykle zakłamanymi - np. głośno deklarują iż przybyli aby nam pomagać jednak faktycznie nas niemiłosiernie eksploatują, rządzeni są przez najgłupszych i najbardziej niemoralnych spośród siebie, motywują się wyłącznie najniższymi pobudkami (np. strachem, pożądaniem, żądzą władzy), itp. Z kolei owe cechy parasitismu powodują, że jego wyznawcy muszą zachowywać się w określony sposób jaki postronny obserwator może łatwo odnotować jeśli tylko wie na co zwracać uwagę. Przykładowo fakt istnienia klas, kast i wtajemniczeń powoduje, że na statkach cywilizacji wyznających parasitism kapitan będzie miał najlepszą kabinę i najbardziej wyborowe jedzenie, że kiedy on mówi wszyscy prężą się na baczność i wykonują co nakaże, że określone rodzaje działań wykonują tylko określone kategorie i kasty istot (np. ci z najniższej kasty tylko sprzątają lub dowożą uprowadzanych ludzi), czy że załoga statku będzie składała się z istot różnych ras (a tym samym i kast). Jeśli więc wie się na jakie szczegóły należy zwracać uwagę ponieważ reprezentują one właśnie oznaki owej filozofii, wówczas jej obecność bez przerwy rzuca się w oczy u okupujących nas "UFOonautów" - którzy np. uprowadzają ludzi na swe statki. Co gorsza, główne elementy owej złowieszczej filozofii zaczynają coraz wyraźniej rysować się i wśród ludzi. Upowszechnia je bowiem obecnie na Ziemi kilka wmanipulowanych nam sprytnie przez kosmitów świeckich filozofii, np. oficjalna filozofia dzisiejszej nauki czy filozofia imperialistycznej odmiany kapitalizmu, jak również filozofie kilku religii które owi szatańscy UFOnauci przebiegle wymyślili i rozprzestrzenili wśród ludzi.

Dyskutując cechy filozofii tych pasożytniczych UFOonautów, dokładniejszego wyjaśnienia wymaga ich stosunek do Boga. Stosunek ten jest bowiem najbardziej kluczowym elementem

odróżniającym parasitism od totalizmu. Otóż świadome i premedytowane obchodzenie naokoło praw moralnych - które to prawa ustanowione zostały przecież przez Boga i są przez Niego rozliczane, absolutnie nie jest możliwe jeśli ktoś uznaje istnienie Boga. Uświadamiając to przykładem ilustrującym, byłoby to mniej więcej tak jakby ktoś uznawał swoich rodziców i szanował ich autorytet, jednak równocześnie ignorował ich nakazy i postępował na przekór wszystkiego co rodzice ci od niego wymagają. Dlatego też wszystkie cywilizacje wyznające filozofię typu parasitism nie przyjmują do wiadomości istnienia Boga, zaś cały swój światopogląd budują one na założeniu ateistyczności wszechświata - t.j. na założeniu że Bóg wogóle nie istnieje zaś wszechświat rządzony jest wyłącznie przez prawa natury z którymi można robić co się zechce (np. z premedytacją obchodzić je naokoło zamiast pedantycznie wypełniać). Przy tym owo odrzucanie istnienia Boga nie wynika u nich z faktu ich wysokiego zaawansowania naukowego i np. wykrycia że Bóg faktycznie nie istnieje, czy ze szczególnie pewnego poznania prawdy o Bogu, a jedynie z faktu iż nauka tych cywilizacji nie dopracowała się jeszcze Konceptu Dipolarnej Grawitacji który jednoznacznie dowodzi że Bóg istnieje, a także ze zwykłej wygody. Aby bowiem czynić wszystkie owe niecności jakie cywilizacje te czynią na innych, nie jest możliwym równoczesne uznawanie istnienia Boga. Oczywiście takie zaprzeczanie prawdzie w imię wyznawanej filozofii jest możliwe i relatywnie łatwe ponieważ nadrzędną ideą budowy i działania wszechświata jest aby wszystkie istoty rozumne zawsze posiadały "wolną wolę" w swoim postępowaniu. Z kolei aby owa "wolna wola" mogła zawsze się ziścić, mechanizmy wszechświata muszą być tak zorganizowane i tak działać, że zawsze spełniają one wymóg iż: **"nic we wszechświecie nie może być całkowicie jednoznaczne i pozbawione źródeł wątpliwości bowiem wówczas skonfrontowanym z tym istotom rozumnym odbierałoby to prawo do wolnej woli i swobody wyboru swej drogi"**. Dlatego też jeśli ktoś z jakichś powodów nie chce zaakceptować określonej prawdy (np. prawdy o istnieniu Boga) powyższy "wymóg istnienia wolnej woli" powoduje iż wokół tej prawdy zawsze istnieje wystarczająca ilość niejednoznaczności i wątpliwości aby prawdę tą mógł zignorować lub odrzucić jeśli tylko zechce (działanie tego wymogu najlepiej daje się obecnie zaobserwować na Ziemi w zakresie zaakceptowania prawdy o istnieniu UFO - wszakże na przekór całego zatrzęsienia dowodów na istnienie UFO ogromny procent ludzi wyraźnie odmawia zaakceptowania tej prawdy: po szczegóły patrz rozdział O w monografiach [1/2] i [1/3]). W negowaniu istnienia Boga cywilizacje wyznające filozofię pasożytnictwa mają zupełnie przeciwstawne poglądy do cywilizacji wyznających filozofie typu totalistycznego, bowiem totalizm bazuje na uznawaniu istnienia Boga - co jest w nim wynikiem oparcia go na Konceptie Dipolarnej Grawitacji który jednoznacznie udowadnia że Bóg istnieje, wyjaśnia jego cechy, oraz wskazuje przeciw-świat jako Jego siedzibę. To z kolei ma następstwo, iż w totalizmie nikt nawet nie kontempluje obchodzenia naokoło jakichkolwiek praw wszechświata (szczególnie zaś praw moralnych) bowiem uznaje że prawa te ustanowione zostały właśnie przez Boga i stąd ich obchodzenie naokoło faktycznie stanowiłoby występowanie przeciw Bogu. Oczywiście posiadając taką ateistyczną filozofię i jednocześnie okupując Ziemię, UFO-nauci za wszelką cenę starają się narzucić ludziom poglądy ateistyczne. Na szczęście nie przychodzi im to tak łatwo, bowiem ludzie poddawani są jednocześnie najróżniejszym oddziaływaniom pochodzącym od cywilizacji wyznających filozofie typu totalistycznego. Owe totalistyczne cywilizacje, niezależnie od podsyłania nam opisywanych w tym traktacie "dostaw broni", starają się również upowszechnić i utwierdzić na Ziemi przekonanie o istnieniu Boga. Od zarania więc dziejów nasza planeta jest rodzajem pola bitewnego gdzie scierają się owe dwie przeciwstawne filozofie - parasitism starający się skierować ludzkość na drogę ateizmu, oraz totalizm starający się skierować ludzkość na drogę wiedzy o istnieniu Boga. Aby dopiąć

swego, okupujący nas UFOnauci używają najróżniejszych, czasami nawet ogromnie sztańskich, wybiegów. Przykładowo formowali (i ciągle formują) oni w tym celu własne ... religie i kultury. Aczkolwiek formowanie religii i kultów mogłoby komuś wydawać się sprzeczne z ich dążeniem do ateizmu, sprzeczność ta jest tylko pozorna. Wszakże religie i kultury zaprojektowane i upowszechnione przez okupujących nas UFOonautów są bardzo przewrotne i w swojej istocie zamiast promować istnienie Boga, faktycznie działają przeciw Niemu przyspieszając proces nawrotu ludzkości ku ateizmowi. Przykładowo ich zasady są wysoce antymoralne, nakazy i prawa brutalne i odpychające, pod pozorem szerzenia wiary faktycznie działają one przeciwko Bogu i ustanowionym przez Niego prawom, zaś ich kapłani i wysocy dostojnicy manipulowani są przez UFOonautów aby wdrażać na Ziemi te zasady i idee które doskonale służą interesom pasożytniczym na nas kosmitów oraz ukierunkowywani aby postępować w taki sposób jaki najbardziej i najszybciej zrazi ludzi do Boga i do tego co jakoby w naświetleniu owych dostojników Bóg sobą reprezentuje. Innym bardzo popularnym wybiegiem okupujących nas UFOonautów w ich wysiłkach skierowania nas na drogę ateizmu, jest manipulowanie poglądami wielu pisarzy i autorytetów naukowych wypowiadających się na tematy związane z istnieniem Boga, lub poruszających zagadnienia które wymagają ustosunkowania się do faktu istnienia Boga. Zamanipulowani w ten sposób pisarze i autorytety w imię źle pojętej "naukowości", oraz na przekór totalistycznemu posłaniu "wiedza to odpowiedzialność", szerzą wśród ludzi ateistyczne poglądy i siłą przeciągają ich do obozu filozofii naszych okupantów. Czynią to poprzez stronicze prezentowanie jedynie tych informacji i argumentów które występują "przeciw istnieniu Boga" oraz staranne przemilczanie zatręśienia faktów, odkryć, i teorii które świadczą na korzyść istnienia Boga (np. stwierdzeń Konceptu Dipolarnej Grawitacji). Dlatego też warto być świadomym, że często daje się postawić znak równości pomiędzy "nakłaniający do ateizmu" a "zamanipulowany przez UFOonautów aby szerzyć na Ziemi ich filozofię" lub "promujący parasitizm". Owe nieobiektywne i wyraźnie stronicze prezentacje ateistyczne praktycznie zakamuflowane są już w niemal każdym podręczniku akademickim, zaś zupełnie otwarcie wyrażane są w wielu popularnych książkach. Faktycznie to można je znaleźć nawet w książkach na jakie ja się powołuję w swoich opracowaniach (włączając powołania z niniejszego traktatu) jako że zgodnie z totalizmem w swoich powołaniach literaturowych nie dyskryminuję przeciwko ideom lub autorom z którymi się nie zgadzam, a jedynie jeśli mam okazję to staram się im wypunktować co moim zdaniem prezentowane jest w sposób błędny, sprzeczny z interesami ludzkości, lub niezgodny z totalistycznym posłaniem "wiedza to odpowiedzialność". Oczywiście wybiegów stosowanych przez okupujących nas UFOonautów aby narzucić nam swoją filozofię jest znacznie więcej, jednak niniejszy traktat nie ma na celu ich omawianie (stąd czytelnicy chcący się z nimi dokładniej zapoznać powinni sięgnąć do monografii [1/3]).

Od niedawna upowszechniana jest na Ziemi również i postępową filozofia która ma służyć jako przeciwwaga i balans dla owych złowieszczych filozofii upowszechnianych przez okupujących nas kosmicznych pasożytów. Ta postępową filozofia nazywana jest "totalizm", zaś jej opis zawarto w rozdziale I monografii [1/2] i [1/3]. Jej zasady są całkowitą odwrotnością zasad parasitizmu, t.j. totalizm uczy aby w swym postępowaniu ściśle przestrzegać praw moralnych, aby wszystkich i wszystko traktować jako równych sobie, aby nie pozwalać jednym ludziom czy istotom wywyższania się nad innymi, aby pomagać sobie nawzajem, aby uznawać istnienie Boga i uznawać teorię naukową (Koncept Dipolarnej Grawitacji) która formalnie dowodzi że Bóg istnieje i która wyjaśnia jego cechy, aby zawsze promować prawdę nawet jeśli to może godzić w nasze doraźne interesy, aby na swoich przywódców wybierać tylko najmoralniejszych i najmądrzejszych spośród siebie, aby motywować się najwyższymi

podbudkami (np. dobrem innych, sprawiedliwością, praworządnością), aby w swych działaniach zawsze postępować przeciwstawnie do linii najmniejszego oporu, itp.

Oczywiście totalizm nie ogranicza się wyłącznie do ojcowskiego pouczenia, że ludzie powinni zważać na to co w swym życiu czynią, i starać się żyć moralnie, a głównie sprowadza się on do wyjaśnienia i wykazania w matematyczny sposób dlaczego postępowanie totalistyczne jest lepsze od naszego dotychczasowego i od parasitizmu propagowanego przez okupujących nas UFO-nautów, jakie konkretne korzyści się odnosi z uprawiania totalizmu, jak dokładnie należy postępować aby żyć zgodnie z totalizmem, oraz co się stanie jeśli ktoś wybierze inny niż totalizm rodzaj postępowania. Aby swoje wywody podeprzeć w matematyczny sposób, część składową totalizmu stanowi dyscyplina obliczeniowa jaka nazywana jest "mechanika totalistyczna". W sposób podobny jak znana nam już od dawna mechanika klasyczna zajmuje się matematycznym definiowaniem fizycznych następstw naszych działań, również owa nowo-wprowadzona mechanika totalistyczna zajmuje się matematycznym opisem moralnych następstw dowolnych z naszych działań. Podstawą sformułowania mechaniki totalistycznej jest fakt istnienia nieznannej wcześniej ludziom formy energii moralnej, jaka przez totalizm nazywana jest "zwow" (t.j. skrót od "zasób wolnej woli"), i jaka w mechanice totalistycznej oznaczana jest symbolem "E". (Zwov jest energią na jaką zamieniany jest każdy nasz moralny wysiłek.) Niezwykłą cechą zwow jest że, jak to dalej zostanie wyjaśnione, cechuje się ona rodzajem "inteligencji" ponieważ jej zachowanie zależne jest od wymowy moralnej zjawisk jakie wpływają na zmiany jej poziomu. W chwili obecnej jednostką zwow jest "godzina fizycznej harówki" (o symbolu 1 [gfh]) - patrz podrozdział 13.2.1 monografii [1/2] i [1/3]. Jeśli ktoś chciałby sobie wyobrazić energię zwow, wówczas powinien ją rozumieć jako rodzaj idealnie sprężystego, życiodajnego gazu (t.j. "tlenu dla duszy") jaki wpompowywany jest w nas z otoczenia każdym moralnie poprawnym działaniem, zaś rozpraszany z powrotem do otoczenia każdym naszym niemoralnym działaniem (przez "moralne" i "niemoralne" należy tutaj rozumieć działania zgodne z prawami moralnymi lub do praw tych przeciwstawne - tak jak to wyjaśnia totalizm, jednak niekoniecznie działania pokrywające się z tym co religie, tradycja, lub kultura wmawiały nam jako takie; przykładowo zgodnie z totalizmem "poświęcanie się" jest działaniem niemoralnym zaś "wymierzenie policzka" komuś kto poddał się hysterii jest działaniem moralnym - jeśli towarzyszą mu pozytywne intencje). Natomiast jednostkę [gfh] powinien sobie wyobrażać jako odpowiednik jakby dzisiejszego "litra", tyle że użytego do mierzenia zwow, i stąd wyrażającego jaką objętość tej energii ktoś zdołał już w sobie zgromadzić. Jednostkę [gfh] zdefiniować można jako "taką ilość zasobu wolnej woli (zwow) jaką dana osoba jest w stanie w sobie wygenerować poprzez moralnie pozytywną pracę fizyczną dokonywaną bez wzrokowego kontaktu z odbiorcą swoich działań, jeśli fizycznie harowała będzie przez całą jedną godzinę, oraz wkładała w swoją harówkę cały nakład wielopoziomowych doznań (t.j. bólu, zmęczenia, potu, duszności, sennaści, znudzenia, itp.) jaki normalnie jest możliwy do zniesienia i cały ładunek pozytywnych motywacji na jaki typowa osoba może się zdobyć". Jednostka ta nie jest przy tym jakimś wysoce abstrakcyjnym tworem wymyślonym teoretycznie i nie mającym nic wspólnego z rzeczywistością, a praktycznym miernikiem ilości zasobu wolnej woli jaki ja osobiście generowałem podczas przeciętnej godziny spędzonej przez siebie na celowym przysparzaniu zwow, i stąd jaki powinien być też osiągalny i przez innych ludzi podczas jednej godziny ich fizycznej pracy z odpowiednio wysokimi pozytywnymi motywacjami. Aby łatwiej mierzyć lub wyliczać u dowolnych ludzi poziom posiadanego przez nich zwow, totalizm wprowadził też pojęcie tzw. "względego zasobu wolnej woli": " $\mu = E/E_{max}$ ". Ów względny zasób wolnej woli " $\mu$ " definiowany jest jako stosunek aktualnie przez kogoś posiadanego zasobu "E" do czyjejs pojemności moralnej "E<sub>max</sub>", czyli



maksymalnego zasobu jaki osoba ta byłaby w stanie osiągnąć w danych warunkach. Owe " $\mu$ " można więc sobie wyobrazić jako rodzaj ciśnienia czy nadciśnienia pod jakim sprężamy w sobie ową idealnie sprężystą energię zwow: jeśli więc  $\mu=0$  nadciśnienie tej energii spada do zerowego poziomu odpowiadającego moralnej próżni otaczającej nas natury, jeśli zaś  $\mu=1$  odpowiada to osiągnięciu nadciśnienia zwow jaki jest najwyższy z możliwych do osiągnięcia przez człowieka. Dla mnie (autora tych słów) pojemność "Emax" wynosi około  $E_{max}=2000$  [gfh], zaś w chwili pisania niniejszego paragrafu moje  $\mu$  kształtowało się na relatywnie dosyć wysokim poziomie około  $\mu=0.6$  (co oznacza że moje E wynosiło wtedy około  $E=1200$  [gfh]).

Totalizm zdołał dociec, że każde nasze działanie czy uczucie powoduje albo gnerowanie, albo też redukowanie owego zwow (czyli zwiększanie albo zmniejszanie u nas owych E i  $\mu$ ). To zaś oznacza, że poziom zwow nie jest u nas stały a zmienia się dosłownie z dnia na dzień i to niekiedy o bardzo wysokie wartości - w szczególnych warunkach mogące dochodzić nawet do rzędu około 20 [gfh] dziennie (t.j. codziennie może ulegać zmianie nawet do około 1% naszego Emax). Za pośrednictwem odpowiednich działań energią tą można więc u siebie albo wypracowywać albo spożytkowywać, w sposób podobny jak nasze dzisiejsze elektrownie generują energię elektryczną, zaś nasze urządzenia domowe, lub najróżniejsze upływy i straty, ją zużywają. Okazuje się przy tym że działania jakie są moralnie poprawne (np. czynienie dobra, wzbudzanie pozytywnych uczuć) generują zwow, natomiast działania jakie są moralnie niewłaściwe powodują utratę zwow. Energia ta okazuje się więc "inteligentna", czyli dokładnie "wiedząca" jakie moralne następstwa ma dane nasze działanie. Zależnie też od tego czy w danej chwili działamy moralnie czy też niemoralnie, jej poziom będzie się u nas zwiększał lub zmniejszał. Jest też ona absolutnie niezbędna do życia. Faktycznie jest też ona jakby rodzajem "tlenu dla ludzkiej duszy", zaś przy braku dostępu do niej każdy musi umrzeć poprzez filozoficzne uduszenie się. Każda więc istota wiedząca o istnieniu zwow będzie starała się podwyższać u siebie wartość tej energii do jak najwyższego poziomu. Podwyższanie to można przy tym uzyskiwać na dwa sposoby, t.j. albo poprzez osobiste prowadzenie moralnego życia, albo też poprzez rabowanie (wampirowanie) tej energii od innych. Cywilizacje, takie jak aktualnie okupujący nas UFOnauci, które z powodu uprawiania niemoralnego stylu życia same jej nie generują, dla jej uzyskiwania nie mają innego wyjścia jak uciekanie się do rabowania zwow od innych cywilizacji. W przypadku UFOonautów okupujących Ziemię - do jej rabowania od ludzi. Aktualny poziom tej energii u danej osoby decyduje jak osoba ta się czuje, jaką ma osobowość, jakość życia, itp. Przykładowo osoby u których nagromadzenie tej energii zaczyna zdążać do najwyższego możliwego do osiągnięcia poziomu  $\mu=1$  wchodzą w stan trwałej szczęśliwości jaki w podrozdziale 13.2.1 monografii [1/2] i [1/3] szczegółowo opisany jest pod nazwą "totalistyczna nirwana". Natomiast osoby u jakich poziom zwow spada do  $\mu=0$  muszą umrzeć i to w sposób niezwykle dramatyczny i przykry dla ich otoczenia, z powodu zaduszenia się z jego braku. Stąd też cała esencja totalistycznego życia sprowadza się właśnie do podwyższania u siebie owych "E" i " $\mu$ ". To właśnie owo nieustanne podwyższanie "E" i " $\mu$ " czyni z totalistycznego życia rodzaj nieustającego wysiłku alegorycznego wspinania się na kryształową górę moralności. Wszakże jeśli fizycznie wdrapujemy się na jakąś górę nasza energia potencjalna rośnie. Stąd wysiłek podnoszenia naszej energii moralnej można właśnie przyrównywać do wspinania się ku wierzchołkowi alegorycznej góry.

Oczywiście aby podwyższać zwow konieczne jest prowadzenie wysoce moralnego życia bazującego na promowaniu prawdy i pomaganiu innym ludziom. Jak bowiem wskazują wprowadzone przez totalizm wzory (np. wzór (113.2.1) z monografii [1/2] i [1/3]:  $E=F_s+\sum\eta(\mu_d/\mu_o)\phi\zeta$ ), nie wszystkie nasze działania powodują zwiększenie naszego zasobu wolnej woli, a jedynie te które powodują u nas (t.j. u dawców danego działania) wysoki nakład

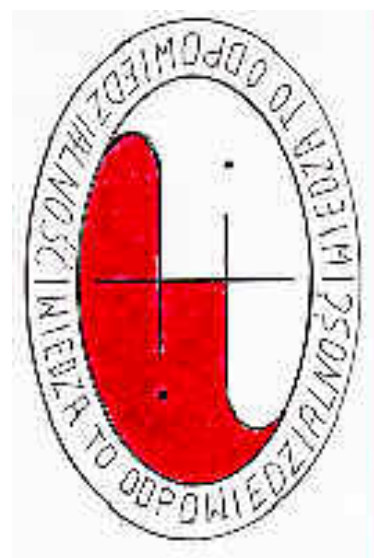

korzystające ze wspólnej kreski przekreślającej. Ponieważ dolne końce tych literek stygnie łączą się z obwodem wewnętrznej elipsy, dzielą ją one na dwa pola: białe i czerwone. Nad każdą z literek "t" znajduje się też kropka jaka zmienia ową "t" w "i". Logo totalizmu ujmuje sobą ogromnie wiele symbolicznych znaczeń które wyrażają esencję totalizmu. Pod tym względem bije najprawdopodobniej światowy rekord gęstości upakowania symbolizmu. Znaczenia te omówione zostały w podrozdziale 18.1 monografii [1/2] i [1/3], gdzie również opisano jego dosyć niezwykłą historię. Promieniuje ono też charakterystycznymi dla siebie wibracjami konfiguracyjnymi jakie są zdolne do zmiany naszych szans na bardziej pozytywne, a tym samym jakie transformują to logo w rodzaj "talizmanu szczęścia w pozytywnych działaniach".

Totalizm jako filozofia moralności zwraca naszą uwagę i wprowadza do naszego życia wiele aspektów jakie dotychczas przeaczaliśmy a na jakie pilnie powinniśmy teraz zacząć zważać. Jedną z nich jest negatywna karma jaką sobie generujemy poprzez eksploatawanie innych ludzi i podległych nam zwierząt. Zgodnie bowiem z totalizmem, we wszechświecie istnieje niezwykle klarowna i wielopoziomowa sprawiedliwość, m.in. oparta na Prawie Bumerangu stwierdzającym: "co my uczynimy to będzie też i nam uczynione". Fakt więc, że jesteśmy niezwykle brutalnie eksploatowani i traktowani przez naszych kosmicznych pasożytów wynika m.in. i z tego że my sami równie brutalnie eksploatujemy innych ludzi (np. skolonizowane narody czy naszych robotników) oraz podległe nam zwierzęta. Dlatego też jeśli jako cywilizacja zechcemy skutecznie uwolnić się od bestialsko okupujących nas kosmitów, nie wystarczy w tym celu jedynie skoncentrować się na walce wyzwolenczej, a konieczne jest także poprawienie strony moralnej naszego obcowania z innymi. Zgodnie bowiem z prawami moralnymi, jeśli my sami nie chcemy być brutalnie eksploatowani i traktowani, wówczas nie wolno nam też w taki sam brutalny sposób traktować innych istot ani podległych nam zwierząt.

Aczkolwiek na pierwszy rzut oka może nie być to oczywistym, istnieje bezpośredni związek pomiędzy totalizmem, jego logiem, oraz opisywaną w tym traktacie "dostawą broni" od naszych anonimowych sprzymierzeńców z kosmosu. Związek ten wynika z faktu, że wszystkie one reprezentują proces stopniowego budzenia naszej cywilizacji z ponad czterdziesto-tysiącletniego omamu. Totalizm otwiera nasze oczy na fakt, że to co dotychczas nie mogliśmy zrozumieć na temat stosunków ludzi z UFOnaucami ukrywa w sobie dosyć prosty sens i logikę. Tyle tylko że jak dotychczas owi UFOnauci sami nam uparcie przeszkadzali w połapaniu się co naprawdę jest grane. Wszakże zamiast być naszymi dobroczyńcami, jak to przy każdej okazji deklarują, faktycznie to są naszymi oprawcami, gnębielami i okupantami którzy systematycznie spychają nas w dół i zdecydowanie pracują na naszą zgubę. Logo totalizmu jest symbolem jakiego otwarte noszenie opowiada noszącego po stronie prawdy, praworządności, moralności i postępu ludzkości. Natomiast omawiana w tym traktacie "dostawa broni" jest jeszcze jednym namacalnym dowodem, że te same UFO które dotychczas zdawały się być tak iluzyjne i niewidzialne, faktycznie mogą zostać zaobserwowane, a także że możemy (oraz powinniśmy) skutecznie się bronić przed ich niemoralną okupacją naszej planety. Zarówno więc totalizm, jego pozytywne logo, jak i opisywana w tym traktacie dostawa broni, wszystkie te odrębne elementy tej samej wielkiej układanki zaczynają teraz nabierać wymowy narastającego krzyku. Krzyk ten nawołuje: ludzie czas aby zbudzić się z omamu jaki oślepił nas przez ponad 40 000 lat i zrzucić z naszych grzbietów kosmicznego pasożyta który żywi się naszą krwią. Najwyższa już pora aby zacząć naszą samoobronę przed kosmicznymi gnębielami! Pierwszym zaś krokiem w tej samoobronie to zacząć poznawać prawdę o UFO i o pożałowania godnym losie jaki UFOnauci zgotowali ludzkości. Jeden z fragmentów tej prawdy ujawniany jest właśnie w treści niniejszego traktatu.

## A2. Cele niniejszego traktatu

W najbardziej żywotnym interesie naszej cywilizacji leży abyśmy nauczyli się rozpoznawać moment gdy następne takie urządzenia obronne zostaną nam przekazane, oraz abyśmy każdy dalszy przypadek owych "dostaw broni" potraktowali jak najbardziej poważnie i rzeczowo. Aby jednak być w stanie wypatrzeć i właściwie spożytkowywać przyszłe przypadki przekazywania nam nowych urządzeń technicznych, koniecznym jest zapoznanie czytelników jak przypadki takie wyglądają w chwili początkowej, oraz jaka jest procedura ich urzeczywistniania. Jednym więc z najważniejszych zadań niniejszego traktatu jest ujawnienie początkowego wyglądu takich przypadków, t.j. wyglądu jaki przekazane nam w darze urządzenia obronne posiadają w momencie ich otrzymania i na długo przed tym zanim poszerzone one zostaną o interpretacje wyjaśniające ich zasadę działania i fundamenty naukowe, oraz na długo zanim zostaną one zbudowane. Ten początkowy ich wygląd zilustrowany został w opisach z podrozdziału B1 tego tomu. Poprzez zapoznanie się z opisanym tam przypadkiem czytelnicy powinni być teraz w stanie rozpoznać każdy następny przypadek "dostawy broni" natychmiast po tym jak dostawa ta będzie miała miejsce. Z kolei drugim istotnym zadaniem tego traktatu jest zilustrowanie, jak "surowiec" w postaci przekazu urządzenia, stopniowo przekształcany jest w wykonalny produkt poprzez nadanie mu interpretacji technicznych i naukowych, wyjaśnienie jego podłoża filozoficznego, uzmysłowienie przyczyn dla takiej a nie innej formy jego przekazania, itp.

Aby z powodzeniem opisać zaprezentowane w tym traktacie urządzenie oraz wszelkie wiążące się z nim problemy - jak je wyjaśniono powyżej, konieczne jest omówienie aż dwóch odrębnych grup zagadnień, t.j. (1) samego przekazu i jego nietypowych okoliczności, oraz (2) technicznych i naukowych interpretacji otrzymanego urządzenia. Zaprezentowanie samego przekazu, czyli ujawnienie jego formy, sposobu, brzmienia, okoliczności, podłoża filozoficznego, itp., stanowi zwykle powtórzenie obiektywnych faktów, tak jak mają lub miały one miejsce i stąd jakie nie podlegają żadnej dyskusji czy próbom podważania. Natomiast przedstawienie technicznych interpretacji tego urządzenia wymaga przytoczenia najróżniejszych wyjaśnień i teorii z jakimi nie wszyscy mogą się zgadzać i stąd jakie mogą wzbudzać czyjś sprzeciw. Z tego powodu z korzyścią dla przedmiotu tego traktatu będzie, jeśli te dwa zagadnienia zostaną oddzielone od siebie i zaprezentowane w dwóch odrębnych opracowaniach, a ściślej w dwóch tomach niniejszego traktatu. W ten sposób niniejszy, pierwszy tom tego traktatu ma na celu zaprezentowanie jedynie samego przekazu omawianego tutaj urządzenia, czyli faktów - tak jak miały lub mają one miejsce. Natomiast odrębny, drugi tom tego traktatu, jaki opublikowany będzie w terminie późniejszym - aczkolwiek tak szybko po niniejszym tomie jak to stanie się fizycznie możliwe w ograniczających mnie warunkach zatrudnieniowych i życiowych, zaprezentuje techniczne i naukowe aspekty tego urządzenia, a więc opíše interpretacje jakie sformułowałem w celu wyjaśnienia tego przekazu.

Istnieje cały szereg istotnych powodów dla których wysoce wskazane jest aby w niniejszym tomie zawarte zostały jedynie fakty dotyczące samego przekazu, natomiast interpretacje tych faktów zaprezentowane były w odrębnym tomie 2. Przeglądnijmy tutaj najważniejsze z nich:

**1. Udokumentowanie punktu startowego.** Wszyscy ci którym znany jest proces budowania nowego urządzenia technicznego, doskonale wiedzą że proces ten jest bardzo pracochłonny, zabiera dużo czasu, oraz wiąże się z raczej wolnym i stopniowym wprowadzaniem kolejnych usprawnień. W rezultacie postęp w budowie jest zazwyczaj niemal

niezauważalny i rozciąga się na znaczny przedział czasu. W momencie więc kiedy w końcu osiągnięty zostanie wytyczony cel, z reguły ulega zapomnieniu punkt startowy od którego całą działalność się rozpoczynało. Stąd sformułowanie niniejszego tomu traktatu będzie dokładnie definiowało i utrwalalo dla potomnych punkt startowy od którego rozpoczynane są prace nad zaprezentowanym tutaj urządzeniem. W miarę więc postępu tych prac będzie można wracać do niniejszego tomu w celu oszacowania postępu jaki w międzyczasie został osiągnięty.

**2. Ominięcie ewentualnych uprzedzeń.** Każda interpretacja faktów, jakakolwiek by ona nie była, może poruszać tematy lub używać sformułowań które mają szansę znalezienia się w czymś obszarze uczuleniowym. Szczególnie w przypadku tak kontrowersyjnego tematu jak ten opisany w niniejszym traktacie, oraz szczególnie jeśli nastawiona jest ona na zaskodzenie interesom zaawansowanych istot (UFOonautów) które aktualnie pasożytują na Ziemiach i manipulują ich umysłami. Stąd istnieje konieczność wyraźnego rozdzielania faktów od ich interpretacji i w ten sposób umożliwienie zapoznanie się z faktami również i tym osobom, które na daną interpretację mogliby być uczuleni. Poświęcenie więc dwóch odrębnych tomów opisaniu owych faktów i ich interpretacji doskonale będzie służyło takiemu oddzieleniu ich od siebie.

**3. Umożliwienie czytelnikowi przeprowadzenie własnych dociekań przed zapoznaniem się z wynikami dociekań innych.** Gdyby w niniejszym traktacie zestawione zostały razem fakty wraz z ich interpretacjami, wówczas czytelnik zapoznając się z nimi oboma równocześnie otrzymałby określone naświetlenie problemu które rzutowałoby na jego punkt widzenia. Tymczasem z powodów twórczych i inspiracyjnych jest wysoce wskazane aby czytelnik najpierw spróbował sam rozpracować własne interpretacje dla zaprezentowanych tutaj faktów, zanim zapozna się z interpretacjami wypracowanymi przez kogoś innego. Wyraźne oddzielenie niniejszego tomu zestawiającego wyłącznie fakty, od tomu 2 zestawiającego ich interpretacje, umożliwia czytelnikowi dokonanie takiego własnego wkładu intelektualnego do rozwoju zaprezentowanego tutaj urządzenia.

**4. Wyprzedzenie pasożytujących na nas UFOonautów w reakcji na przekaz.** Jak to wynika z moich dotychczasowych doświadczeń, natychmiast po tym jak nowy przekaz urządzenia samoobronnego ląduje na Ziemi, pasożytujący na nas UFOnauci zaczynają działania zmierzające do zablokowania jego upowszechnienia. Jeśli mają oni do dyspozycji wystarczającą ilość czasu, wówczas zablokowanie to z reguły im się udaje. Dlatego też z urządzeniem opisanym w niniejszym traktacie odbywa się właśnie rodzaj wyścigu z czasem. Jeśli zdołam je spopularyzować zanim okupujący nas UFOnauci znajdą sposób aby zablokować jego upowszechnianie, wówczas otrzyma ono szansę aby być zbudowanym i służyć naszej cywilizacji. Jeśli jednak UFOnauci ci będą szybsi i znajdą sposób na zablokowanie upowszechnienia opisów tego urządzenia, wówczas będzie ono stracone dla naszej cywilizacji. Ponieważ zaś przygotowanie interpretacji takiego przekazu pochłania wiele czasu i przemyśleń, gdybym czekał z opublikowaniem tego traktatu aż interpretowanie to zostanie zakończone, wówczas pasożytujący na nas UFOnauci niemal napewno znaleźliby sposób aby wytłumić całą sprawę. Stąd postanowiłem doprowadzić do jak najszybszego opublikowania samego przekazu w niniejszym krótkim tomie, zaś czasochłonną jego interpretację przygotować dopiero wówczas kiedy przekaz ten będzie już opublikowany i upowszechniony czyli całkowicie zabezpieczony przed ewentualnym zablokowaniem jego upowszechniania.

**5. Uczulenie czytelnika na początkową formę i okoliczności otrzymania przekazu technicznego, a stąd podniesienie szansy, że następny podobny przekaz zostanie szybciej rozpoznany i lepiej zagospodarowany.** Istnieje wiele przesłanek wyraźnie sugerujących, że

"dostawy broni", czyli przekazywanie ludziom niezbędnych do ich samoobrony przed pasożytującymi na nas UFO-nautami urządzeń technicznych, podobnych do opisywanego w niniejszym traktacie, jest zjawiskiem dosyć powszechnym, tyle tylko że zazwyczaj lekceważonym przez otrzymującego, blokowanym przed upowszechnieniem przez okupujących nas UFO-nautów, a stąd szybko popadającym w zapomnienie. Przykładowo jak dotychczas ja sam szczegółowo badałem i interpretowałem już aż trzy takie przekazy techniczne, zaś wiadomym jest mi o istnieniu znacznie większej ich liczby. Z uwagi właśnie na ową możliwość istnienia wielu podobnych "dostaw broni" (przekazów), jest wysoce wskazane aby czytelnik zapoznał się z początkowym jego wyglądem, t.j. jego opisem w stanie w jakim został on przekazany swemu odbiorcy. Wszakże wiadomo, że po uzupełnieniu tego przekazu o interpretację jego wygląd się zmienia - t.j. ulegnie on jakby "upiększeniu". Z kolei znając ów początkowy wygląd przekazu, czytelnik będzie miał większą szansę jego rozpoznania kiedy następnym podobny przekaz przyjdzie albo do niego samego, albo też do kogoś z kręgu jego znajomych.

**6. Zilustrowanie procedury postępowania w przypadku pojawienia się następnego przekazu.** Z uwagi na niewidzialną rewolucję filozoficzną jaka właśnie się odbywa w Polsce, nasz kraj już wkrótce stanie się zapewne areną całego szeregu inicjatyw sprzyjających nam kosmitów. Inicjatywy te będą nastawione na pomaganie nam w wysiłkach obronnych przed pasożytującymi na nas UFO-nautami. Wiele z nich zapewne przyjmie formę dalszych "dostaw broni" czyli przekazów potrzebnych nam do samoobrony urządzeń technicznych. Jak też wykazały moje dotychczasowe badania, każde z przekazywanych nam w omawiany tutaj sposób urządzeń, jest wykonalne technicznie oraz pałaco potrzebne naszej cywilizacji. Każde więc z nich powinno zostać zrealizowane i zacząć pracować na korzyść i dla dobra naszej cywilizacji. Jednak w chwili dokonania danego przekazu koncept nowego urządzenia praktycznie nie nadaje się do natychmiastowego zrealizowania technicznego. Istnieje ku temu cały szereg przyczyn, przykładowo: (1) przekaz zawiera kilka tzw. "skrótów myślowych", t.j. konceptów naukowych, technologicznych i technicznych, które są oczywiste i fundamentalne dla istoty przekazującej i stąd których istota ta nie objaśnia w swoim przekazie, jednak które nie są jeszcze poznane przez ludzi na naszym obecnym poziomie rozwoju, i stąd których brak będzie później utrudniał zrealizowanie danego urządzenia, (2) wiele istotnych szczegółów przekazywanej idei umyka w trakcie przekazu i nie zostaje poprawnie zapamiętane, (3) przekaz celowo dokonywany jest na rzecz osoby odbierającej która nie posiada ani wymaganej ekspertyzy technicznej w dziedzinie jakiej on dotyczy, ani też możliwości wykonawczych koniecznych dla jego zrealizowania technicznego (ma to na celu uniknięcie monopolizowania wiedzy przez odbierających przekazy, a stąd zapobiega przysłużeniu się przez przekazującą cywilizację tendencji do nietotalistycznego tworzenia elit i kast na Ziemi - wszakże przekazy są adresowane dla dobra całej ludzkości a nie dla osobistej korzyści osoby która je odbiera), (4) w każdym przekazie, zgodnie z zasadami totalistycznego pomagania, podawana nam zostaje tylko budowa danego urządzenia, zaś jego zasadę działania musimy już dopracować sobie sami - z kolei bez znajomości tej zasady z reguły urządzenia tego nie jesteśmy w stanie zbudować, itp. Z tych też powodów, aby zostać zrealizowany technicznie, dany przekaz musi być poddany właściwemu procesowi przetwarzania odbywającego się według sprawdzonej w działaniu procedury. Jednym z celów niniejszego traktatu jest więc właśnie zilustrowanie jak taka procedura wygląda i co na nią się składa. Jej generalny opis zaprezentowany został w oddzielnym podrozdziale jaki następuje.

### A3. Procedura postępowania w przypadku otrzymania przekazu nowego urządzenia

Aby wyjaśnić tutaj ową rekomendowaną niniejszym traktatem procedurę przetwarzania nowego przekazu, to niemal w każdym przypadku składać się na nią będą trzy główne etapy, które można nazwać (a) Utrwalanie, (b) Interpretowanie, (c) Budowanie. Omówmy więc teraz najważniejsze cele i działania składowe każdego z tych etapów.

(a) **Utrwalanie.** Generalnie rzecz biorąc sprowadza się ono do sporządzenia, tak szybko jak tylko się da po przekazie (jeśli to możliwe niemal natychmiast) dokładnej dokumentacji jaka utrwała wszystkie informacje o danym urządzeniu i przekazie. Dokumentacja ta ma na celu zabezpieczenie przed zapomnieniem wszystkich istotnych szczegółów tego przekazu (zapomnienie takie zaistniało i jest wyraźnie zaakcentowane w przekazie opisywanym w tym traktacie). Istnieje zresztą spora możliwość że takie szybkie zapominanie właśnie otrzymanego przekazu jest celowo indukowane przez okupujących nas UFOonautów na zasadzie "wymazywania pamięci" które oni szeroko upowiają w odniesieniu do osób uprowadzanych na pokłady UFO. Niniejszy tom traktatu jest właśnie ilustracją i przykładem dokumentacji sporządzonej w rezultacie takiego przekazu. Najważniejsze informacje, zestawione w kolejności ich wagi, jakie sporządzający taką dokumentację ma obowiązek starać się utrwalić, m.in. powinny obejmować:

- Dokładny opis samego przekazywanego urządzenia, jeśli to możliwe uzupełniony także jego dokładnymi szkicami i rysunkami podobnymi do rysunków 1 do 4 z niniejszego traktatu. W opisie tym należy szczególnie zwrócić uwagę na dokładne opisanie następujących danych: wymiarów urządzenia, jego wyglądu, wszystkich części jakie na nie się składają, sposobu na jaki zgodnie z przekazem należy wykonać to urządzenie (t.j. zaleconej przekazem procedury wykonania), sposobu wykonania poszczególnych części, materiałów użytych na wykonanie poszczególnych części, parametrów koniecznych do spełnienia zarówno w budowie i działaniu poszczególnych części jak i w całym urządzeniu (np. ciśnienia, napięcia, częstotliwości, rodzaju prądu - stały czy zmienny, itd.), wzajemnego usytuowania poszczególnych części względem siebie, roli tych części w gotowym urządzeniu, itp.

- Opis do czego urządzenie to ma służyć oraz jak powinno się go używać. Tutaj należy opisać do czego urządzenie to służy, kiedy i dokładnie w jaki sposób należy je używać, w jakich warunkach urządzenie to zadziała poprawnie, jakie powinny być wyniki lub objawy jego poprawnego działania, jakie zagrożenia lub niebezpieczeństwa jego działanie może wprowadzić dla obsługujących lub postronnych osób, itp.

- Wyjaśnienie zjawisk jakie wykorzystywane są w jego zasadzie działania. Tutaj należy starać się opisać jakie jest zjawisko lub zjawiska w oparciu o które urządzenie to działa, jakie obiekty są źródłem tego zjawiska, jak poznać że dany obiekt wytwarza to zjawisko, jak testować poprawne działanie danego urządzenia, itp.

- Opis istoty dokonującej przekazu. Tutaj należy opisać dokładny wygląd owej istoty, jej ubiór, wzrost, płeć, wiek, kolor oczu, kolor i wygląd włosów, kolor i wygląd skóry, szczegóły anatomiczne (np. kształt uszu, nosa, ust, oczu, liczba palców, proporcje wymiarowe), ton głosu, zachowanie, sposób potraktowania odbierającego, a także wszystkie inne dane na jej temat jakie rzuciły się w oczy lub zostały zapamiętane podczas przekazu.

- Opis sposobu dokonania przekazu. Tutaj należy opisać jak następowało przekazywanie informacji: za pośrednictwem mowy czy telepatycznie, jeśli z użyciem mowy to w jakim języku, czy przekazująca istota posiadała i demonstrowała model/prototyp urządzenia, czy pokazała jak się je używa, pojęć do których istota ta referowała, itp.

- Opis okoliczności dokonania przekazu. Tutaj należy odnotować dokładną datę

i godzinę z minutami kiedy przekaz się odbył (jest to gromnie ważne z punktu widzenia późniejszego ustalenia w jakim obszarze kosmosu znajdują się wspomagający nas anonimowo kosmici), sytuację w jakiej odbierający wówczas się znajdował, odczucia doznawane podczas przekazu (np. czy czuło się go realnie jak w rzeczywistym życiu, czy też nierzeczywiście jak we śnie, czy było w nim coś niezwykłego i pobudzającego do działania), czy była tylko jedna przekazująca istota, czy widać też było coś więcej niż istotę, w jakim otoczeniu znajdowała się przekazująca istota, itp.

- Charakterystyka osoby odbierającej. Tutaj przytoczyć należy wszelkie dane jakie umożliwią ewentualne wydedukowanie dlaczego dana osoba, a nie inna, została wybrana jako odbierający dany przekaz, jakie ograniczenia pojęciowe przekazujący musiał respektować, itp. Przykładowo dobrze byłoby podać wykształcenie, specjalizację zawodową, doświadczenie i zainteresowania odbierającego, jego możliwości wykonawcze, poziom znajomości moich monografii, itp.

Po sporządzeniu wspomnianej dokumentacji koniecznie należy starać się ją opublikować i to tak szybko jak to tylko możliwe, tak aby zawarta w niej wiedza nie zaginęła i dostała się do wiadomości potencjalnych wykonawców. Nie wolno przy tym zakładać że samemu zbuduje się otrzymane urządzenie, bowiem nasi kosmiczni sprzymierzeńcy starannie i celowo dobierają sobie do przekazu tylko takie osoby co do których są pewni że nie będą one w stanie same wykonać otrzymanego urządzenia (taki dobór osób bez zdolności wykonawczych ma na celu zapobiegnięcie monopolizowaniu wiedzy otrzymanej podczas przekazu i stąd spowodowanie aby wiedza ta dzielona była z resztą ludzkości). Należy także pamiętać, że oprócz sprzyjających ludziom kosmitów którzy dokonują omawianych tutaj przekazów, istnieją też wrogie nam siły (t.j. okupujący nas UFOnauci) jakie starały się będą uniemożliwić sukces ewentualnych prób zrealizowania urządzenia będącego przedmiotem przekazu i doprowadzić do jego zapomnienia oraz zaprzepaszczenia. Owe wrogie nam siły dysponują też niezwykle zaawansowaną techniką jakiej bez wahania użyją aby uniemożliwić nam upowszechnienie i wykorzystanie danego przekazu. Przykładowo są one w stanie tak zmanipulować naszymi umysłami że sami szybko stajemy się całkowicie zniechęceni do danej sprawy a jednocześnie poczuwamy się zbyt egoistyczni aby udostępnić ją innym do zrealizowania, mogą spowodować szybkie zapomnienie przekazu, potrafią też technicznie uniemożliwić nam lub utrudniać działania realizacyjne, itp. Opublikowanie więc dokumentacji przekazu udostępni ją do wiadomości publicznej i uniemożliwi jej zapomnienie lub zaprzepaszczenie. Przykładem takiej już opublikowanej dokumentacji samego przekazu, jest niniejszy tom traktatu, a także traktat jaki na wykazie z rozdziału E oznaczony jest numerem [7].

(b) **Intepretowanie.** Dokumentacja uzyskana w rezultacie poprzedniego etapu utrwalania jest tzw. "dokumentacją surową", albo tylko "idea" techniczną urządzenia. Jako taka nie wystarcza ona do podjęcia budowy urządzenia z prostej przyczyny że brakuje w niej wielu istotnych szczegółów, procedur, technologii, materiałów, wymiarów, parametrów, itp. Stąd po jej sporządzeniu wymaga ona szczegółowego "zinterpretowania" czyli dokładnego wyjaśnienia i uzupełnienia tych jej fragmentów które są istotne dla podjęcia budowy danego urządzenia, które jednak nie zostały wyjaśnione wystarczająco dokładnie w oryginalnym przekazie. Owo interpretowanie dokonywane jest właśnie w drugim etapie przetwarzania przekazu. Etap intepretowania powinien zostać zrealizowany w rezultacie ścisłej współpracy osoby która otrzymała dany przekaz, z kimś kto posiada szeroką wiedzę i doświadczenie z dyscyplinie jakiej dane urządzenie dotyczy. Należy tutaj bowiem z naciskiem podkreślić, że **wspomagający nas kosmici pomagają całej naszej cywilizacji a nie indywidualnym odbierającym, stąd zawsze tak dobierają osoby otrzymujące dany przekaz aby były one w stanie zrealizować**



**ten przekaz tylko jeśli wejdą w kooperację z innymi fachowcami i stąd jeśli zaakceptują utratę monopolu na dane urządzenie.** Owa zasada "dawania ludziom z wymaganymi powiązaniem ale bez wymaganej ekspertyzy i bez możliwości wykonawczych" jest wypełniania przez sprzyjających nam kosmitów z żelazną konsekwencją w absolutnie każdym przekazie. Jej myślą przewodnią jest, że sposób przekazania nam daru musi tak być dobrany aby dopomagać nam w przestrzeganiu (a nie w łamaniu) praw moralnych oraz aby wszelkie działania jakie podejmiemy w związku z tym darem i wszelkie lekcje jakie sobie przy tym uświadamiamy służyły wzrostowi (a nie kurczeniu się) moralnemu naszej cywilizacji. Stąd przekazy te spełniają warunki tzw. "totalistycznej pomocy" (patrz jej opisy w rozdziale I monografii [1/2] i [1/3]), czyli pomocy w której strona udzielająca nie dokonuje niczego za odbiorcę, a jedynie tak inspiruje, ukierunkowuje i zachęca aby odbiorca był w stanie sam wszystkiego dokonać.

W wyniku zrealizowania fazy interpretacji powinna zostać opracowana szczegółowa dokumentacja realizacyjna opisująca dane urządzenie. Wskazane aby dokumentacja ta zawierała następujące elementy:

- Komunikatywne i dokładne rysunki lub szkice pokazujące konstrukcję urządzenia, współdziałanie poszczególnych jego części, schematy elektryczne, itp.

- Systematyczny spis podzespołów składowych, z wyjaśnieniem ich wzajemnego usytuowania oraz warunków wzajemnego oddziaływania jakie muszą one spełniać (np. oba źródła pola muszą być na jednej wspólnej osi magnetycznej i być zwrócone do siebie biegunami N).

- Dokładny opis i wyjaśnienie zasady działania tego urządzenia. Jest to najważniejsza część dokumentacji interpretacyjnej, jako że znajomość tej zasady jest niezwykle istotna dla sukcesu z budową danego urządzenia. Znajomość ta umożliwi bowiem przyszłym jego budowniczym samodzielne wypracowanie tych szczegółów konstrukcyjnych i parametrów pracy urządzenia, które wymknęły się uwadze podczas samego przekazu i nie zostały wyjaśnione do końca podczas interpretacji tego przekazu.

- Opis metody użytkowania danego urządzenia (t.j. kiedy użytkować, jak je trzymać, jak je włączyć, na co kierować, co się powinno wówczas stać, itp.)

- Wyjaśnienie wszystkich brakujących szczegółów danego urządzenia lub wypracowanie i wskazanie metod znalezienia tych szczegółów.

- Wypracowanie i opisanie najefektywniejszej procedury budowy tego urządzenia oraz technologii wykonania jego najważniejszych podzespołów.

- Wypracowanie i zdefiniowanie wskaźników poprawnego zadziałania, t.j. cech i efektów pracy jakie budowniczemu wykażą że urządzenie to działa już zgodnie ze swoim przeznaczeniem i stąd że procedura jego budowy została zakończona sukcesem.

- Wypracowanie i opisanie szczegółowej procedury testowania zarówno poszczególnych podzespołów składowych urządzenia podczas ich budowania i montowania, jak i testowania w działaniu całego urządzenia kiedy jest już gotowe. Dla potrzeb tego testowania znalezione powinno być kilka obiektów na jakich testowanie to się odbywa, kilka sposobów symulacji jego zasadniczych funkcji, itp. Po przykład testowania opisywanego tutaj urządzenia patrz temat (#3) w "załączniku Z" do niniejszego tomu.

Po sporządzeniu dokumentacji interpretującej dany przekaz, również dążyć się powinno do jej opublikowania, tak aby informacja w niej zawarta zabezpieczona została przed ewentualnym utraceniem lub zniszczeniem. Przykładem już opublikowanej dokumentacji z etapu interpretowania będzie tom 2 niniejszego traktatu, a także rozdział N w monografiach [1/2] i [1/3], w którym opublikowano dokumentację interpretującą dla urządzenia jakiego

przekaz opisany został w traktacie [7].

(c) **Budowanie**. Dopiero po zakończeniu etapu interpretowania otwiera się szansa na sukces z budową danego urządzenia. Stąd etapem następującym po interpretowaniu jest przystąpienie do budowy danego urządzenia. Budowanie to powinno być dokonywane według procedury sporządzonej w rezultacie etapu interpretowania. Natomiast szansa sukcesu w tym budowaniu jest tym wyższa im więcej budowniczych weźmie w nim udział. Stąd do wzięcia udziału w etapie budowy powinni być zachęceni wszyscy którzy mają ku temu możliwości techniczne i wykonawcze oraz osobiste inklinacje. Pamiętajcie bowiem należy, że przekazywane są nam wyłącznie idee urządzeń, których zbudowanie jest niezwykle istotne dla naszej cywilizacji, i stąd do zbudowania których trzeba dążyć za wszelką cenę i na przekór trudności jakie w tej budowie piętrzyć będą przed nami pasożytujący na Ziemiach UFO-nauci.

Oczywiście w rzeczywistym życiu wszystkie powyższe etapy i działania nie będą wykonywane w porządku jak to zestawiono powyżej, a raczej wymieszane ze sobą i niekiedy podejmowane równocześnie. Niemniej dla sukcesu w urzeczywistnieniu technicznym danego przekazu, w taki czy inny sposób etapy te muszą zostać zrealizowane. Gdyby zaś zaniedbało się ich zrealizowania, wówczas najprawdopodobniej wynikiem byłoby że idea danego urządzenia po jakimś czasie została by całkowicie zapomniana, zaś dana nam przez nie szansa całkowicie stracona.

Z uwagi na wyjaśnioną w tym wstępie potrzebę wyraźnego oddzielenia faktów na temat omawianego tutaj przekazu, od interpretacji, i późniejszego wykonania, niniejszy traktat posiada jeszcze jeden (drugi) tom jaki również rekomendowany jest uwadze czytelnika. W owym drugim tomie zawarte zostaną wszelkie interpretacje na temat opisywanego tutaj urządzenia, t.j. przede wszystkim jego szczegółowa zasada działania, a także jego przeznaczenie, sposób wykorzystania, procedura i metodyka budowy oraz testowania, fundamenty naukowe, itp.

#### A4. Strona legalna niniejszego traktatu

Aczkolwiek opisywane w tym traktacie urządzenie przewidywane jest do chałupniczego budowania przez indywidualnych hobbystów w celu użytku własnego, nie można jednak wykluczyć, że w przypadku sukcesu z jego budową stanie się ono również i przedmiotem czyjejś działalności dochodowej. Z drugiej zaś strony awangardowe badania jakich owocem m.in. może stać się ewentualne zbudowanie tego urządzenia, są znacząco ograniczane właśnie z powodu braku wymaganego finansowania. Z tego więc powodu jest co najmniej "fair" aby chociaż część ewentualnych przyszłych korzyści, jakie w przypadku zbudowania tego urządzenia byłoby ono w stanie kiedyś wygenerować, została skierowana na popieranie awangardowych badań zarówno nad tym urządzeniem jak i nad urządzeniami mu podobnymi. Z kolei postawienie tutaj jasno spraw finansowych powinno uwolnić ewentualnych hobbystów kontemplujących dołączenie swego wkładu do budowy tego urządzenia od niepewności na temat strony finansowej ich ewentualnego współdziałania, stąd powinno też sprzyjać ściślejszej współpracy pomiędzy tymi budowniczymi i autorami. Stąd, równoległe z ujawnieniem w tym traktacie szczegółów technicznych, dokładnej zasady działania, oraz procedury wykonawczej i testującej omawianego urządzenia, następujące zastrzeżenie zostaje wysunięte na temat strony finansowej jego realizacji: "Autorzy rezerwują i zastrzegają aby dziesięć procent czystego zysku jaki przynieść może ewentualna przyszła produkcja, sprzedaż, licencjonowanie, wypożyczanie, lub jakakolwiek inna forma odnoszenia zysków z opisanego tutaj urządzenia,

przekazane zostało na odpowiednie konto badawcze będące ustanowionym specjalnie dla tego urządzenia odpowiednikiem "Funduszu Prof. Pająka" opisywanego w innych opracowaniach (np. patrz monografie [1/2] i [1/3]) i powołanym dla wspierania awangardowych badań zarówno nad opisywanym tutaj urządzeniem, jak i nad innymi zaawansowanymi urządzeniami służącymi awansowaniu naszej cywilizacji na wyższy poziom rozwoju. Zmodyfikowanie zasad owych wpłat na w/w fundusz badawczy uzyskane może zostać jedynie w przypadku gdy producent lub sprzedawca tego urządzenia sporządzi odrębną umowę licencyjną podpisaną osobiście przez któregoś z autorów tego traktatu." Każdy z obu współautorów tego traktatu posiada prawo do osobistego zadysponowania przeznaczeniem połowy sum ewentualnie przekazanych na w/w wspomniane konto badawcze z tytułu omawianego tutaj urządzenia, aczkolwiek generalna linia jego zadysponowywania musi pokrywać się z celem owego funduszu i stąd służyć "wspomaganiu awangardowych badań i podnoszeniu poziomu technicznego naszej cywilizacji". Regulamin tego funduszu sprecyzowany będzie w terminie późniejszym.

Wprowadzając tutaj powyższe zastrzeżenie koniecznym jest jednak poinformowanie i wyjaśnienie, że w podrozdziałach C1.6 i N5 (N5.1 i N5.2) monografii [1/2] i [1/3] opisana już została konstrukcja i zasada działania całego szeregu zaawansowanych urządzeń magnetycznych, w których - jeśli ktoś by się uparł, zapewne mógłby się dopatrzeć podobieństwa do opisywanego w tym traktacie urządzenia ujawniającego. Tamte urządzenia wyłączone są jednak z powyższego zastrzeżenia a podlegają pod inne zastrzeżenie sformułowane w podrozdziale A2 monografii [1/2] i [1/3]. Wzajemne podobieństwo pomiędzy tym i tamtymi urządzeniami wynika z faktu, że wszystkie one, t.j. zarówno urządzenie ujawniające opisane w niniejszym traktacie, jak i urządzenia które w monografiach [1/2] i [1/3] opisane zostały pod nazwą teleskop telepatyczny, mikroskop telepatyczny oraz rzutnik telepatyczny, wykorzystują podobną zasadę pracy jak luneta optyczna. W sensie swej konstrukcji i wyglądu muszą więc do takiej lunety optycznej być podobne, w sposób analogiczny jak podobne do lunety są również kamera telewizyjna, aparat fotograficzny czy teleskop astronomiczny - aczkolwiek każde z nich wykorzystuje w swym działaniu odmienne zjawiska i służy odmiennym celom. Dlatego też osoba porównująca podobne do lunety urządzenie opisane w niniejszym traktacie z też podobnymi do lunety urządzeniami opisanymi już w monografiach [1/2] i [1/3] powinna zwrócić uwagę, że oprócz podobieństw (takich jak np. przyjmowanie przez nie wszystkie generalnej formy tuby na obu końcach której umieszczone są dwa źródła pola magnetycznego, czy używanie ekranu elektromagnetycznego do formowania obrazu) występują też pomiędzy nimi i zasadnicze różnice. I tak urządzenie opisane w tym traktacie służy formowaniu widzialnego obrazu obiektów znajdujących się w stanie migotania telekinetycznego, podczas gdy urządzenia opisane w monografiach [1/2] i [1/3] służą obrazowaniu i obserwowaniu obiektów wydzielających promieniowanie telepatyczne (t.j. teleskop i mikroskop telepatyczny) lub formowaniu obrazów telepatycznych i wprowadzaniu ich bezpośrednio do umysłów wybranej osoby (t.j. rzutnik telepatyczny - czyli urządzenie za pośrednictwem którego najprawdopodobniej nastąpił przekaz opisany w niniejszym traktacie). Ponadto urządzenie opisane w niniejszym traktacie do formowania obrazu wykorzystuje **linie sił pola telekinetycznego** wytwarzanego przez obiekty znajdujące się w stanie telekinetycznego migotania. Natomiast urządzenia opisane w monografiach [1/2] i [1/3] wykorzystują w swym działaniu **promieniowanie telepatyczne**. Stąd źródła pola magnetycznego użyte w urządzeniu ujawniającym wcale nie wypełniają funkcji "soczewek" a funkcję "przechwytników i przedłużaczy linii sił pola magnetycznego" przychodzącego od obserwowanego obiektu (z tego powodu istotne jest jaki biegun owych źródeł zwrócony został

do obserwowanego obiektu). Natomiast w urządzeniach telepatycznych opisanych w monografiach [1/2] i [1/3] użyte tam źródła pola magnetycznego stanowią rodzaj "soczewek magnetycznych" skupiających promieniowanie telepatyczne na ekranie elektromagnetycznym. W wyniku tego przykładowo opisywane tutaj urządzenie ujawniające nie wymaga nastrajania ostrości formowanego obrazu (wszakże linie sił pola telekinetycznego będą zawsze tworzyły ostry obraz) zaś jako źródła jego pola magnetycznego mogą być użyte nawet odpowiednio ukształtowane magnesy stałe. Natomiast urządzenia opisane w monografiach [1/2] i [1/3] po nakierowaniu na obiekt wymagały będą aby ich obraz podlegał dostrojeniu ostrości podobnie jak obraz w lunetach optycznych, zaś ich źródła pola (soczewki) muszą wytwarzać pulsujące pole magnetyczne o częstotliwości i przesunięciu fazowym ściśle dostrojonymi do częstotliwości i przesunięcia fazowego promieniowania telepatycznego emitowanego przez obserwowany obiekt. Na dodatek do tego opisywane tutaj urządzenie ujawniające musi posiadać oba źródła pola ustawione na jednej prostej osi, podczas gdy urządzenia opisane w monografiach [1/2] i [1/3] swoje soczewki mogą mieć poumieszczone na dwóch przecinających się osiach ustawionych pod kątem do siebie. Jako więc zasadniczo odmienne od opisywanego w tym traktacie urządzenia ujawniającego, urządzenia telepatyczne opisane w podrozdziałach C1.6, i N5 (N5.1 i N5.2) monografii [1/2] i [1/3] wyłączone są z przytoczonego powyżej zastrzeżenia i odnosi się do nich inne zastrzeżenie wpłatności na "Fundusz Prof. Pająka" zawarte w podrozdziale A2 monografii [1/2] i [1/3]. W wersji opisywanej tym traktatem, urządzenie ujawniające z całą pewnością nie mogłoby też być użyte jako teleskop czy rzutnik telepatyczny. Podobnie, urządzenia telepatyczne opisane podrozdziałami C1.6 i N5 monografii [1/2], bez jakichś drastycznych zmian konstrukcyjnych najprawdopodobniej też nie mogłyby być użyte w funkcji urządzenia ujawniającego. W chwili obecnej nie grozi więc konfuzja co do tego które z obu zastrzeżeń ewentualni producenci danego urządzenia zobowiązani byłiby wypełniać. Jednak znając ludzką pomysłowość, nie można wykluczyć, że kiedyś w przyszłości ktoś opracuje urządzenie jakie nosić w sobie będzie cechy zarówno opisanego tutaj urządzenia ujawniającego jak i urządzeń telepatycznych zaprezentowanych w monografiach [1/2] i [1/3] (wszakże już obecnie budowane są urządzenia które równocześnie wypełniają np. funkcje lunety, aparatu fotograficznego i kamery wideo). W takich ewentualnych spornych sytuacjach przynależność danego urządzenia do kategorii urządzenia ujawniającego lub urządzenia telepatycznego rozstrzygana powinna być poprzez sprawdzenie które z powyżej wyszczególnionych atrybutów dane urządzenie wykorzystuje i zawiera w sobie w większej rozciągłości.

Chociaż każde zdanie tego traktatu przygotowane zostało w ścisłej konsultacji oraz z obopólną zgodą obu jego współautorów, poszczególne rozdziały pisane były jedynie przez pojedyncze osoby. I tak następny rozdział B napisany był osobiście przez Pana Magistra Wiesława Szewczyka, podczas gdy wszystkie pozostałe rozdziały i części (t.j. od strony tytułowej do końca niniejszego rozdziału A, a potem od rozdziału C aż do załącznika Z) przygotowane były przeze mnie (prof. dr inż. Jan Pająk). Ja również rozpracowałem podpisy pod ilustracjami, aczkolwiek wszystkie szkice i rysunki pokazane w tym tomie sporządził i dostarczył Pan Magister Szewczyk, on również wykonał fotografię pokazaną na rysunku 3.

\* \* \*

Na zakończenie tego wstępu warto też zaznaczyć, że treść tego traktatu nie została zmodyfikowana w celu przypodobania się osobom wyznającym obecnie panujące i powszechnie zaakceptowane poglądy. Treść ta ma głównie służyć zaprezentowaniu faktów i prawdy tak wiernie jak to tylko było możliwe, opisując je tak jak się przydarzyły, bez jakichkolwiek upiększeń czy utajnień. Stąd powinna reprezentować ona unikalny wkład do

naszych poszukiwań prawdy, rzucając pierwsze światło na wstydlive obszary naszej niewiedzy które dotychczas zdawały się wymykać uwadze większości ziemskich naukowców.

Skoro w powyższym wprowadzeniu, wszystkie strategiczne aspekty tego traktatu zostały wyjaśnione, oddaję teraz głos Panu Magistrowi Wiesławowi Szewczykowi, aby w rozdziale B który nastąpi zaprezentował wiernie co, kiedy i jak się przydarzyło.

Rozdział B.PRZEKAZ URZĄDZENIA UJAWNIAJĄCEGO  
(przygotował Mgr Wiesław Szewczyk)

Motto niniejszego rozdziału: "Bez zaufania przewodnikowi nie jest możliwym nawet ruszenie z miejsca".

Było to w lipcu 1997 roku. Dokładnej daty nie pamiętam gdyż początkowo nie przywiązywałem zbyt dużej wagi do treści "snu" jaki wówczas miałem. Co prawda odnotowałem ten niezwykły "sen", jednak dalszy jego los wydawał mi się przesadzony - miałem o nim szybko zapomnieć! Nad ranem, zapewne była wówczas godzina gdzieś pomiędzy czwartą a piątą, we śnie podeszła do mnie istota. Po usłyszanym jej głosie sądzę, że była płci męskiej, wzrostu około 180 cm, włosy jasne, proste, krótko przycięte, przylegały do głowy, były siwe lub prawie białe, wiek istoty w granicach 40 lat. Nie przypominam sobie abym się zdziwił na jej widok. Po tym sądzę, iż nie było w jej wyglądzie nic szczególnego. Jednak całkiem nie pamiętam rysów jej twarzy. Z całą pewnością istota ta była w jasnym stroju, a i twarz wydaje mi się też była jasna. Istota mówiła powoli, bardzo ciepłym spokojnym głosem, w języku polskim. Powodowało to u mnie zwiększenie poczucia bezpieczeństwa. Z perspektywy tego "snu" nie interesowałem się wcale jej wyglądem zewnętrznym. Co jest interesujące, to fakt iż razem z tą istotą stałem jakby w szeregu i byliśmy zapatrzeni przed siebie.

Podczas przekazu ani razu nie byłem zainteresowany wyglądem zewnętrznym istoty. Patrzyłem przed siebie i o ile pamiętam to chyba o nic nie pytałem. Wszystko dla mnie było jasne i oczywiste. Istota cały czas znajdowała się w jednym i tym samym miejscu, ja podobnie. Pamiętam że wykonywała minimalną liczbę ruchów. Raz, może dwa, wyciągnęła rękę aby mi pokazać obraz. Ruchy były bardzo spokojne, a zarazem bardzo eleganckie. Istota stała obok mnie po prawej stronie. Wszystko to co zobaczyłem ukazywało się przed nami. Choć był to "sen" miałem jednak silne wrażenie rzeczywistości tych obrazów. Istota odezwała się do mnie: "jeśli chcesz wiedzieć gdzie jest UFO - musisz zbudować proste urządzenie które nie wymaga dużej energii". Dalej nastąpił przekaz informacji.

Tego typu "sen" miałem pierwszy raz w życiu. Nigdy wcześniej ani też potem nie miałem snów w których by występowało urządzenie techniczne wraz z budową. "Sen" ten czułem jakby inaczej. Był wyjątkowo łagodny - pogodny. Jednak po przebudzeniu zacząłem niezwykle szybko zapominać jego treść. Inne sny też zapominałem po pewnym czasie, ale nigdy tak szybko jak ten. Dzisiaj praktycznie nie pamiętam już nic co mi się wówczas śniło! Całą obecną swoją wiedzę na temat tego urządzenia czerpię z krótkiej notatki którą wykonałem zaraz po przebudzeniu. Dane techniczne jakie mi wtedy umknęły, przy moim zasobie wiedzy nie mogą być już uzupełnione. Teraz mogę jedynie spekulować dlaczego zapisałem tak a nie inaczej.

W okresie kiedy miałem ten "sen" wiedziałem już wówczas trochę o efekcie telekinetycznym wyjaśnianym w publikacjach profesora Pająka. Nie znałem jednak komory oscylacyjnej opisywanej w niedostępnych mi wówczas monografiach [1/2], [3/2] i [2]. Istota referując posługiwała się prostymi określeniami z fizyki, elektrotechniki, znanymi już około 14-letnim dzieciom w starszych klasach szkoły podstawowej. W czasie "snu" poznałem dokładnie budowę opisywanego tu urządzenia. Nie pamiętam jednak aby istota ukazała mi czy wyjaśniła na jakiej zasadzie urządzenie to działa.

## B1. Przebieg przekazu

Istota wyciągnęła przed siebie rękę i powiedziała: "jeśli chcesz wiedzieć gdzie jest UFO - musisz zbudować proste urządzenie które nie wymaga dużej energii". Skierowałem wzrok w kierunku wskazanym przez jej rękę. Przed nami w odległości około 5 metrów pojawił się obraz - jakby ogromny "ekran". Na ekranie zobaczyłem figurę człowieka który trzymał w rękach urządzenie. Człowiek ten wyglądał jak przeciętny młody człowiek. Włosy średniej długości. Ubrany był w ciemne buty. Spodnie trochę jaśniejsze. Koszula o jednolitym kolorze. W jego wyglądzie nie było nic szczególnego. Człowiek ten dwoma rękami trzymał urządzenie. Czołową częścią urządzenia to było uniesione nieco wyżej, tworząc kąt około 30° względem płaszczyzny na której człowiek ten stał.

Urządzenie było ciemnego koloru, wielkości średniej amatorskiej kamery video. Wyraźnie widoczny był wizjer. Zaskoczyło mnie, że wizjer ten był dość duży. Jego średnica wynosiła jakieś 4 do 5 cm. Człowiek demonstrujący posługiwanie się urządzeniem trzymał je w taki sposób, iż wizjer był oddalony od jego twarzy-oczu o jakieś 30 cm. Nie wiem czym było to spowodowane, ale ani razu demonstrujący to urządzenie nie posługiwał się nim jak lornetką. Miałem wrażenie, że przybliżenie urządzenia do oka uniemożliwi obserwację.

Ja sam nie zaglądałem do wizjera. Jednak na ekranie-obrazie były pokazane zbliżenia urządzenia, tak że wyraźnie zobaczyłem co pojawia się w wizjerze. Widziałem w nim poświatę i pojawiające się błyski. Zrozumiałem wtedy, że demonstrujący namierzył ukrywający się obiekt. Jednak nigdzie na pokazanym ekranie nie było widać ukrywających się pojazdów czy istot. Poświata jaką wówczas zobaczyłem w tym wizjerze miała kształt pełnego koła. Jego świecenie było jednorodne na całej średnicy. W ciągu kilku sekund średnica tego koła nieco się zmniejszyła, aby następnie w ciągu dalszych kilku sekund osiągnąć poprzednią wielkość. Co jakiś czas następowały migotania i świecenie ustępowało, aby znowu pojawić się po kilku sekundach. Wymienione zmiany średnicy jak i migotania raczej nie miały stałej częstotliwości. W wizjerze nie było nic innego widać poza opisanym kołem. W chwili gdy świecące koło miało maksymalną średnicę zajmowało ono około 80% powierzchni wizjera (o średnicy około 5 cm). Następnie jego średnica zmniejszała się o około 1 do 2 cm. O ile zmiana średnicy następowała płynnie - jednorodnie we wszystkich kierunkach, to zaniki koła następowały skokowo do stanu gdzie wizjer był całkowicie ciemny. Pojawienie się koła następowało też skokowo - sprawiając wrażenie błysków w wizjerze. Reasumując występowały n/w stany wizjera:

- ciemny wizjer,
- nagłe pojawienie się świecącego koła,
- zwiększanie średnicy koła,
- zmniejszanie średnicy koła,
- nagły zanik koła.

Koło bez względu na swoją średnicę świeciło z tą samą jasnością i tym samym żółtym odcieniem. Jego światło było jasne, ciepłe dla oka, z delikatnym żółtym odcieniem. Odcień był taki sam na całej płaszczyźnie koła.

Przez cały okres przekazu istota która stała obok mnie nie odzywała się już do mnie głosem, jednak ja odbierałem wszystkie informacje. Jedynie pierwsze zdanie o którym wspominałem wcześniej istota wypowiedziała głosem.

Po zademonstrowaniu mi urządzenia zacząłem odbierać informacje jak urządzenie to jest zbudowane. Nie pamiętam abym widział rozłożone urządzenie które pokazywano mi

podczas demonstracji. Za to został mi przedstawiony prosty rysunek poglądowy na którym znajdowały się wszystkie istotne elementy, podobny do tego przytoczonego w tym traktacie jako **rysunek 1**. Urządzenie składało się z następujących części:

1. Cylinder lub walec z przezroczystego tworzywa wypełniony jakąś oczywistą substancją. Początkowo myślałem, że substancja ta to woda  $H_2O$ , ale obecnie nie jestem już pewien czy przypadkiem nie chodziło o jakiś gaz. Z całą pewnością substancja znajdująca się w cylindrze nie była skomplikowanym związkiem chemicznym. Ponadto w czasie "snu" nie przywiązywałem dużej wagi do zawartości cylindra, gdyż było to coś zupełnie oczywistego i dostępnego. Po przebudzeniu jednak niestety całkiem zamazała mi się w pamięci zawartość tego cylindra. Denka walca-cylindra powinny być do siebie równoległe. Niestety nie wiem też jakie było ciśnienie substancji w cylindrze. Jednak o ile panowało tam jakieś podciśnienie lub nadciśnienie, to nie mogło ono być duże, bowiem ściany cylindra były dosyć cienkie - około 3 mm.

2. Przed frontową ścianką a także poza tylną ścianką walca znajdują się dwa źródła pola magnetycznego przyjmujące kształt pierścieni lub okrągłych cewek z otworem w środku. Średnica otworu wewnątrz pierścieni 50 mm. Otwór jest ważny. Wszakże nim dociera do walca czynnik inicjujący zjawisko. Drugi otwór po przeciwległej stronie umożliwia obserwację świecenia. Magnesy trwałe w formie pierścieni, czy też cewki, powinny w czasie pracy wytwarzać pole magnetyczne tej samej wielkości. Ponadto linie pola magnetycznego przecinające wnętrze walca mają być równoległe do osi walca. Wynika z tego, że pierścienie czy też cewki muszą być starannie przymocowane.

3. Z obu boków walca znajdują się dwie wąskie elektrody. Elektrody te ułożone są wzdłuż krzywizny ściany walca. Elektrod tych jest dwie. Nie mogą się one ze sobą stykać, zaś minimalna odległość pomiędzy nimi wynosi 5 mm (milimetrów). Mogą one być w formie pasków folii aluminiowej lub cienkiego drutu. Istotnym jest aby znajdowały się one na środku walca, oraz aby ich grubość nie była większa niż 1 mm (im cieńsze i węższe tym lepiej). Dodam, że chodzi o to aby elektrody te minimalnie tylko odchodziły od środka długości walca. Niestety nie pamiętam czy elektrody umieszczone były wewnątrz walca czy też na samym walcu. Elektrody powinny być zaokrąglone wzdłuż krzywizny ściany walca.

4. W walcu/cylindrze krzyżują się linie sił pola elektrycznego i pola magnetycznego. Linie sił pola elektrycznego mają przecinać całą średnicę walca.

5. Jednoimienne bieguny magnetyczne skierowane są do siebie. Bieguny powinny wytwarzać pole magnetyczne o tej samej wielkości. Nie wiem czy jest to istotne, ale położony był nacisk aby do wnętrza walca kierować bieguny północne? Odpowiadając też tutaj na dodatkowe zapytanie uściślające Prof. Pajaka, to przez północny biegun magnesu moim zdaniem kosmita rozumiał zdefiniowanie tego bieguna w/g konwencji ziemskiej fizyki (jak wiadomo w konwencji dzisiejszej fizyki ziemskiej bieguny północne są to te jakie panują na końcu igły magnetycznej skierowanym ku północy).

6. Energia - fala dochodzi do walca od czoła. Poprzez otwór w środku źródła pola wnika do wnętrza walca. Walec kierujemy podobnie jak lunetę w stronę skąd może dotrzeć owa fala. Obserwujemy wnętrze walca.

Poza omówionymi powyżej elementami urządzenie miało też obudowę i wziernik. Obudowa miała podłużny kształt zbliżony do prostopadłościanu. Była czarnego koloru. Nie widziałem na obudowie przycisków czy innych elementów pomocnych w obsłudze. Nie przypominam sobie aby obudowa miała ergonomiczny kształt, raczej była w swej formie prymitywna. Wziernik stanowiła przezroczysta szyba dzięki której widać było część czołową walca. Wziernik miał średnicę około 50 mm.



Urządzenie było tak zbudowane, że oś cylindra stanowiła rodzaj jego osi optycznej, z obu końców której znajdowały się elementy wytwarzające pole magnetyczne (oba elementy i ich pole były o tej samej wielkości). Pierścienie-cewki nie były umieszczone na walcu, tylko przylegały do denek walca. Każdy z wymienionych elementów wytwarzających pole kierował biegun północny do wnętrza walca. W połowie odległości między elementami wytwarzającymi pole, w środku długości walca, znajdowały się dwie elektrody w kształcie dwóch łuków. Przylegały one do walca. Denka walca mają być do siebie równoległe. Ponadto ich powierzchnie powinny być prostopadłe do osi walca. Pierścienie (czy cewki), należy tak ustawić aby linie sił pola magnetycznego w kierunku od bieguna N do S były równoległe z osią walca. Położenie wzierników nie jest obwarowane ścisłymi zaleceniami. Elektrody pomiędzy którymi występuje pole elektrostatyczne winny być ustawione w jednej płaszczyźnie prostopadłej do osi przyrządu-walca.

Na zakończenie istota przekazała mi jeszcze, że można też do walca dodać dwie elektrody i wówczas wytworzony w nim będzie efekt telekinetyczny. Poznam to po parze wodnej która zacznie się skraplać na walcu-cylindrze. Bardzo słabo pamiętam tę część "snu". Zdaje mi się jednak, że jedna z elektrod była w postaci pręta umieszczonego wewnątrz walca i wzdłuż jego osi, druga zaś była na samym walcu, przylegała do niego i miała dużą powierzchnię - patrz **rysunek 2**.

Zaraz po odejściu istoty nastąpiło moje przebudzenie. Natychmiast po przebudzeniu starałem się wszystko odtworzyć i szybko sobie zapisać, jednak wszelkie szczegóły zaczęły raptownie uciekać z mej pamięci. Zanotowałem tylko to co zapamiętałem.

Jak się potem zorientowałem, mimo tych prób natychmiastowego zanotowania, mojej uwadze ciągle umknęły takie ważne szczegóły techniczne, jak:

(1) Rodzaj substancji (płynu lub gazu) wypełniającej cylinder-tubę. Pamiętam tylko, że była przezroczysta, może lekko mętna.

(2) Umknęło mi też czy pole magnetyczne ma pochodzić od magnesów trwałych czy też od cewek.

(3) Mam też wrażenie, że cewki czy magnesy nie mogą być osadzone na walcu - cylindrze, a mają być umieszczone przed denkami cylindra. Mogą jednak przylegać do tych denek.

(4) Całkiem nie pamiętam jakim prądem zasilane były elektrody oraz cewki elektromagnesów (t.j. czy był to prąd stały, zmienny przemienny, krótkie impulsy, itp.).

(5) Nie pamiętam też napięć zasilających elektrody oraz magnesy.

(6) Nie mam pewności czy elektrody umieszczone były wewnątrz czy na zewnątrz walca.

(7) Elektrody obejmowały tak walec, że linie sił pola elektrycznego przecinały całą jego średnicę. Wydaje mi się że elektrody te były wąskie i cienkie - nie jestem jednak tego pewien. Odnoszę wrażenie, że im elektrody cieńsze i węższe tym lepiej.

(8) Pole magnetyczne biegunów obu cewek powinno być takie same, w przeciwnym razie trzeba będzie przesunąć elektrody wytwarzające pole elektryczne.

(9) Jeśli chodzi o wymiary to nie były podane. Sądzę że nie są one najważniejsze, a także że wraz ze zwiększaniem wymiarów trzeba wyższej energii.

W sensie wyglądu zewnętrznego, to tak jak to już opisałem wcześniej, urządzenie nieco przypominało kamerę lub bardzo grubą lunetę. Zewnętrzne wymiary obudowanego urządzenia wynosiły około: długość 30 cm, średnica 10 cm. Jego obudowa nie miała przekroju dokładnie okrągłego, lecz raczej była przekroju kwadratowego - ale z zaokrąglonymi narożami - patrz dolna część rysunku 1.

## B2. Co stało się dalej

Gdyby nie szczególny "zbieg okoliczności", czy jak to niektórzy nazywają - "przypadek", los opisanego tutaj "snu" zapewne byłby podobny jak prawie wszystkich innych snów. Nic w jego sprawie nie czyniłem i przyznam, że szybko zacząłem o nim zapominać. Jednak zbiegiem okoliczności, pod koniec 1997 roku otrzymałem egzemplarz monografii [3/2] wysłany mi przez profesora Pająka. Zacząłem ją powoli czytać. Kiedy nieco zgłębiłem zawarte tam opisy działania komory oscylacyjnej, napędu magnokraftu, oraz przekazane Pani Giordano przez jakiegoś kosmitę wytyczne budowy piramidy samooscylicyjnej, uznałem że "sen" który ja sam miałem jest w obliczu tych nowych dla mnie informacji dosyć interesujący i być może "coś w tym jest". Dlatego też odszukałem stare notatki i uznałem, że należy poinformować profesora Pająka o treści mojego "snu".

Ponieważ nie potwierdziłem jeszcze otrzymania monografii [3/2], postanowiłem że kontaktując się z profesorem w jej sprawie, napiszę również o swoim "śnie". Ciągłe jednak coś mi przeszkadzało w tym skontaktowaniu się. Pierwszy list do profesora napisałem jeszcze około lutego 1997 roku. Był on obszerny, zajmował około 12 stron A4. Dzień przed planowaną wysyłką zacząłem jednak mieć takie wątpliwości co do jego treści, że zdecydowałem się napisać go od początku. Może wydać się to niezwykle, ale taka sytuacja powtarzała się aż kilkakrotnie. Wyglądało to niemal jakby coś zmuszało mnie do zaniechania zamiaru. Nie mogłem nad tym zapanować. Nigdy czegoś takiego u mnie nie było i nigdy jeszcze w swym życiu nie odczuwałem tak silnych oporów aby się z kimś skontaktować jak w tym wypadku. W tym czasie prowadziłem obszerną korespondencję, a na poczcie bywałem zwykle 2 razy w tygodniu. Żona i moja matka pytały mnie aż kilkakrotnie czy odpisałem Panu profesorowi, a jeśli idzie o monografię [3/2] to czy już za nią podziękowałem, ja zaś się nie chciałem przyznać że ciągle jeszcze nie. Po przeczytaniu całej [3/2] doszedłem nawet do wniosku, że najprawdopodobniej mój umysł jest celowo manipulowany abym nie skontaktowałem się z profesorem. Do tego zwlekania doszły bowiem też inne niezwykle "zbiegi okoliczności". Jednym z najbardziej zastanawiających z nich było, że w moim domu zaczęły się wówczas najróżniejsze manifestacje, które w monografii [3/2] profesor dokładnie opisuje i wskazuje jako charakterystyczne dla bycia wizytowanym przez niewidzialne wehikuly UFO. Przykładowo często moje urządzenia elektroniczne zachowywały się w sposób zupełnie nietypowy, lampy i żarówki zaczęły się same zapalać - niekiedy nawet po 3 razy dziennie, zaś 7 stycznia 1998 roku o godzinie 7:50 rano widziałem cygarokształtne UFO zawisłe poziomo w okolicach swego domu. W wymienionym okresie zaobserwowałem też zakłócenia pracy zegarów. Były to głównie opóźnienia od 5 do 10 minut. Początkowo nie zwracałem na to uwagi, dopiero gdy mój ręczny zegarek nagle stracił 10 minut zacząłem uważniej śledzić wskazania zegarów. Do wymienionych zakłóceń doszły też niezidentyfikowane dźwięki najczęściej dochodzące ze ścian domu, słyszalne wyłącznie w nocy ze względu na małe natężenie hałasu. Dźwięki te "występowały" nie częściej jak co jakieś 3 miesiące. Jeden z najbardziej interesujących ich przypadków miał miejsce w czerwcu 1998 roku. Czytałem wówczas kolejny list od Pana profesora, kiedy nagle usłyszałem dziwne odgłosy dochodzące z zabawki mojego syna. Aby było ciekawiej dźwięki te dochodziły z głośnika tej zabawki, chociaż brzmiały całkiem odmiennie od zwykle wydawanego przez ten głośnik tonu (wyglądało to jakby coś je w nim zaindukowało). Popatrzyłem na zegar - było już po 23-ciej. Dźwięki były zbliżone do tych jakie słyszałem już wcześniej może 3 lub 4 razy, kiedy dochodziły jakby ze ścian. Wyciągnąłem szybko kamerę i udało mi się je nagrać, chociaż jakość nagrania nie jest rewelacyjna. Gdyby więc ktoś zechciał poddać je analizie, są one teraz u mnie dostępne w formie zapisu

magnetycznego. Największą jednak "manifestacją" doświadczoną w owym czasie była trudność opisanego faktów i napisania do profesora. Różne zbiegi okoliczności, zaskakujące problemy, itp., spowodowały, że nie miałem czasu aby spokojnie przeczytać gazetę, nie mówiąc już o napisaniu listu. Od momentu kiedy opisałem w redagowanym z wielkim trudem liście do profesora krótką informację o śnie, faktycznie to nie znalazłem już czasu ani możliwości aby choćby przeczytać jakąkolwiek książkę! Moje zainteresowania UFO zacząłem poważnie zaniedbywać. W końcu, po długim zwlekaniu i odkładaniu, z wielkim trudem zakończyłem pisanie listu do profesora, w którym poruszałem wiele spraw, między innymi również lakonicznie wzmiankując w nim o swoim "śnie". List ten wysłałem dopiero w jakichś trzy kwartały po śnie, t.j. gdzieś pod koniec pierwszego kwartału 1998 roku.

### B3. Obserwacja cygarokształtnego UFO

Jak już wspomniałem poprzednio, dnia 7 stycznia 1998 roku, o godzinie 7:50 rano, widziałem cygarokształtne UFO zawieszony poziomo w okolicach swego domu. Ponieważ sądzę, że zaobserwowanie tego UFO może mieć związek z niniejszym traktatem, a także ponieważ obserwacja ta cechowała się kilkoma niezrozumiałymi dla mnie atrybutami, opiszę ją tutaj bardziej szczegółowo. Oto ona.

"W dniu tym jak zwykle wyszedłem rano przed dom aby otworzyć bramę. Miałem żonę zawieźć do pracy. Jako że był piękny słoneczny ranek podziwiałem niebo. Często to czynię - zostało to chyba po służbie w wojskach lotniczych. Lubię obserwować samoloty. Stałem tak chwilę. Niebo było prawie bezchmurne - błękitne na północnym wschodzie. Na znacznym pułapie było kilka białych płasko rozciągniętych obłoków. Jednak moja uwaga skupiła się na obiekcie ciemnoszarym. Obiekt różnił się od obłoków. Nigdzie na całym niebie nie było ciemnoszarych chmur. Ponadto jego kształt był bardzo regularny - cygaro ułożone poziomo o stosunku długości do wysokości 6:1. Zjawisko obserwowałem około 3 minut. Biorąc pod uwagę obrany punkt w terenie za orientacyjny, obiekt był nieruchomy lub podobnie jak chmury przemieszczał się względem mnie bardzo powoli. Obserwowane chmury miały takie kształty które wskazywały, że nie było silnych prądów powietrza. Ja jednak byłem jakoś niezwykle sceptycznie nastawiony do swojej obserwacji i uznałem, że musi to być jakiś obłok, może z zakładów chemicznych, no a to że ma taki cygarowaty kształt to czysty przypadek. Po 3 minutach obserwacji skierowałem się ponownie do bramy jakby nic się nie działo wartego oglądania, i tak jak to czynię każdego dnia zwyczajnie ją otworzyłem. Po 30 sekundach byłem jednak na poprzednim miejscu - byłem nieco ciekawy czy obłok/obiekt się przemieścił. Gdy stanąłem doznałem wstrząsu. Po ciemnoszarym obiekcie nie było ani śladu. Wtedy też przypomniałem sobie, że właściwie to ja bardzo interesuję się UFO. Po kilku dalszych minutach doszło też do mnie, że w szufladzie leży przecież w gotowości bojowej kamera wideo, aparat fotograficzny, oraz lornetki. Wymieniony epizod jest więc bardzo zbliżony z przypadkami innych osób które całkowicie zignorowały swoją obserwację UFO i nie zebrały się aby ją udokumentować, jakie profesor Pajak opisuje w swojej monografii [3/2]. Zawsze chciałem zobaczyć UFO, mam nawet ułożoną procedurę co mam wówczas robić. Gdy jednak doszło do faktycznej obserwacji - zachowałem się całkowicie obojętnie i na przekór posiadania w pobliżu sprzętu gotowego do użycia nie udokumentowałem tego co zdołałem zaobserwować."

W opisanej powyżej obserwacji istnieje kilka elementów jakich nie potrafię racjonalnie wytłumaczyć. Przykładowo zupełnie nie mogę zrozumieć dlaczego posiadając w domu gotową

do użycia kamerę wideo, którą specjalnie kiedyś kupiłem m.in. na wypadek ewentualnej obserwacji UFO, nie użyłem tej kamery dla utrwalenia widzianego obiektu. Innym niezrozumiałym elementem jest mój nieustanny brak wewnętrznego przekonania, że to co zaobserwowałem faktycznie było UFO, chociaż logika wykazuje, że musiało to być UFO bowiem wyglądało to na UFO i zachowało się jak UFO. Gdyby więc ktoś zadał mi pytanie "czy jestem absolutnie przekonany że zaobserwowałem wówczas UFO", wówczas zgodnie z tym odczuciem musiałbym przyznać, że niestety nie. Wszakże moje emocje i odczucia nakazują mi wierzyć że wcale nie było to UFO, chociaż logika i wiedza podpowiadają że musiało to nim być.

Aczkolwiek opisywana tutaj dygresja do obserwacji UFO odchodzi nieco tematycznie od przekazanego mi urządzenia, jednak sądzę że z urządzeniem tym może ona posiadać ścisły związek. Przykładowo podczas obserwacji UFO odnotowałem u siebie tą samą jakby wymuszoną na mnie przez kogoś zewnętrzną obojętność, oraz brak zdecydowania do szybkiego i skutecznego działania, jakie często mnie opanowywały kiedykolwiek tylko przychodziło mi coś czynić w sprawie omawianego tutaj urządzenia.

#### B4. Dotychczasowe prototypy, eksperymenty i ich wyniki

W czasach owych ciągle odkładanych prób skontaktowania się z profesorem w sprawie "snu", podjąłem też próbę zbudowania prototypu otrzymanego urządzenia. Było ono gotowe około 20 grudnia 1997 roku. Jednak z uwagi na brak odpowiednich materiałów swe urządzenie wykonałem zbyt małe. Robiłem je raczej pod kątem tych materiałów którymi dysponowałem. Użyłem rurki z pleksiglasu o przekroju okrągłym i  $\phi 20$ . Cylinder napelniłem roztworem wody z solą. Dwie cewki wymontowałem z przekładników "FAEL", MSM-3, 380 V, 50 Hz, Cu  $\phi 0.15$  mm, 4180 zwojów,  $454 \Omega \pm 12\%$ . Później jednak zdecydowałem, że cewki trzeba nawinąć samodzielnie gdyż większość tych którymi dysponowałem pracowała z rdzeniem o przekroju kwadratu lub prostokąta, a w urządzeniu wymagane są źródła pola o zwojach tworzących okręgi.

Drugi prototyp, tym razem już z moimi własnymi cewkami, wykonałem pomiędzy 20 lutego 1998 roku a 15 marca 1998 roku. Jego zdjęcie pokazano na **rysunku 3**. Cewki jakie ja sam dla niego nawinałem miały po 2000 zwojów z drutu miedzianego o  $\phi 0.15$  mm.

Oczywiście żaden z moich prototypów nie zadziałał. Już niemal na początku budowy i jeszcze przed rozpoczęciem jakichkolwiek zdecydowanych poczynań w tej sprawie, niemal całkowicie się zniechęciłem. Wszakże nie miałem wątpliwości, że liczba możliwych konfiguracji może być nieskończenie wielka, jako że oprócz samej konstrukcji urządzenia zmianom trzeba też będzie poddawać natężenie pola magnetycznego, napięcie zasilające elektrody, substancję zapełniającą cylinder, itp. Na dodatek do tego wszystkiego, kiedy już wszelkie parametry zostałyby dobrze dopasowane, wówczas nie ma żadnej gwarancji że niewidzialne obiekty UFO pojawią się właśnie w czasie kiedy zacznę swoje eksperymenty z tym urządzeniem, oraz że ustawią się w kierunku na jaki zwrócę jego stronę wlotową.

Poważne wątpliwości miałem też co do skuteczności owego urządzenia. Wszakże wiele obserwacji niewidzialnych UFO powinno być wykonywane podczas dnia, zaś jasne wówczas światło słoneczne zapewne będzie zagłuszało błyski formowane w urządzeniu, uniemożliwiając zobaczenie tych niewidzialnych obiektów. Czy uda się więc tak zbudować urządzenie aby działało ono również i podczas dnia?

Ostatecznie doszedłem do wniosku, że całe życie można będzie eksperymentować a

i tak być może nie da się przypadkowo trafić w sedno właściwego rozwiązania. Zdecydowanie odłożyłem więc sprawę "snu" i urządzenia do lamusa.

### B5. Dalsze losy przekazu

W końcu nadeszła do mnie odpowiedź od profesora Pajaka. Profesor napisał wielostronnicowy list w którym włożył dużo trudu aby wyjaśnić mi strategiczne znaczenie owego urządzenia dla naszej samoobrony. W liście tym przyrównał jego znaczenie do łatwo-wykonalnego chałupniczym sposobem pistoletu maszynowego z okresu okupacji hitlerowskiej. Zaapelował też abym zgodził się na opublikowanie autoryzowanego wspólnie traktatu w którym razem przygotowujemy dokładne opisy tego urządzenia, umożliwiając w ten sposób aby jego realizacją mogli również zająć się inni badacze. Na początku nie zamierzałem się jednak zgodzić na owo opublikowanie, bowiem przepełniony byłem najróżniejszymi wątpliwościami co do całej sprawy owego "snu", co do wykonalności przekazanego w nim urządzenia, co możliwości zadziałania tego urządzenia po zbudowaniu, oraz co do ewentualnych następstw całej tej afery dla mojego życia i kariery w przypadku gdybym zgodził się wszystko otwarcie opublikować - wszakże mieszkam w małym środowisku gdzie wszyscy dobrze się znają, itp. Bałem się też, że ktoś mógł mną celowo zmanipulować aby zaproponować jakieś niemożliwe do zadziałania urządzenie i w ten sposób skierować profesora Pajaka w ślepią uliczkę oraz zając jałowymi wywodami. Nie chciałem więc już sprawy ponownie otwierać i do niej wracać. Po jakimś czasie profesor napisał jednak ponownie, jeszcze raz mnie przekonując, że sprawa "snu" i urządzenia jest niezwykle ważna dla naszej cywilizacji i jeszcze raz apelując i przekonując abym zgodził się na jej opublikowanie. Wytworzyła się więc nieco paradoksalna sytuacja, kiedy to ja - czyli ten kto miał ów "sen" i otrzymał owo urządzenie od jakiejś istoty, zupełnie nie wierzyłem w możliwość jego zrealizowania, zaś Pan profesor - który był osobą zupełnie postronną dla całej sprawy i zgodnie z dominującymi dzisiaj nastawieniami życiowymi powinien być zupełnie obojętny co z urządzeniem tym się stanie, był absolutnie przekonany że jest ono wykonalne oraz niezwykle istotne dla naszej cywilizacji, i usilnie naciskał abym się zgodził udostępnić je światu. Sytuacja ta moim zdaniem była nawet nieco komiczna, wszakże w "normalnym" przypadku pojawiania się nowych urządzeń technicznych, to właśnie osoba która wychodzi z ich ideą jest święcie przekonana, że dane urządzenie z całą pewnością zadziała, natomiast cały pozostały świat jest głuchy i sceptyczny na jej twierdzenia i wysiłki. Po długich oporach podjąłem więc trudną dla mnie decyzję, że "można ten mój 'sen' dać światu". Tak oto z mojej strony wyglądał początek realizacji tego traktatu.

Po zdecydowaniu się, że urządzenie to udostępnię innym badaczom w treści niniejszego traktatu, opisałem jego budowę i wysłałem te pierwsze opisy profesorowi. Profesor przygotował na ich podstawie wstępną wersję niniejszego traktatu, jaką przysłał mi do zweryfikowania i uzupełniania szczegółów. Jak z tej wersji wynikało, w swoich pierwszych opisach pomiąłem cały szereg istotnych wyjaśnień i danych technicznych. Moje opisy okazały się zbyt ogólne aby mogły służyć jako praktyczne wytyczne do budowy. Otrzymana do poprawek wstępna wersja traktatu aż roiła się od szczegółowych zapytań profesora i wytycznych dla dalszych opisów poszerzających. Aby więc traktat nadawał się do wydania, konieczne było włożenie do niego jeszcze wielu godzin dalszych przemyśleń, poszerzeń i opisów drobnych szczegółów. I tutaj właśnie kryła się ogromna trudność jakiej doświadczyłem i jaka daje mi wiele do myślenia.

Od momentu bowiem kiedy dotarła do mnie owa pierwsza wersja niniejszego traktatu do naniesienia na niej poprawek i uzupełnień, nagle i niespodziewanie, najróżniejsze trudności i przeszkody - niektóre z nich ogromnie dziwaczne i niewyjaśnialne, niemal całkowicie mnie obezwładniły. Zacząłem zdawać sobie sprawę, że coś jest w stwierdzeniach profesora iż istnieje jakaś moc która nie chce aby traktat ten się ukazał. Jak już wcześniej wspominałem, zostałem prawie całkowicie pozbawiony wolnego czasu. Do tego jeszcze doszły ciągłe problemy w rodzinie. To zaś dodało się do niezrozumiałego zniechęcenia i apatii jaką zacząłem odczuwać wewnątrz siebie. Wreszcie dotarło do mnie, że wskutek tych zjawisk (czy może celowych manipulacji) zmarnowałem ponad dwa miesiące cennego czasu. W końcu, w lipcu 1998 roku, zmobilizowałem się jakoś do naniesienia wymaganych poprawek. W ten sposób dnia 14 lipca 1998 roku, odesłałem ten tom traktatu do profesora w celu zainicjowania działań wydawniczych. W około więc rok po zaistnieniu "snu", urządzenie jakie w nim zostało mi przekazane znalazło się w końcowym odcinku swej drogi do zostania opublikowanym.

Rozdział C.

NAŚWIETLENIE ISTOTNYCH PUNKTÓW PRZEKAZU  
(przygotował Prof. dr inż. Jan Pająk)

Motto niniejszego rozdziału: "Wiedza to odpowiedzialność".

Serdecznie dziękuję Magistrowi Wiesławowi Szewczykowi za zaprezentowanie powyższych faktów jakie zdecydował się udokumentować i opublikować dla dobra nas wszystkich. Chciałbym też zaznaczyć że głęboko sympatyzuję z wewnętrzną walką jaką musiał on stoczyć ze samym sobą aby zgodzić się na opublikowanie zawartych w tym traktacie informacji. Aczkolwiek bowiem dla nieobznajomionego z problematyką UFOlogiczną mogłoby się wydawać, że wszyscy ludzie mają prawo do podzielenia się z innymi swoim "snem", równocześnie jest jednak wiadomo, że pasożytujący na Ziemi UFOnauci hipnotycznie i telepatycznie indukują w naszym społeczeństwie rodzaj histerii której celem jest prześladowanie wszystkich tych których działania w jakiś sposób szkodzą interesom naszych kosmicznych okupantów. Niestety, opublikowanie niniejszego traktatu nie tylko że również kwalifikuje się jako działalność szkodliwa dla ich interesów, ale sądząc z szamotliwej reakcji naszych okupantów jest dla nich wręcz katastrofą. Wszakże w przypadku sukcesu z budową opisanego w nim urządzenia będziemy nareszcie mogli zobaczyć dotychczas niewidzialnych dla nas UFOonautów i ich wehikuly, a tym samym zacząć jakąś bardziej namacalną formę naszej samoobrony przed ich eksploatacją. Ludzie są bowiem tak zbudowani, że dopóki czegoś nie zobaczą, dopóty w to nie wierzą - nawet gdy im się przedstawia choćby najbardziej przekonujące dowody. Jeśli więc posiadać będziemy urządzenie które pozwoli nam zobaczyć naszych kosmicznych pasożytów, ci co są już filozoficznie gotowi na skonfrontowanie twardej rzeczywistości otrzymają wówczas naoczne i psychologiczne potwierdzenie o szokującej rzeczywistości naszej okupacji - którą, jak narazie, moje opracowania dowodzą jedynie dedukcjami logicznymi i potwierdzeniami pośrednimi.

Fakt, że treść niniejszego traktatu wyraźnie działa na szkodę okupujących nas UFOonautów, znajduje odzwierciedlenie w najróżniejszych przeszkodach i utrudnieniach jakie swoimi dyskretnymi i niezwykle trudnymi do odnotowania metodami UFOnauci piętrzyli na drodze do jego opublikowania. Przeszkód tych w raporcie Pana Szewczyka znaleźć można cały szereg. Postaram się więc tutaj wyliczyć choćby najistotniejsze z nich. Oto one:

- Spowodowanie niezwykle szybkiego zapomnienia przekazu przez Pana Szewczyka. Jak On sam to stwierdza we wstępnej części rozdziału B, normalne sny pamięta ze szczegółami przez długi okres czasu. Jednak ten sen zapomniał kompletnie już po kilku godzinach. Zapomnienie było przy tym tak dokładne, że obecnie nie potrafi już przypomnieć sobie żadnego szczegółu. Mi osobiście technika za pomocą jakiej UFOnauci spowodowali zapomnienie przez niego tego snu przypomina technikę jaką używają oni dla wymazywania pamięci u osób uprowadzanych na pokład UFO. W przeciwieństwie jednak do wymazywania pamięci po każdym uprowadzaniu na UFO, które dokonywane jest tak samo dokładnie jak wymazanie owego snu, jednak następuje w bardzo krótkim czasie rzędu minut, w przypadku snu Pana Szewczyka UFOnauci zwolnili je w czasie i rozłożyli na kilka godzin. Uczynili to zapewne celowo, aby sprawić wrażenie że zapomnienie przekazu nastąpiło w sposób naturalny, a tym samym aby być w zgodzie ze swoją zasadą "ingerencji na tyle dyskretnej i inteligentnej aby dla pozbawionych finezji ludzi pozostawała ona absolutnie niezauważalna

i nie do udowodnienia".

- Utrudnianie, opóźnianie i zniechęcanie do skontaktowania się ze mną. Praktycznie utrudnianiem tym UFOnauci zdołali powstrzymać pierwsze skontaktowanie się Pana Szewczyka ze mną o ponad rok czasu, zaś w ten sposób niemal całkowicie udaremнили ukazanie się tego traktatu.

- Mnożenie najróżniejszych przeszkód i wynajdowanie dodatkowych zajęć jakie całkowicie absorbowwały Pana Szewczyka kiedy miał poprawić pierwszy tekst tego traktatu. W rezultacie niemal zdołali uniemożliwić to poprawienie na czas, zaś kiedy poprawki z wielkim opóźnieniem dotarły w końcu do mnie, byłem już w ostatniej fazie zamykania swego kontraktu na Borneo i wśród nawału zajęć niezwykle trudno mi było wówczas znaleźć choćby chwilkę czasu na doprowadzenie do opublikowania tego traktatu (nie mogłem też opublikowania odłożyć na czas po zakończeniu kontraktu, bowiem z doświadczenia wiedziałem, że później będę zbyt zaabsorbowany szukaniem następnej pracy i sprawami swego przeżycia, aby mieć jeszcze czas na zajęcie się publikowaniem czegokolwiek).

Do powyższego powinienem dodać, że Pan W. Szewczyk nie jest jedynym który padał ofiarą najróżniejszych przykrych, dokuczliwych i niszczyielskich zabiegów nakierowanych na zniechęcenie do opublikowania niniejszego traktatu oraz na spiętrzenie najróżniejszych przeszkód jakie opublikowanie to uczyniłyby niemal niemożliwym. Ja sam również doświadczałem całych ciągów takich zniechęceń, jakie być może opiszę bardziej szczegółowo w drugim tomie niniejszego traktatu. Aczkolwiek zabiegi te nie zdołały całkowicie powstrzymać tego traktatu przed zostaniem opublikowanym, z całą pewnością zmusiły mnie do działania w pośpiechu i w poczuciu najwyższego zagrożenia, a stąd do zaniżenia moich standardów jakościowych oraz do tak wczesnego jak to było możliwe rozpoczęcia upowszechniania tego traktatu pomimo że w normalnej sytuacji zapewne kontynuowałbym jego udoskonalanie i doszlifowywanie. W moim przypadku, niezależnie od przykrości i zabiegów o subiektywnym odbiorze, zniechęcenia te niekiedy posuwały się nawet do poziomu sabotażu i zagrożeń zdrowia. Aczkolwiek podczas pisania tego traktatu miejsce miały dosłownie całe setki najróżniejszych odbieranych subiektywnie zabiegów przeszkadzających, i cokolwiek ktoś by nie wymyślił to niemal wszystko to mi się faktycznie wówczas przydarzyło, jednak najbardziej dokuczliwe, dające mi się we znaki, i stąd szerzące najwięcej zniszczenia z tych zabiegów obejmowały przykładowo epidemię przebudzeń w nocy - które w czasach pisania tego traktatu systematycznie uniemożliwiały mi nocny odpoczynek i stąd dniami czyniły mnie zbyt przemęczonym aby efektywnie myśleć, ataki niemal nieprzewyciężonej senności za każdym razem kiedy tylko zabrałem się za pisanie tego traktatu, oraz plaga prześladowających mnie wówczas rozprasających zadań o niezwyklej pilności. Natomiast najbardziej dotkliwy sabotaż obejmował ciąg nieustających zakłóceń normalnego stanu rzeczy między innymi obejmujących: plagę wyłączeń prądu niemal za każdym razem kiedy pracowałem nad tym traktatem, nieustanne psucie starterów w oświetleniu jarzeniowym pomieszczeń w jakich pracowałem co powodowało błyskające działanie tych oświetleń jakie upodobniało moją pracę do tortur w hitlerowskich obozach koncentracyjnych, wielokrotne zepsucia i czasowe unieruchomienia mojego komputera, uniemożliwianie użycia służbowej drukarki, zepsucia i zacięcia używanych wówczas urządzeń technicznych - np. zacięcie silnika autobusu jakim jechałem podczas tropikalnej ulewy i to w samym środku jeziora wody deszczowej uformowanego wówczas na drodze, tak że spowodowało to zamoczenie wiezionego właśnie egzemplarza tego traktatu i wydatne opóźnienie całego procesu jego przygotowywania, zaś w najbardziej drastycznym z odnotowanych przypadków - zawieszenie mojego czasu na całych sześć godzin następujące podczas pisania wstępu do tego traktatu, podczas którego to



zawieszenia nasi kosmiczni okupanci zapewne debatowali co powinni z tym fantem uczynić. Oczywiście zgodnie z regułami i metodami działania naszych okupantów wyliczonymi w podrozdziale A1, wszystkie te utrudnienia i przeszkody możnaby rzucić na karb statystyki i zdarzeń naturalnych - bowiem jedyną ich cechą jaka różni je od tego co zdarza się nam w sposób przypadkowy i naturalny to ich niezwykle spiętrzenie zawsze w czasie kiedy dokonywałem czegoś związanego z tym traktatem. Ich częstość występowania i nasilenie były tak duże, że praktycznie nigdy nie zdarzyło mi się spokojnie dokończyć choćby nawet jedną sesję zajmowania się tym traktatem aby nie zdarzyła mi się przy tym jakaś przykra niespodzianka. W rezultacie pod koniec pracy nad tym traktatem cokolwiek przyszło mi w jego sprawie czynić zawsze zabierałem się do tego jakby do jakiejś niebezpiecznej wyprawy za morze - wyglądając i wyczekując jakie to jeszcze przygody mnie wówczas dotkną.

Dawniej temu, zaraz po tym gdy uświadomiłem sobie fakt okupacji Ziemi przez pasożytniczą konfederację UFOonautów, sądziłem że nasze uwolnienie się od ich obecności może się odbyć w sposób honorowy i dżentelmeński - podobny do tego jak pasierb po zaczęciu niezależnego życia uwalnia się od zbyt natarczywego ojczyrna: ot po prostu powiemy im aby się od nas wynieśli, zaś oni zrozumieją i uszanują naszą chęć niezależności i odlecą na swe planety pozostawiając nas w spokoju. Jednak w miarę jak zaczynam staczać z nimi coraz zacieklejsze bitwy oraz odkrywam coraz bardziej ponure strony ich metod działania, pomału dochodzi do mnie że oni są zdecydowani spijać naszą krew do końca i że uciekać się będą do dowolnie brudnych i niemoralnych sztuczek aby utrzymać nas pod swoją kontrolą. Stąd dzisiaj jest już absolutnie jasne, że kiedy nadejdzie czas ich wymiecienia z powrotem w bezdenną odchłań kosmosu z której do nas ukradkiem się przemykają, czynić to nam przyjdzie z zaciętymi oporami odrywając ich jednym po jednym jak dobrze przyssane pijawki które dobrowolnie nie chcą dać za wygrane i trzeba usuwać je siłą. Jak niehonorowe, sprytne, i brutalne mogą być ich metody działania przekonałem się w nocy z soboty na niedzielę w dniach 8 i 9 sierpnia 1998 roku. W owych dniach znajdowałem się w samym środku pracy nad wykańczającym pisaniem niniejszego tomu traktatu. Kiedy to po wypróbowaniu na mnie prawie wszystkich możliwych swoich sztuczek jakie miały na celu zastopowanie pracy nad niniejszym traktatem, okupujący nas UFOnauści odnotowali że jestem zdecydowany go opublikować za wszelką cenę i wszelkimi dostępnymi mi środkami, wówczas zdecydowali się zatkać jedno z moich życiodajnych "wąskich gardeł". Na Borneo była nim lodówka. W ową niedzielę nad ranem obudziło mnie niesamowite zimno. Samo to zbudzenie było już niezwykle, bowiem na tropikalnym Borneo nigdy temperatura powietrza nie spada w nocy w sposób naturalny do poziomu skostnienia z zimna, i jeśli ktoś, jak ja, nie używa nocami klimatyzatora, wówczas przez całą noc poci się z gorąca i to nawet jeśli nie używa żadnego okrycia. Na przekór tej niemożności naturalnego zaistnienia zimna, w mojej sypialni było tak zimno że skostniałem od chłodu. Spojrzałem na zegar swojego radio-alarmu: była godzina 1:10 nad ranem. Wszedłem więc do toalety i tam ze zdumieniem odkryłem że właściwie to nocne powietrze jest gorące i duszne jak zawsze w tropiku, zaś poza moją sypialnią reszta domu jest ciągle rozpalona z gorąca. Skąd więc się wzięło to przenikliwe zimno w mojej sypialni? Byłem jednak zbyt mocno przemęczony i rozespany aby wyciągnąć jakieś logiczne wnioski, położyłem się więc do łóżka, dla ochrony przed zimnem starannie owinałem się prześcieradłem i pomimo dreszczy po jakimś czasie ponownie zdołałem zasnąć. Ponieważ była niedziela spałem do około 8:30 rano. Po wstaniu poszedłem do kuchni aby przygotować sobie śniadanie. Jakież było moje osłupienie gdy po wejściu do kuchni odnotowałem że z górnej (zamrażalnikowej) części mojej dużej lodówki "Toshiba TMR 280" leje się woda ze stopniałego lodu. Poziom odmrożenia jej zawartości sugerował, że zepsucie nastąpiło

właśnie około 1 w nocy kiedy to obudziło mnie owo sztuczne zimno. Wszakże jeszcze poprzedniego wieczora około godziny 22:00 lodówka ta działała bez zarzutu, zaś działające poprawnie oba moje radio-alarmy wykazywały że w nocy ani nie zabrakło prądu, ani też nie wystąpił jego impuls przepalający. Pomimo to lodówka okazała się zepsuta na dobre i na przekór najróżniejszych prób i eksperymentów nie udało się jej już odratować. Co jeszcze mniej rozumiałem, to że lodówka ta przez cały czas była zdrowa i sprawna jak dzwon, i że działała bez najmniejszych zakłóceń. Z doświadczenia zaś wiem, że jeśli lodówka (czy jakieś inne urządzenie) ma się naturalnie zepsuć, wówczas zwykle jakiś czas wcześniej zaczyna działać niepoprawnie, obniża swoją temperaturę, słowem wysyła sygnały ostrzeżenia o zbliżającym się zepsuciu. Oczywiście lodówka w tropiku to źródło życia. Szczególnie dla Europejczyka jak ja, dla którego lokalne potrawy na Borneo są zupełnie niejadalne. Niemal wszystkie zapasy swojej żywności dowoziłem wszakże z Kuala Lumpur, bowiem na Borneo nie można dostać europejskiego jedzenia do jakiego mój żołądek jest nawykły. Lodówka wyładowana więc była po brzegi, bowiem zgromadzona w niej żywność miała mi już wystarczyć aż do zakończenia kontraktu. Jedynym wytłumaczeniem dla jej nagłego zepsucia było, że UFO-nauci wiedzieli iż pozbawiając mnie lodówki, eliminują równocześnie z mojej dyspozycji niemal cały wolny czas jaki mi pozostawał i jaki przeznaczałem na pracę nad niniejszym traktatem - z szatańską przebiegłością zepsuli mi więc ją celowo. Celowe zepsucie dodatkowo jest potwierdzone faktem, że nastąpiło ono w nocy z soboty na niedzielę - czyli w czasie ulubionym przez UFO-nautów dla dokonywania zepsuć, ponieważ doskonale oni wiedzą że w niedzielę nie daje się zdobyć fachowca do naprawy stąd niedzielne zepsucie czynią znacznie więcej szkody. Zepsucia mojej lodówki dokonali tak fachowo, że miejscowi spece od napraw pomimo wielokrotnie powtarzalnych wysiłków nie potrafili jej już przywrócić do życia. Po ponad tygodniu bieżaniny i kłopotów okazało się koniecznym jej wymienienie na nową. Ponieważ zaś nie byłem w stanie jeść lokalnych potraw, bez lodówki cały pozostający mi wolny czas zmuszony byłem poświęcać na wyjazdy do odległego Kuching i szukanie czegoś jadalnego. Nie byłem więc już w stanie znaleźć czasu na pracowanie nad tym traktatem. Stąd zepsucie mojej lodówki bezpośrednio i jednoznacznie spowodowało opóźnienie wydania tego traktatu o ponad tydzień, nie wspominając już o najróżniejszych kosztach, trwałych kłopotach, napięciu, bieżaninie, ryzyku zatrucia pokarmowego, i braku jadalnej żywności na jakie mnie wystawiło. Oczywiście z powodu zbiegania się czasu wydania tego traktatu z terminem zakończenia mojego kontraktu na Borneo i związanego z tym zakończeniem spiętrzania się najróżniejszych problemów, zepsucie to praktycznie spowodowało też dodatkowo na moją głowę cały łańcuch opóźnień, napięć i kłopotów. Cały więc ten przebiegły plan udałby się UFO-nautom zupełnie bez mojego go rozszyfrowania, gdyby nie owo nocne zimno. W większej części świata, włączając w to Europę i Nową Zelandię zapewne wszystko uszłoby im całkowicie na sucho, bowiem noce są tam naturalnie chłodne i nie da się odróżnić telekinetycznego spadku temperatury powietrza spowodowanego wyzwoleniem efektu telekinetycznego, od zwykłego nocnego chłodu spowodowanego klimatem. Jednak na Borneo skostnienie z zimna nocą nie jest wcale zjawiskiem naturalnym. Widać podczas wizyty w celu zepsucia mojej lodówki, ich telekinetyczny napęd spowodował właśnie owo raptowne obniżenie temperatury w mojej sypialni jakie mnie obudziło, zaś UFO-nauci, pomimo całej swojej wiedzy i inteligencji, ten jeden mały szczegół niestety przegapili (na nasze szczęście od czasu do czasu oni także popełniają najróżniejsze błędy, dzięki którym nasza wiedza i rozwój techniczny mogą posuwać się do przodu pomimo ich usilnego przeszkadzania). Wszakże z innych moich badań, m.in. opisanych w podrozdziałach J2.2.2 monografii [1/2] i [1/3], doskonale wiem że efekt telekinetyczny wzbudzany przez napęd ich wehikułów, pośród wielu innych następstw także

powoduje właśnie raptowny spadek temperatury otoczenia. Ponadto kiedy sprzyjający nam kosmita przekazywał opisywane w niniejszym traktacie urządzenie, podczas swego przekazu wspominał również o wprowadzeniu do niego niewielkiej modyfikacji technicznej jaka pozwoli na wywołanie w tym urządzeniu efektu telekinetycznego, co z kolei spowoduje telekinetyczne obniżenie jego temperatury. Owo telekinetyczne zimno zdradziło mi więc, że zmyślne opóźnienie opublikowania tego traktatu wywołane tak zdawałoby się banalną i zwykle nie kojarzoną z UFO sprawą jak zepsucie mojej lodówki też były sprawką owych szatańsko przebiegłych UFOautów.

Jak to wspominałem już powyżej, nocne zbudzenie na Borneo z powodu przenikliwego zimna było raczej niezwykle, nawet zważywszy że w okresie pisania niniejszego traktatu przez jakiś niezrozumiały "zbieg okoliczności" prześladowała mnie właśnie epidemia "przypadkowych" obudzeń praktycznie każdej kolejnej nocy, i to niemal za każdym razem z zupełnie innego powodu. Przykładowo najczęściej budziły mnie około drugiej w nocy sfory zdziczałych, bezdomnych psów, które jednym razem staczały hłaśliwe batalie pod moimi oknami utrzymując mnie w bezsenności aż niemal do rana, innym zaś razem wyły lub ujadły przeraźliwie całą noc tuż pod oknami domu w którym mieszkałem. Wyglądało to niemal tak jakby ktoś telepatycznie im nakazywał aby gromadziły się właśnie pod moimi oknami i tam wszczywały hałas. Poza bezpośrednimi okolicami mojego domu nigdy bowiem nie odnotowałem aby gromadziły się one w tak duże sfory które niekiedy liczyły aż po kilkadziesiąt psów. Niekiedy też Chińczycy zamieszkujący tą samą co ja dzielnicę gromadzili się po północy pod moimi oknami i godzinami prowadzili sąsiedzkie rozmowy niekiedy prawie aż do rana (gdy kilku Chińczyków prowadzi sąsiedzką rozmowę, dla postronnego słuchacza brzmi to jak ostatnia faza hłaśliwej kłótni naszych sąsiadów prowadzona tuż przed wybuchnięciem bijatyki). Aż kilkakrotnie też nocami budziły mnie bolesne ukąszenia miejscowych komarów, których liczebnie spore chmary w jakiś niewyjaśniony dla mnie sposób czasami dostawały się do wnętrza mojej szczelnej moskitiery. Następujące po ich odkrywaniu polowania w celu ich wybicia oraz ból i swędzenie spowodowane przez ich ukąszenia zwykle odbierał mi już potem sen aż do rana. Normalnie jeśli jakiś komar zdoła raz na kilka miesięcy w jakiś niezwykle sposób dostać się pod gęstą moskitierę, zwykle jest on tylko jeden lub w wyjątkowym przypadku dwa. Jeśli więc nagle znajdzie się ich tam aż kilka i na dodatek z naturalnie niewytłumaczalnych powodów powtarza się to co kilka dni, wygląda mi to niemal jakby ktoś celowo je tam podrzucał. Szczególnie, że czasami pod moją moskitierą znajduję więcej komarów niż normalnie można ich znaleźć w całej sypialni, i że często są to komary cętkowane przenoszące pasożyta śmiertelnej choroby tropikalnej "Dengue", które rzadko wlatują do mieszkań ponieważ mają zwyczaj czyhania na swe ofiary w mokrej trawie. Chociaż więc nasze nawyki myśleniowe buntują się przed zaakceptowaniem nieco komicznej możliwości, że służący w siłach okupacyjnych kosmici przebyli setki lat świetlnych dzielących ich planetę z Ziemią tylko po to aby gdzieś na bagnach Borneo najpierw uganiać się za komarami, łapać je delikatnie bez wyrządzenia im krzywdy, zaś w końcu wpuszczać je pod moją moskitierę aby popsuły mi spanie, wszystko jednak wskazuje na to, że faktycznie może to mieć miejsce. W następnym domu który stykał się ścianą z moją sypialnią mieszkało też kilku wyrosniętych młodzieńców o imponujących mięśniach tyle że, niestety, wyhodowanych kosztem intelektu. Stąd zapewne młodzieńcy ci byli relatywnie podatni na telepatyczne manipulowanie. W czasie pisania tego traktatu wpadli oni w dosyć niezwykle nałóg odbijania od ściany mojej sypialni jakiejś metalowej kuli, z niezrozumiałych dla mnie powodów zawsze zaczynając tą zabawę dopiero grubo po północy i kontynuując ją niekiedy aż przez kilka godzin bez przerwy. Tego typu "przyjemniackich" metod systematycznego budzenia mnie w nocy

zaobserwowałem podczas pisania tego traktatu znacznie więcej, nie chcę jednak nadmiernie wydłużać niniejszych opisów. Oczywiście wszystkie te powody jakie mnie nękały mogą wystąpić w sposób naturalny, i stąd nie zwracałbym na nie większej uwagi gdyby pojawiły się powiedzmy raz czy dwa razy w tygodniu, lub gdyby istniał w nich jakiś wyraźny system który sugerowałby np. złe działanie mojego zegara biologicznego (np. zawsze budziłbym się o tej samej godzinie). Ponieważ jednak praktycznie każdej kolejnej nocy wystąpił inny z nich, oraz każdej nocy budzony byłem o innej godzinie, zaś jedynym powtarzalnym elementem było że definitywnie każdej nocy coś hałaśliwego lub budzącego się zdarzyło i to zawsze gdzieś pomiędzy północą a piątą nad ranem, owo ich niezwykle nasilenie pojawiające się właśnie kiedy pisałem niniejszy traktat, w połączeniu z niezwykle inteligencją, wiedzą i znajomością mojej psychologii z jaką były one wyzwalone, zaczyna dawać dużo do myślenia. W sumie owe systematyczne budzenia każdej kolejnej nocy tak mnie wykończyły, że praktycznie niemal nie mogłem dniami się koncentrować na pisaniu tego traktatu. Chociaż więc moja silna pozytywna motywacja niemal zawsze była w stanie przełamać ogarniającą mnie senność i przemęczenie, jednak mój stan z całą pewnością musiał niekorzystnie się odbić na jakości, klarowności i logice opisów i stąd traktat ten z konieczności nie jest tak dopracowany jak byłby gdybym podczas jego pisania miał właściwe warunki i wypoczęty umysł. Jeśli zaś chodzi o owo okropne nocne zimno telekinetyczne towarzyszące popsuciu mojej lodówki, to jak pamiętałem z podobnego zimna zbudziłem się wcześniej tylko jeden raz i to na spory czas przed opisywanym poprzednio zdarzeniem z lodówką. Pracowałem wówczas nad wstępnym projektem tego traktatu, zaś powodem odczuwania zimna w nocy - przynajmniej tak wówczas to sobie tłumaczyłem - faktycznie była nie niska temperatura nocnego powietrza która na tropikalnym Borneo zwyczajnie się nie zdarza, a nadchodzenie silnej gorączki (jak bowiem wielokrotnie to doświadczyłem, kiedy dopada mnie silna gorączka, zawsze w pierwszej jej fazie odczuwam dotkliwie, chociaż czysto subiektywne, zimno). Następnego bowiem dnia raptownie rozchorowałem się na jedno z owych tropikalnych choróbsk jakie paraliżują niezwykle silną gorączką zmuszając do robienia rachunku sumienia i zastanawiania się na temat testamentu. Gorączka ta trzymała mnie unieruchomionego w łóżku przez ponad tydzień - oczywiście opóźniając w ten sposób prace nad niniejszym traktatem. Wówczas sądziłem że choróbsko to złapałem zupełnie przypadkowo - wszakże pełno ich na tropikalnym Borneo. Jednak obecnie - w świetle odkrycia okoliczności zepsucia mojej lodówki, zaczynam poważnie się zastanawiać czy przypadkiem nie zostałem nim celowo zarażony przez okupujących nas UFOonautów, aby powstrzymać lub opóźnić opublikowanie niniejszego traktatu. Gdyby posądzenie to było prawdziwe, wówczas oznaczałoby że UFOnauci nie cofają się przed żadną brudną sztuczką aby osiągnąć swoje cele - wszakże choróbsko to mogło mnie całkowicie wykończyć i tylko przez przypadek mój organizm okazał się wystarczająco silny aby je przezwyciężyć.

Jedną z bardziej niezwykłych obserwacji jakie dokonałem podczas pisania tego traktatu, to że jednego dnia wieczorem uaktualizowałem spis jego treści podając w nim dokładne strony na których poszczególne podrozdziały się zaczynały, zaś następnego dnia rano stwierdziłem że położenie nagłówków kilku podrozdziałów nie pokrywa się z tym jakie poprzedniego wieczora naniósłem do spisu treści. Przykładowo wieczorem celowo wówczas przeorganizowałem treść traktatu w ten sposób, że nagłówki tych podrozdziałów które normalnie wypadałyby jako ostatnie wiersze poprzedniej strony, po przeorganizowaniu wypadały jako pierwsze wiersze następnej strony. Niestety następnego dnia rano po włączeniu komputera stwierdziłem, że niektóre z tych celowo popchniętych do przodu nagłówków są z powrotem przy końcu poprzednich stron. Wyglądało to dosłownie tak jakby

w nocy, kiedy spałem, ktoś uruchomił mój komputer i celowo wyciął z tekstu kilka najbardziej szkodliwych lub istotnych linii, lub pozmieniał w jakiś sposób oryginalne opisy skracając je przypadkowo o kilka wierszy. Oczywiście można to też starać się tłumaczyć "racjonalnie", że w międzyczasie w jakiś niezwykle sposób uległy poprzestawianiu parametry "Word-Perfecta 6.0" jakiego używałem do pisania tego tekstu - aczkolwiek już od bardzo długiego czasu ja osobiście nie dokonywałem żadnych zmian w nastawach tego wordprocessora. Ponieważ jednym z podrozdziałów przesuniętych w ten sposób był nagłówek podrozdziału B3, należy więc też i brać pod uwagę możliwość, że jakieś najistotniejsze opisy lub dane jakie w traktacie tym zostają teraz publikowane, zostały przez naszych okupantów nieco pozmieniane w celu sabotażu oryginalnego przekazu.

Z intensywności i częstości z jaką przydarzają mi się najróżniejsze przypadki i niby "losowe" zdarzenia zawsze kiedykolwiek zajęty jestem popychaniem do przodu sprawy opublikowania niniejszego traktatu, oraz znikają natychmiast po tym jak przystąpię do czynienia czegokolwiek innego, wnoszę że okupującym nas kosmitom ogromnie zależy aby opisane w tym traktacie urządzenie nigdy nie zostało zbudowane. Jednocześnie z innych swych badań wiem już, że jeśli UFOnauci tak szaleją i tak się zwijają aby coś uniemożliwić, zawsze to oznacza że dana sprawa trafia w dziesiątkę w zakresie działania na ich szkodę. Ponieważ praktycznie żadna z publikacji jakie dotychczas przygotowywałem nie spotkała się jeszcze z aż tak zaciętym oporem i próbami przeszkodzenia w jej wydaniu, jak to miało miejsce w przypadku niniejszego traktatu, powyższe oznacza że opisywane tutaj urządzenie wprowadza dla okupujących nas UFOnauców najwyższe i najbardziej bezpośrednie zagrożenie ze wszystkich urządzeń jakie dotychczas opisywałem w swoich publikacjach. Z tego więc wynika, że w żywotnym interesie naszej samoobrony przed kosmiczną najeźdźcą leży abyśmy za wszelką cenę dążyli do zbudowania właśnie tego urządzenia i abyśmy zbudowali je w możliwie najkrótszym czasie. Jest więc niezwykle ważne aby każdy był świadomy, że zbudowanie opisywanego tutaj urządzenia jest ogromnie, ale to ogromnie, ważne dla naszej cywilizacji i że każdy kto ma takie możliwości powinien do prób tego zbudowania się przyłączyć!

Z przedmiotem niezwykle intensywnego "przeszkadzania" jakiego okupujący nas UFOnauci dopuszczają się aby przeszkodzić w zbudowaniu opisywanego tym traktatem urządzenia wiąże się sprawa znajomości przez nich przyszłości. Jak to bowiem wyjaśniłem już w podrozdziałach U4.1 i M1 monografii [1/2] i [1/3], UFOnauci znają przyszłość i na jej podstawie już obecnie zapobiegają tym ludzkim działaniom jakie w przyszłości okażą się dla nich niekorzystne. W niniejszym traktacie jeden z dowodów na ich znajomość przyszłości i podejmowanie prób przeszkodzeniu temu co w przyszłości będzie szkodliwe dla ich interesów jest fakt, że uniemożliwiali oni W. Szewczykowi skontaktowanie się ze mną na długo przedtem zanim on miał swój "sen", a więc już w lutym 1997 roku. O owej niezwyklej zdolności naszych okupantów do wybierania i przeszkadzania tylko temu co im zaszkodzi dopiero w przyszłości warto zdawać sobie sprawę, bowiem pozwala to na wypracowanie bardziej skutecznej strategii naszych działań samoobronnych. Ja ją nazywam "strategią ślepego samuraja", ponieważ podobnie jak to czynią niewidomi samurajowie na japońskich filmach, wypracowywanie w niej następnych naszych ruchów odbywa się poprzez obserwowanie i analizowanie reakcji naszych przeciwników na poprzednio zadany im cios. Strategia ta stwierdza, że **w swoich działaniach obronnych powinniśmy za wszelką cenę realizować wszystko to w czego dokonaniu okupujący nas UFOnauci starają się nam usilnie przeszkodzić.** Im zaś usilniej UFOnauci nam w czymś przeszkadzają, tym bardziej zdecydowanie i z tym większą determinacją powinniśmy doprowadzać to do końca.

Z istnienia opisywanych powyżej usilnych prób przeszkodzenia w wydaniu niniejszego

traktatu, wyłania się dosyć interesująca i zapewne wysoce przydatna praktyczna wskazówka dla wszystkich osób które postanowią spróbować zbudowania opisywanego w tym traktacie urządzenia ujawniającego. Wskazówka ta stwierdza co następuje. "Znający przyszłość UFOnauci już obecnie doskonale wiedzą kto zbuduje to urządzenie i od samego początku będą starali się tej osobie w zbudowaniu tym przeszkadzać. Stąd jeśli ktoś skonfrontowany z niniejszym tematem nagle odnotuje, że wszystko co dotyczy tego traktatu i opisywanego w nim urządzenia przychodzi mu z niespodziewanymi oporami, dziwnymi kłopotami, i niezwykle 'przypadkami losowymi', wówczas będzie to oznaką że to właśnie on jest tym wybranym losu który urządzenie to zbuduje i stąd któremu UFOnauci już od samego początku usilnie przeszkadzają. W takim przypadku powinien włożyć w budowę tego urządzenia wszystko co tylko zdoła z siebie wydobyć, i nie dać się zrazić żadnymi kłopotami czy trudnościami jakie staną na jego drodze. Wszakże zbudowanie tego urządzenia ma już zaprogramowane w swojej przyszłości i jedyne co musi jeszcze uczynić to spowodować aby program ten stał się ciałem. Jeśli zaś w trakcie budowy nie będzie wiedział jaki powinien być następny kierunek jego działania, najszybciej do sukcesu zaprowadzi go ten kierunek przy realizacji którego okupujący nas UFOnauci będą piętrzyli najwięcej przeszkód na jego drodze i wykazywali najzacieklejsze próby uniemożliwienia mu jego podjęcia."

W sensie zasady działania opisywane w tym traktacie urządzenie z całą pewnością będzie działać. Jestem co do tego absolutnie pewien, bowiem nad urządzeniami podobnymi do niego przemyśluję już od długiego czasu, opisując kilka ich typów w monografiach [1/2] i [1/3] oraz w publikacjach je poprzedzających (np. monografiach [3/2] i [3]). Od długiego też czasu dokonuję różnorodnych badań nad zjawiskami jakie w tym i podonych mu urządzeniach zostały wykorzystane. Aczkolwiek z wszystkimi szczegółami zasada działania tego urządzenia zostanie wyjaśniona dopiero w następnym, drugim tomie niniejszego traktatu, na obecnym etapie chciałbym już tutaj nadmienić, że jest ona bardzo podobna do opublikowanej w podrozdziale C1.6 monografii [1/2] i F1.6 monografii [1/3] zasady wykorzystywania pędników magnokraftu w funkcji teleskopów i rzutników telepatycznych, oraz do opublikowanej w podrozdziałach N5.1 i N5.2 monografii [1/2] i [1/3] zasady działania teleskopów i rzutników telepatycznych. Jeśli zaś chodzi o przeznaczenie opisanego tutaj urządzenia, to jest ono jednym z wielu możliwych do zbudowania urządzeń ujawniających, jakich opisy już publikowane były w podrozdziale L1 monografii [1/2] i [1/3], a jakich propozycja budowy była nawet przedmiotem tematów badawczych z załącznika Z do monografii [1/2] i [1/3] (tematy te załączono również do niniejszego traktatu - np. patrz temat numer #4 w załączniku Z). Dla mnie więc już obecnie nie ulega najmniejszej wątpliwości, że jego zasada działania jest fizycznie spójna i poprawna, oraz że jeśli zdołamy zbudować je poprawnie, opisywane tutaj urządzenie zadziała i zacznie nam ukazywać ukrywających się przed naszym wzrokiem i pasożytujących na nas UFOonautów. Ponieważ da się ono budować systemem chałupniczym bez konieczności posiadania skomplikowanych maszyn czy materiałów, oraz ponieważ zbudować je będzie mógł niemal każdy zainteresowany, po opanowaniu i opublikowaniu niezawodnej technologii jego wykonania stanie się ono efektywnym narzędziem naszego ruchu oporu przeciwko kosmicznemu najeźdźcy. Za jego pomocą nasze wysiłki samoobronne nabiorą sensowności i wigoru bowiem widzieć wówczas zaczniemy naszych obecnie jeszcze niewidzialnych okupantów.

Oczywiście oprócz ujawnienia nam dotychczas niewidzialnych dla naszych oczu UFOonautów, opisywane tutaj urządzenie, w przypadku jego zbudowania, dostarczyłoby nam też całej gamy niewypowiedzianej ogromnych korzyści. Aby wskazać tutaj choćby kilka z nich, to przykładowo w zakresie ekonomicznym dostarczyłoby naszemu przemysłowi

"przebojowego" produktu który mógłby być eksportowany w niemal nieograniczonych ilościach, w zakresie światopoglądowym dostarczyłoby nam namacalnych dowodów że faktycznie jesteśmy okupowani, w zakresie naukowym siłą otworzyłoby oczy tych którzy dotychczas celowo starali się je zamykać na całą gamę zjawisk i faktów, w zakresie społecznym pogłębiłoby tak nam obecnie potrzebną solidarność między-ludzką oraz zwróciłoby uwagę ludzi na filozofię totalizmu która może się okazać jedynym ratunkiem dla naszej cywilizacji, natomiast w zakresie propagandowym podniosłoby prestiż i znaczenie Polski na międzynarodowej arenie. Oczywiście nawet w zakresie samoobronnym miałoby ono więcej zastosowań niż jedynie ukazanie niewidzialnych wehikułów UFO. Przykładowo pozwalałoby też demaskować "kosmicznych szpiegów" wywodzących się z innych cywilizacji, którzy dotychczas w sposób przez nas nierozpoznany bezkarnie mieszały się z tłumem ludzi i dostarczali okupującym nas kosmitom wszystkich wymaganych dla naszego zniewalania informacji. Szpiegzy owi podobnie jak ludzie także przynależą do "rasy adamowej" tyle tylko że urodzili się na innej niż Ziemia planecie. Po ubraniu się więc w nasze odzienie oraz używając naszego języka, zwyczajów i sprzętu, dotychczas żyli wśród nas zupełnie przez nas nierozpoznawani, bez żadnych też przeszkód mogli działać na szkodę naszej cywilizacji. Z tego co dotychczas na ich temat udało się ustalić, jest ich wśród nas relatywnie dużo, co najmniej po jednym w każdym większym mieście na Ziemi, aczkolwiek zaczynamy na nich zwracać uwagę dopiero kiedy zademonstrują swoje "nadprzyrodzone" zdolności czy pokażą nam którąś ze swoich możliwości, i to nawet przy takich okazjach sądzimy iż to co czynią jest jedynie sztuczką lub złudzeniem i nigdy ich nie posądzamy o sprawowanie roli jakiej faktycznie służą. W Nowej Zelandii na ślady wieloletniego mieszkania i działania jednego z nich natknąłem się w 100-tysięcznym Dunedin (patrz opisy zdarzeń zaszytych w kawiarni "Stewarts" przytoczone w punkcie Ad. 5 podrozdziału T3 monografii [1/2] i [1/3]), innego zaś wytropiłem i osobiście spotkałem w 300-tysięcznym Christchurch. Ich najszerzej znanym przykładem może być słynny "magik" w naszej historii znany pod nazwiskiem "Pan Twardowski", które wcale się nie krył ze swoimi "nadprzyrodzonymi" zdolnościami, zaś który po wykonaniu powierzonego mu w Polsce zadania "zabrany został do piekła". Inny ich przykład relatywnie często zobaczyć możemy w telewizji kiedy demonstruje nam swoje faktyczne możliwości zaś my wierzymy że to tylko sztuczki magika. Otóż ze względów bezpieczeństwa, owi kosmiczni szpiegzy podczas całego pobytu na Ziemi znajdują się w stanie spowolnionego telekinetycznego migotania. Migotanie to czyni ich zupełnie odpornych na uleganie wypadkom oraz chroni ich przed działaniem naszych broni. Jest przy tym na tyle spowolnione, że dla naszych oczu wyglądają oni jak zwyczajni ludzie. Niemniej w razie potrzeby pozwala im ono przechodzić przez mury, oraz powoduje że nasze noże, szable i pociski przenikają przez nich bez czynienia im najmniejszej szkody. Pomimo jego spowolnienia ciągle jednak byłoby ono wykrywalne dla opisywanego tutaj urządzenia. Gdybyśmy więc popatrzyli przez owo urządzenie na któregoś z tych kosmicznych szpiegów kiedy on wcale tego się nie spodziewa i stąd nie zdołał wyłączyć swego migotania, wówczas podobnie jak wehikuł UFO szpieg ten też widoczny byłby w formie jarzącego się zarysu (zwykli ludzie nie formowałiby jego jarzenia). Urządzenie to pozwalałoby więc nam natychmiast ich rozpoznawać - i oczywiście eliminować z naszej cywilizacji.

Fakt, że opisywane tutaj urządzenie jest przeznaczone do wizualnego ujawniania UFO-nautów i ich wehikułów ukrywających się przed nami w stanie migotania telekinetycznego, wynika dosyć jednoznacznie zarówno z okoliczności jego przekazu, jak i z jego konstrukcji oraz wynikającej z tej konstrukcji zasady działania. W samym przekazie informacja o takim właśnie zastosowaniu tego urządzenia zawarta została w następujących słowach istoty która jego ideę przekazała Panu W. Szewczykowi, cytuję: "jeśli chcesz wiedzieć gdzie jest UFO - musisz

zbudować proste urządzenie które nie wymaga dużej energii". Natomiast w konstrukcji owego urządzenia, jego przeznaczenie do ujawniania niewidzialnych UFOonautów i ich wehikułów ukrywających się w stanie migotania telekinetycznego wyraża się poprzez zawarcie w tym urządzeniu elementów składowych jakie podczas działania umożliwiają pojawienie się w nim tzw. "światła pochłaniania" które formowało będzie zarysy obiektu będącego w "stanie migotania telekinetycznego" na jaki urządzenie to zostało wycelowane. Rozpracowanie budowy i działania opisywanych w podrozdziałach N5.1 i N5.2 monografii [1/2] i [1/3] teleskopów i rzutników telepatycznych dało mi podstawy teoretyczne i pełne zrozumienie zjawisk jakie występują też m.in. i w opisywanym tutaj urządzeniu. Kiedy więc Pan W. Szewczyk po raz pierwszy napisał mi zgrubnie o swoim śnie, nie miałem żadnych trudności z natychmiastowym dostrzeżeniem fizycznej i technicznej poprawności otrzymanego przez niego urządzenia i rozpoznaniem użytej w nim zasady działania. Aczkolwiek więc dopiero drugi tom niniejszego traktatu dokładnie opiszę zasadę działania i zjawiska tego urządzenia, aby już obecnie przekonać czytelnika że zasada ta i zjawiska są fizycznie poprawne, oraz całkowicie spójne z opisywanym w moich monografiach efektem telekinetycznym i z wywoływanym przez ten efekt jarzeniem pochłaniania, krótko opiszę teraz sposób w jaki opisywane tutaj urządzenie działa. W razie trudności ze zrozumieniem jakiegoś fragmentu poniższego opisu, czytelnicy mogą dodatkowo pogłębić to zrozumienie poprzez poznanie zasad działania teleskopów telepatycznych opisanych w podrozdziale N5.2 monografii [1/2] i [1/3]. Oto ów opis.

"Zgodnie z tym co napisano w podrozdziale L1 monografii [1/2] i [1/3], każdy obiekt znajdujący się w stanie migotania telekinetycznego wprowadzany jest w ten stan poprzez odpowiednio ukształtowane pulse silnego pola telekinetycznego. (Pole telekinetyczne jest to pulsujące pole magnetyczne o odpowiednio zdeformowanych, niesymetrycznych pulsach - patrz opisy w podrozdziałach J2.2.2 i K2.4 monografii [1/2] i [1/3].) Omawiane tutaj urządzenie ujawniające posiada dwa źródła pola magnetycznego (przednie i tylne) które wytwarzają linie sił jakich biegun magnetyczny S wybiega w przestrzeń. Owe linie sił urządzenia wiążą się więc z liniami sił pola telekinetycznego formowanego przez napęd niewidzialnych UFO lub UFOonautów, formując z nimi zamknięte obwody magnetyczne. Obwody te przechwytyują i zbierają razem linie sił pola telekinetycznego UFO rozproszone w otoczeniu, zaś po ich skupieniu w postać skoncentrowanej wiązki wprowadzają je do wnętrza urządzenia (t.j. do wnętrza cylindra z przezroczystego tworzywa na którego obu końcach pomieszczone są owe źródła pola magnetycznego w kształcie cewek z otworem w środku). Następnie zderzają te linie sił ze sobą we wnętrzu cylindra odtwarzającego wypełnionego płynem obrazotwórczym (lub gazem). Zderzenie się owych dwóch biegnących naprzeciwko siebie wiązek linii sił pól telekinetycznych pozbieranych z otoczenia przez obie cewki magnetyczne, stwarza warunki sprzyjające zachodzeniu zjawiska mikroskalowej telekinezy w każdym przypadku jeśli w zasięg owych pól dostaną się jakieś telekinetycznie wzbudzone cząsteczki. Z kolei owa mikroskalowa telekineza powodować będzie pojawianie się obrazu uformowanego z jarzenia pochłaniania. Pojawienie się w tubie telekinetycznie wzbudzonych cząsteczek wywoływane jest przez elektrody wzbudzające. Umieszczenie bowiem owych dwóch elektrod z silnym polem elektrycznym w płaszczyźnie zderzenia się wiązek linii sił pola telekinetycznego przejętego przez obie cewki magnetyczne z niewidzialnego UFO, powodowało będzie przepływ prądu jonowego pomiędzy tymi elektrodami, a tym samym napinanie siłami elektrostatycznymi jonów składających się na płyn lub gaz obrazotwórczy. Jeśli więc do takich napiętych siłami elektrostatycznymi jonów skierowany zostanie jakiś profil wibrowań telekinetycznych przenoszonych przez linie sił pola telekinetycznego, wówczas z powodu konieczności



wykonania pracy pokonania działającego na te jony pola elektrostatycznego elektrod, zaczną one wydzielać silne jarzenie pochłaniania. W ten sposób ich jarzenie pochłaniania będzie formowało w obrębie tuby pomniejszony obraz migoczącego telekinetycznego obiektu ukrywającego się przed naszym wzrokiem. Kształt tego obrazu będzie odzwierciedleniem kształtu niewidzialnego UFO którego linie sił pola telekinetycznego zebrane zostały przez soczewki urządzenia i skupione na owej zjonizowanej cieczy odtwarzającej. Kiedy zaś obraz ten raz się pojawi, z powodu inercji świetlnej zjonizowanych cząsteczek nie zaniknie on tak szybko jak oryginalne UFO. Stąd zarys pobliskiego niewidzialnego UFO będzie mógł zostać uchwycony przez oko obserwatora patrzącego w ową tubę/cylinder, podczas gdy nie może on być dostrzeżony w rzeczywistości."

Po dokładnym poznaniu opisanej powyżej skrótowo zasady działania omawianego w tym traktacie urządzenia, oraz po skonfrontowaniu tej zasady z tym co na temat efektu telekinetycznego, jarzenia pochłaniania, stanu migotania telekinetycznego, wehikułów teleportacyjnych i urządzeń ujawniających napisałem w swoich monografiach [1/2] i [1/3], wydedukować się już daje wszelkie dalsze informacje jakie nie zawarte zostały w oryginalnym przekazie, nie podane w niniejszym traktacie, czy jakie są podane ale w sposób niejednoznaczny, niejasny lub budzący czyjeś wątpliwości. Aczkolwiek m.in. dla szczegółowego wyjaśnienia tych informacji specjalnie opublikowany ma być drugi tom niniejszego traktatu, aby ujawnić czytelnikowi sposób w jaki mogą sobie je sami wydedukować kiedy podczas swoich prób budowy natkną się na coś niewiadomego lub niewyjaśnionego do końca, poniżej przytoczony zostanie opis dedukcji na temat biegunowości cewek urządzenia ujawniającego. Biegunowość ta jest wszakże bardzo istotną sprawą. Z jednej strony zadecyduje ona bowiem o pracy omawianego tutaj urządzenia - wszakże urządzenie to nie zadziała jeśli ku zewnątrz skieruje się niewłaściwy biegun jego cewek. Z drugiej zaś strony jest ona obecnie bardzo kontrowersyjna i niejednoznaczna, jako że na Ziemi przyjęte są aż dwie całkowicie do siebie odwrotne notacje oznaczania biegunowości pola magnetycznego. Pierwsza z tych notacji, jaka przyjęta jest w kartografii i oznaczana na wszelkich mapach, a także jaką ja używam we wszelkich opisach magnokraftu i magnetycznych urządzeń napędowych, przyjmuje że północny biegun magnetyczny jest to biegun pola ziemskiego jaki panuje na północnym geograficznym biegunie ziemskim. Natomiast odwrotna do niej notacja fizyczna przyjmuje że północny biegun magnetyczny jest to biegun igły kompasu jaki kieruje się ku północy (stąd zgodnie z notacją fizyczną na północnym biegunie geograficznym Ziemi panuje południowy biegun magnetyczny). Jak to wyjaśniono we wcześniejszych opisach, sprzyjający nam kosmita podał odbiorcy urządzenia (o którym wiedział iż zamieszkuje w Polsce), że cewki te powinny być zwrócone ich biegunami S ku zewnątrz, zaś biegunami N do środka urządzenia. Jeśli zaś przeanalizować działanie napędu wehikułów magnetycznych opisanych w monografiach [1/2] i [1/3] (np. napędu bardzo dokładnie opisanego tam magnokraftu), wówczas się okazuje, że aby zawisać nad dowolnym punktem Półkuli Północnej Ziemi, biegun północny według notacji magnokraftu (a biegun południowy według notacji dzisiejszej fizyki) ich pędników nośnych o dominującym wydatku musi być zorientowany odpychająco względem pola Ziemi. To zaś oznacza, że linie sił o polaryzacji owego zorientowanego odpychająco dominującego bieguna N zderzane są z biegunem N pola ziemskiego i chaotycznie rozpraszane w otoczeniu. Jednocześnie zaś linie sił opuszczających pędniki stabilizacyjne tych statków posiadające polaryzację S wiązane są z liniami sił pola ziemskiego tworząc z nimi zamknięte obwody. Stąd tylko owe rozpraszane linie sił dominującego bieguna N napędu niewidzialnego UFO mogą być z łatwością przechwycone przez dowolne inne linie sił zwrócone do nich odwrotnym biegunem S (t.j. na

Półkuli Północnej zwrócone do nich biegunem południowym według notacji magnokraftu lub biegunem północnym według notacji dzisiejszej fizyki). Właśnie dlatego dla urządzeń ujawniających budowanych w Polsce i w innych krajach Półkuli Północnej naszej planety, ich biegun S musi być zwrócony ku zewnątrz, zaś biegun N ku wnętrzu. Natomiast jeśli urządzenia te budowane byłyby w Nowej Zelandii, Australii, lub w dowolnym innym kraju Półkuli Południowej, ku zewnątrz zwrócony w nich powinien być biegun N, zaś ku wewnątrz biegun S. Najwięcej uciechy z budową tego urządzenia będą mieli użytkownicy mieszkający przy równiku magnetycznym, bowiem dowolne zorientowanie biegunów urządzenia ujawni im UFO położone od nich w kierunku wschodnim lub zachodnim, jednak dla obserwacji UFO położonych od nich w kierunku północnym lub południowym będą musieli posiadać aż dwa przeciwstawnie spolaryzowane urządzenia w których ku obiektowi skierowane zawsze będą te same bieguny co kierunek w którym położone jest UFO (we wstępnej fazie testowania tych urządzeń, t.j. aż do czasu gdy wymagana dla naszego kraju polaryzacja cewek zostanie eksperymentalnie potwierdzona jako pewna i działająca, taką podwójną polaryzację testować też się powinno i w naszym kraju).

Spójność fizykalna powyższego opisu zasady działania podarowanego nam urządzenia ujawniającego, oraz zgodność jego zasady działania z już mi znanymi zjawiskami technicznej telekinezy i jarzenia pochłaniania (opisanymi np. w podrozdziałach J2.2.2 i K2.3 monografii [1/2] i [1/3]), utwierdza więc dodatkowo moje absolutne przekonanie, że w przypadku bezbłędnego zrealizowania opisywanego tutaj urządzenia, okaże się ono jednym z najprostrzych a jednocześnie ogromnie istotnych urządzeń naszej samoobrony przed kosmicznym okupantem i najeźdźcą. W przypadku bowiem popatrzenia poprzez to urządzenie w kierunku UFO lub UFOonauty który ukrywa się przed naszym wzrokiem przez wejście w stan migotania telekinetycznego, dzięki wyzwolonym przez nie zjawiskom obraz tego obiektu nagle ukaże się we wnętrzu tuby i stąd sam obiekt stanie się podatny na naszą wizualną obserwację. Stąd po zbudowaniu owego urządzenia nasza samobrona przed niewidzialnym najeźdźcą zacznie nabierać sensu i rozmachu.

Podsumowując powyższe, ja osobiście nie mam nawet cienia wątpliwości, że urządzenie to zadziała, i że stąd jest dla nas ogromnie istotne abyśmy nie tylko natychmiast rozpoczęli intensywne eksperymenty i prace rozwojowe nad jego zbudowaniem, ale także abyśmy zmobilizowali jak największą liczbę osób aby włączyły się do prac nad owym urządzeniem (co, miejmy nadzieję, opublikowanie jego opisów spowoduje). Aby więc umożliwić jego zbudowanie, ochotniczo podjąłem się trudu napisania niniejszego opracowania oraz przełamania wszelkich przeszkód co do których doświadczenie mi wskazywało że się pojawią i że będą starały się przeszkodzić w ukazaniu tego traktatu.

Istnieje jeszcze jeden istotny punkt omawianej tutaj "dostawy broni" jaki również chciałbym wyraźnie podkreślić. Jest nim pokrzepiający na duszy fakt bezspornego istnienia w kosmosie istot jakie starają się nam pomagać w naszej walce samoobronnej (dzięki Bogu że istoty takie istnieją!), czyli istnienia naszych anonimowych sojuszników z kosmosu. Aczkolwiek ich pomoc dla nas jak narazie ma bardziej znaczenie moralne niż faktyczne, jest ogromnie pokrzepiającym zdanie sobie sprawy, że w ogromnym wszechświecie istnieje ktoś kto sympatyzuje z ponurym losem jaki zgotowali nam nasi kosmiczni pasożyci. Chociaż więc nasi sojusznicy nie będą w stanie powstrzymać okupujących nas UFOonautów od wymordowania nawet całej naszej cywilizacji jeśli ci tylko tak zechcą, niemniej dobrze wiedzieć że mamy jakiegoś sprzymierzeńca któremu nasz los nie jest obojętnym i który stara się nam pomóc w miarę swych skromnych możliwości. Obecnie, kiedy w Polsce zaczyna się krystalizować ruch oporu, spodziewać się zapewne należy nasilenia najróżniejszych form

pomocy udzielanych nam przez owego kosmicznego sprzymierzeńca. Być może też że pomoc ta z biegiem czasu zacznie się coraz bardziej koncentrować na naszym kraju, jako że w ruchu wyzwoleńczym zaczynamy pomału przejmować inicjatywę nad innymi narodami - co zapewne szybko odnotują sympatyzujący z nami kosmici.

Dodatkowym punktem na jaki też chciałbym zwrócić tutaj uwagę, to że niniejszy tom traktatu pisany i publikowany był tak szybko jak tylko było to możliwe w obliczu stwarzanych przez UFOonautów przeszkód, utrudnień i zagrożeń. Powodem tego pośpiechu była próba ubiegnięcia okupujących nas UFOonautów i udokumentowania przekazu oraz zabezpieczenia w ten sposób opisywanego tutaj urządzenia przed popadnięciem w zapomnienie lub przed zaginięciem, zanim okupującym nam UFOnautom uda się to uniemożliwić za pomocą jakichś nieczystych manipulacji. Dopiero po opublikowaniu tego tomu przystąpimy z Panem W. Szewczykiem do przygotowania tomu drugiego, w którym - zgodnie z tym co napisano już we wstępie - zaprezentowana będzie zasada działania omawianego tutaj urządzenia, wyjaśniona procedura jego budowy, podane sposoby testowania jego poprawnego działania, itp. (wstępne informacje na te tematy, jakie zgrubnie wskazują kierunek w którym opisy z tomu 2 zostaną rozwinięte, zawarte już zostały w tym tomie 1 - np. patrz temat (#3) z załącznika Z czy streszczenie zasady działania podanej w niniejszym rozdziale C). Tym z czytelników którzy zechcą spróbować swych sił z budową omawianego tutaj urządzenia, rekomendowane więc byłoby aby - jeśli tylko zdołają go zdobyć - próbowali później także dokładnie się zapoznać i z owym tomem drugim. Wszakże znając szczegółową zasadę działania tego urządzenia i sposoby jego systematycznego testowania, będą oni w stanie wypracować samemu wszelkie brakujące im informacje. Niestety, napisanie dowolnego opracowania naukowego, a przecież takim właśnie jest niniejszy traktat, zajmuje mnóstwo czasu, pracy i przemyśleń. Na dodatek, tak się jakoś dziwnie składa, że z opublikowaniem niniejszego tomu traktatu zbiega się też zakończenie mojego dotychczasowego kontraktu profesorskiego na Borneo. Zanim więc będę miał czas i warunki aby zabrać się za napisanie i opublikowanie tomu drugiego tego traktatu, najpierw zadbać będę musiał o sprawę dla mnie najważniejszą - zwykłego przeżycia (t.j. o znalezienie pracy i zarobienie na chleb codzienny). Z tych też powodów, nawet bez uwzględnienia ingerencji i przeszkód spiętrzanych sztucznie przez okupujących nas UFOonautów, ciągle zejść musi zapewne sporo miesięcy zanim tom drugi tego traktatu będzie mógł zostać napisany, opublikowany, i będzie gotowy do upowszechniania. Aby czasu tego nie tracić, czytelnicy zainteresowani w opisywanym tutaj urządzeniu mogą w międzyczasie studiować z monografii [1/2] lub [1/3] (lub dowolnej innej mojej monografii o podobnej tematyce - patrz załącznik Z2) te tematy które stworzą im fundamenty teoretyczne pozwalające na lepsze zrozumienie omawianego tutaj urządzenia. Szczególnie więc zalecane jest zapoznanie się z takimi tematami monografii [1/2] lub [1/3] jak: telekineza (rozdział J, podrozdziały H10.1, H16), stan telekinetycznego migotania (podrozdział L1), urządzenia ujawniające (podrozdziały L1, U4, załącznik Z#8), fala telepatyczna (podrozdziały H13, H16, F2, J2.2.2), oraz teleskopy telepatyczne (podrozdziały C1.6, N5.1, N5.2).

Niezależnie od omówionych powyżej zagadnień bezpośrednio związanych z opisywanym tutaj urządzeniem, niniejszy traktat zawiera też cały szereg informacji jakie są w stanie dodatkowo poszerzyć naszą wiedzę na temat okupacji Ziemi przez pasożytujących na ludziach UFOonautów, oraz jakie ujawniają fakty dotyczące tej okupacji o których dobrze być poinformowanym. Jedną z nich jest raportowana w podrozdziale B3 sprawa zaobserwowania przez Pana W. Szewczyka cygarokształtnego UFO koło jego domu oraz zachowania się podczas tej obserwacji jakby nic szczególnego się nie działo. Otóż z moich dotychczasowych badań wynika, że komory oscylacyjne każdego UFO, włączając w to owo UFO widziane

wówczas przez Pana W. Szewczyka, zawsze po zbliżeniu się do Ziemi włączają swe działanie jako potężne rzutniki i nadajniki telepatyczne, wkładając telepatyczne nakazy wprost do umysłów ludzi znajdujących się w ich zasięgu - patrz opisy w podrozdziałach C1.5 i C1.6 monografii [1/2] oraz w podrozdziałach F1.5 i F1.6 monografii [1/3]. Nadajniki te przez cały czas bombardują ludzi znajdujących się w pobliżu owych UFO rodzajem telepatycznego nakazu wpajającego ewentualnym obserwatorom coś w rodzaju "to co właśnie widzisz nie jest niczym nadzwyczajnym a rzeczą całkowicie normalną - nie zwracaj więc na to najmniejszej uwagi, kontynuuj swoje normalne działania i szybko o tym zapomnij, zaś w przyszłości wykaż pewność że to co właśnie zobaczyłeś absolutnie nie było UFO bowiem UFO przecież nie istnieją". Ja osobiście aż kilkakrotnie w swoim życiu widziałem coś, co według całej mojej wiedzy i logiki stanowiło wyraźnie widoczny wehikuł UFO znajdujący się w niedużej odległości. W każdym też z tych przypadków odebrałem powyższe uczucie w bardzo dominujący sposób. Uczucie to zawsze przy tym było tak efektywne i silne, że jak dotychczas nigdy nie zdołałem mu się oprzeć i np. podczas samej obserwacji wykonać fotografię zaobserwowanego UFO - chociaż zawsze wtedy miałem ze sobą aparat gotowy do strzału, zaś później emocjonalnie dopuścić do siebie odczucie absolutnej pewności że to co wówczas widziałem faktycznie było wehikulami UFO. W rezultacie moje obserwacje pozostały nieudokumentowane, zaś moja logika przygłuszona emocjonalnym zaprzeczaniem. Chyba najlepszym przykładem jednego z tych przypadków była obserwacja cygarokształtnego UFO na czubku góry w Weka Pass w Nowej Zelandii mająca miejsce około południa w grudniu 1995 roku. Jechałem wówczas samochodem razem z koleżanką z Politechniki w Invercargill (Miss Anne Christie) i to ona prowadziła. Zmierzaliśmy z Hamner Springs do Christchurch. Droga ta była mi doskonale znana, bowiem przemierzałem ją już dziesiątki razy. To właśnie przy niej znajdowały się liczne lądowiska UFO jakich kilka fotografii pokazuję w swoich monografiach. W jednym dobrze znanym mi miejscu przez okno samochodu odnotowałem duży srebrzysty cylinder o wysokości porównywalnej do kątowej średnicy całego księżyca w pełni. Drogę tą znałem na tyle doskonale, że pamiętałem iż na owym wzgórzu nie było wcześniej żadnego tak wyraźnie widocznego i dużego cylindra. Stał on na relatywnie wysokich nogach ustawiony w pozycji pionowej na samym wierzchołku jednego z lokalnych wzgórz widocznych z szosy. Miał proporcje wymiarowe i wygląd grubo pokarbowanej w kierunku poziomym, dobrze pocynowanej, nowiutkiej i lśniącej jak lustro puszkii konserwowej. Pokazałem ten dziwny cylinder swojej koleżance. Ona skwitowała, że jest to nowy silos, i bez żadnego już dalszego zainteresowania tym dziwnym przecież obiektem kontynuowała jazdę. Obiekt z wyglądu faktycznie przypominał cylindryczne silosy z pokarbowanej blachy o dobrze ocynowanej i niemal białej metalicznej powierzchni, w jakich rolnicy gromadzą zboże. Nie mogłem jednak zrozumieć dlaczego ów rolnik ustawił swój nowy "silos" na czubku wysokiego wzgórza gdzie przecież ogromnie trudno dojechać, nie wspominając już o wiatrach, piorunach, i innych kłopotach, a także o fakcie że z punktu widzenia wytrzymałościowego, łatwości wyginania karbowanej blachy w kształt cylindra, oraz oporów ześlizgu ziarna, karbowania "silosu" powinny przebiegać pionowo a nie poziomo. Wyraziłem więc swoje wątpliwości koleżance, ponownie jednak ona ucięła je jakimś lekceważącym komentarzem o nieznanym sposobie myślenia rolników i dalej nie zwracała najmniejszej uwagi na obiekt. Jej obojętność była wielokrotnie wyższa od mojej, co zresztą działało i na mnie zniechęcająco, bowiem widząc że zupełnie jej nie interesuje ów tajemniczy obiekt, ja czułem się nieco nie na miejscu wykazując wobec niego taką ciekawość i zaintrygowanie. Na tylnym siedzeniu samochodu leżał mój aparat fotograficzny, jak zwykle gotowy do użycia. Wystarczyło po niego sięgnąć, przycisnąć spust migawki, a - jak później doszedłem do wniosku - zapewne wykonałbym wówczas jedno

z najwyraźniejszych zdjęć cygarokształtnego UFO jakie kiedykolwiek zostało pstryknięte. Niestety jakoś nie mogłem się zdobyć aby sięgnąć do tyłu, wziąć aparat do ręki, i nacisnąć ten przycisk migawki. Oglądałem więc sobie jedynie dosyć obojętnie ów "silos" gdy kontynuowaliśmy jazdę aż zniknął on poza zakrętem drogi. W relatywnie krótkim czasie ponownie potem przejeżdżaliśmy tą samą drogą. "Silosa" jednak już nie było na czubku owego wzgórza, zaś z uwagi na jego znaczne rozmiary trudno posądzać aby rolnik zamontował go tam z wielkim trudem i kosztami tylko po to aby zaraz potem go rozmontować i przewieźć w inne miejsce. Logika mi więc mówi, że niemal jest pewnym, iż to co wówczas widziałem wcale nie był lśniący nowością pocynowany na biało "silos", a lśniące metaliczną powierzchnią cygarokształtne UFO najprawdopodobniej uformowane z około 12 dyskoidalnych wehikułów typu K7 (t.j. bardzo podobne do UFO pokazanego na rysunku F7 monografii [1/3] i rysunku C7 monografii [1/2]). Wysyłany przez jego pędniki nakaz telepatyczny aby je zignorować był przy tym tak efektywny, że pomimo mojego ukierunkowania na badania UFO ciągle zabronił mi je fotografować, czy nawet bliżej się nim zainteresować, i zmusił abyśmy obojętnie kontynuowali swoją jazdę. Na dodatek do tego nakazu natychmiastowego ignorowania i nie zwracania uwagi, w wysyłanym przez pędniki UFO telepatycznym sygnale istnieje zawsze jeszcze jeden nakaz, jaki już po fakcie utrwała w obserwatorach głębokie przekonanie i wiarę, że to co widzieli nie mogło być UFO. Z powodu owego drugiego nakazu, na poziomie emocjonalnym do dzisiaj nie mogę wewnętrzenie zaakceptować że ów "silos" to faktycznie było UFO, chociaż moja logika, znajomość przedmiotu, oraz wszystkie zaobserwowane atrybuty owego "silosu" niepodważalnie wskazują że musiało to być UFO i nie mogło być nic innego. Trochę już inaczej zareagowałem kiedy w grudniu 1991 roku z przyjaciółką (Miss Lynlee Heenan) jechałem moim samochodem szosą koło Roxburgh w Nowej Zelandii - także przez obszar często wizytowany przez UFO, w którym również wykonałem wiele zdjęć lądowisk tych obiektów. Szosa wiodła wzdłuż szeregu wzgórz. W przerwie pomiędzy dwoma kolejnymi wzgórzami na tle błękitnego bezchmurnego nieba zobaczyłem zawieszony niezbyt wysoko w powietrzu wspaniały srebrzysty dysk jaki lśnił w słońcu białawą jak nowiutka cyna metaliczną powierzchnią. Jego kątowna średnica nieco przekraczała średnicę Księżyca w pełni. Niemal w okamgnieniu moja logika rozpoznała, że najprawdopodobniej jest to UFO któregoś większego typu (K7 do K10). Jednak na przekór tego uderzającego podobieństwa obiektu do badanych przez siebie UFO, na poziomie emocjonalnym nagle zapanował w moim umyśle jakiś niezrozumiały wówczas sceptycyzm jaki wmawiał mi że nie ma prawa to być UFO i że bezwzględnie muszę się mylić, stąd przed uczynieniem czegokolwiek powinienem najpierw ponownie sprawdzić czy przypadkiem nie jest to zwykły samolot tyle że widziany pod nieco niewłaściwym kątem. Dokładnie ta sama idea w sposób synchroniczny powstała zresztą też i w umyśle mojej przyjaciółki, bowiem podobnie do moich wątpliwości również i ona stwierdziła, że chociaż wygląda to jak okrągły dysk, zapewne jednak jest to tylko samolot pasażerski który z powodu naszego kąta patrzenia wywołuje u nas złudzenie optyczne (nad owym miejscem nie przebiega żadna linia lotnicza, ponadto samolot pasażerski nie leciałby na tak niewielkiej wysokości ponad wzgórzami). Ponownie sceptycyzm mojej koleżanki był większy od mojego i na przekór że mnie ten obiekt zaintrygował, ona zupełnie nim się nie zainteresowała. Jak zwykle na tylnym siedzeniu mojego samochodu leżał aparat gotowy do użycia. Jednak aby sfotografować to UFO musiałem najpierw zatrzymać samochód - prowadziłem go wszakże ze zbyt dużą szybkością ponad 100 km/godź. Zamiast jednak natychmiast uderzyć hamulce, z piskiem opon zatrzymałem się tak szybko jak tylko to możliwe, i najpierw sfotografowałem UFO a dopiero potem analizowałem czy moje wątpliwości są uzasadnione, coś w moim umyśle dosłownie

mnie zmusiło abym zwalniał bardzo stopniowo, powoli, i niezdecydowanie, jakby celowo dając UFO szansę na ucieczkę. Samochód stał się więc prawie gotowy do całkowitego zatrzymania dopiero kiedy UFO ponownie przysłonięte zostało następnym wzgórzem. Ciągłe zamiast błyskawicznie wycofać samochód i natychmiast wykonać fotografię, z całkiem nie wytłumaczalnym u mnie niezdecydowaniem postanowiłem podjechać jeszcze nieco dalej aż kolejne wzgórze się skończy i UFO zostanie ponownie odsłonięte. Jadąc więc wolno wzdłuż dosyć długiego wzgórza ku jego następnemu końcowi, po ponownym ujrzaniu tego samego obszaru nieba niestety stwierdziłem że UFO w międzyczasie zniknęło i nie było już po nim najmniejszego śladu. Po zawróceniu samochodu (na przekór protestów mojej przyjaciółki która nalegała abyśmy kontynuowali jazdę i przestali sobie zawracać głowę jakimś samolotem) i podjechaniu na oryginalne miejsce obserwacji, też już nic w powietrzu nie zawisało. Kolejnym więc razem wysyłany przez UFO telepatyczny nakaz spowodował moje niezdecydowane działanie i w rezultacie ponownie zmarnowałem okazję sfotografowania tego bardzo wyraźnie widocznego wehikułu pomimo jego niemal pewnego rozpoznania. Jeszcze innym, chociaż równie efektywnym przypadkiem zadziałania na mnie tego samego telepatycznego nakazu zignorowania, było zaobserwowanie pierścienia świateł w Kuala Lumpur w październiku 1994 roku. Jechałem wówczas samochodem ze znajomą (Miss S.D.). Byliśmy w rejonie Kuala Lumpur zwanym "Bangsar". Było pod wieczór i na jakiejś wysokości nad miastem rozciągała się warstwa dosyć gęstawej mgły lub nisko zawisłych chmur. Przez okno samochodu odnotowałem przebijający się przez tą mgłę odbłask zawieszętego nieruchomo w powietrzu pełnego pierścienia świateł złożonego ze znacznej liczby (t.j. około trzydziestu) silnych, indywidualnie jarzących się punktów świetlnych. (Pierścień ten podobny był do pierścieni jarzących się pędników bocznych UFO pokazanych na rysunkach O15 i O16 monografii [1/2] i [1/3].) Światła te względem mnie znajdowały się pod kątem około 60° do poziomu, zaś średnica pierścienia na którego obwodzie były one rozłożone porównywalna była do około 2 średnic Księżyca. Wskazałem je znajomej informując że wygląda mi to na UFO, i poprosiłem aby zatrzymała samochód bowiem chciałem wykonać zdjęcie tego obiektu. Znajoma jednak skwitowała, że prawdopodobnie widzę światła umieszczone na wieży w centrum Kuala Lumpur, i kontynuowała jazdę. Ja zaś zamiast złapać aparat i szybko wykonać zdjęcie poprzez okno samochodu, prawdopodobnie dla uspokojenia wątpliwości które wówczas i mnie samego ogarnęły, zacząłem argumentować że jeśli to jest wieża wówczas nie powinienem widzieć pełnego pierścienia bowiem światła położone w jej tylnej części powinny być przesłonięte jej trzonem. Nadal więc nalegałem aby zatrzymała samochód. Ulegając z oporami moim naleganiom znajoma zwolniła więc samochód, jednak pechowo się stało że uczyniła to pod wysokim wieżowcem który przesłonił widok świateł. Poprosiłem aby przejechała na drugą stronę tego wieżowca i tam się zatrzymała. Po przejechaniu na drugą stronę wieżowca i zatrzymaniu się stwierdziliśmy że światła w międzyczasie zniknęły i już ich nie ma w punkcie przestrzeni gdzie ciągle były tylko chwilę wcześniej. Wsiadliśmy więc ponownie do samochodu i kontynuowali jazdę. Kiedy jezdni wspięła się na wierzchołek miejscowego wzgórza ujrzeliśmy światła owej wieży w Kuala Lumpur za jaką początkowo braliśmy ów pierścień - okazała się ona położona daleko na horyzoncie, była nieporównanie mniejsza od świateł jakie właśnie widzieliśmy, zaś jej pierścień widoczny był tylko w połowie - tak jak to argumentowałem w samochodzie. A więc zapewne widzieliśmy pierścień pędników bocznych bardzo dużego UFO (najprawdopodobniej typu K9), tyle że emitowany przez ten wehikuł nakaz telepatyczny ponownie zdołał nam zakazać natychmiastowe zatrzymanie się i wykonanie jego fotografii. Ponownie też towarzysząca mi kobieta jeszcze bardziej niż ja uległa naciskowi tego telepatycznego sygnału, i stąd wogóle nie chciała zwracać uwagi na

zawisający wehikuł jaki jej pokazałem i jaki wyraźnie zobaczyła na własne oczy (do dzisiaj zresztą kiedykolwiek tylko nawiązę do tej obserwacji odrzuca możliwość że było to UFO chociaż nie potrafi wyjaśnić co w takim razie innego to było). Na bazie tego i poprzednich przypadków dochodzę więc do wniosku, że kobiety są na ten telepatyczny nakaz UFO wielokrotnie bardziej podatne niż mężczyźni. To z kolei wyjaśnia dlaczego obserwacji UFO dokonują głównie mężczyźni, podczas gdy kobiety odnotowują te wehikuły tylko w przypadku kiedy niemal rozbijają sobie o nie nosa: po prostu kobiety skrupulatniej od mężczyzn wypełniają ów telepatyczny nakaz aby całkowicie ignorować to co zobaczyły. Warto przy tym zwrócić też uwagę, że jeśli ja - czyli ktoś kto przecież bada UFO i jest szczególnie uczulony na wszystko co z wehikułami tymi się wiąże, aż wielokrotnie i zawsze niezawodnie padałem ofiarą tych telepatycznych nakazów, ileż więc obserwacji tych wehikułów muszą codziennie przegapywać lub ignorować zwykli ludzie których poglądy są zaprogramowane na wierzenie takim nakazom. Zresztą w swojej dotychczasowej karierze badacza UFO wielokrotnie nawet spotykałem się z opisami innych ludzi, kiedy ktoś zaobserwował UFO z bardzo bliskiej odległości, jednak jakiś głos we wnętrzu mu wmawiał że to co właśnie widzi nie jest nic niezwykłego, aby nie zwracał na to uwagi i nadal kontynuował dotychczasowe zajęcie. Najbardziej drastyczny przypadek tego rodzaju opisany jest w podrozdziale P1 monografii [1/2] i [1/3] (analizuj tam obserwację niejakiego A.J.H.). Najwyższy więc czas abyśmy zaczęli sobie uświadamiać, że UFO zawsze emitują takie telepatyczne nakazy, jakie dosłownie nas zmuszają abyśmy nie zwracali na nie uwagi i ignorowali ich obecność. Nakazy te w jakiś sposób indukują też w nas pozostającą na zawsze niepewność co do wyjaśnienia tego co wówczas zobaczyliśmy. Niepewność ta jest przy tym zaprojektowana tak dziwnie i tak przeciwstawnie do normalnych ludzkich zachowań, że wogóle nie dopuszcza abyśmy zaakceptowali wniosek że zobaczyliśmy UFO - stąd jesteśmy raczej gotowi pozostawać w całkowitej ciemności i niepewności na temat co faktycznie wówczas widzieliśmy, niż przyznać się przed samym sobą że widzieliśmy UFO. Wiedza o istnieniu tych nakazów być może pozwoli nam abyśmy przełamali je w sobie kiedy następnym razem u nas się pojawią, i abyśmy na przekór ich zaleceniom wykonali jednak tak potrzebną dokumentację fotograficzną wehikułów naszych okupantów, oraz zawierzili logice w uznaniu tego co zaakceptować nie zechcą narzucone nam przez UFO uczucia i emocje. Kiedy więc i na Ciebie czytelniku przyjdzie kolej na zobaczenie wehikułu UFO, staraj się pamiętać o tym telepatycznym nakazie i unikaj popełnienia tego samego błędu jaki ja oraz inni ludzie popełniali już wielokrotnie - stąd "najpierw wykonaj fotografię UFO lub sfilmuj je na swoim wideo, a dopiero potem analizuj i rozwiewaj emocjonalne wątpliwości jakie z całą pewnością zostaną ci wówczas telepatycznie narzucone".

Z uwagi na istnienie i efektywność owego telepatycznego nakazu zignorowania każdej obserwacji UFO, w tym miejscu jestem gotów się założyć, że najprawdopodobniej każdy mieszkaniec Ziemi (włączając w to i osoby które zaciekle atakują badaczy UFO i stanowczo zaprzeczają istnieniu tych obiektów - a stąd których filozofia jest szczególnie podatna na wypełnienie tego nakazu), przy różnych okazjach osobiście widywał UFO tyle że skrupulatnie wypełnił ów nakaz i swoją obserwację całkowicie zignorował. Wszakże w moim własnym przypadku zaobserwowywanie relatywnie wyraźnie widocznych UFO następuje w średnich odstępach co około 6 lat - jest więc wysoce prawdopodobne że i dla innych ludzi statystyka ta jest bardzo podobna, tyle że jeszcze efektywniej niż ja padają oni ofiarami owego nakazu, oraz nie posiadają mojej wiedzy technicznej i doświadczenia aby to co widzą równie precyzyjnie zakwalifikować. Najprawdopodobniej też właśnie z powodu tego nakazu, dotychczas aby coś uznane zostało za obserwację UFO musiało to być widziane przez dziesiątki obserwatorów naraz, zaś wygląd i zachowanie obiektu musiały nie pozostawiać

obserwatorom najmniejszych wątpliwości.

Wielu ludzi skonfrontowanych z wnioskiem moich badań, że "UFO manipulują telepatycznie naszymi poglądami", zupełnie nie wierzy w ową telepatyczną manipulację i odrzuca zasadność tego wniosku. Tymczasem fakt, że każda osoba dokonująca obserwacji UFO doznaje wówczas opisywanego powyżej nakazu zignorowania i niezaaprobowania swojej obserwacji, jest właśnie jednym z wielu dowodów na potwierdzenie istnienia tej manipulacji. Jeśli więc następnym razem ktoś zobaczy coś, co do czego logika i atrybuty wskazywały będą wyraźnie iż było to UFO, jednak w stosunku do czego wewnętrzne emocje i uczucia zdecydowanie odrzucały będą taki wniosek, powinien zakwalifikować tą obserwację nie jako jeszcze jeden z tuzinkowych przypadków zaobserwowania czegoś, czego nie potrafi zidentyfikować, a jako swój osobisty dowód, że telepatyczna manipulacja poglądami ludzi faktycznie jest dokonywana przez UFO. Z kolei mając taki osobisty dowód, oraz doświadczając na sobie samym że to co stwierdzam w odniesieniu do UFO jest prawdą, osoba ta powinna potraktować poważnie alarm jaki moje publikacje podnoszą, i ze zdobytym wówczas przekonaniem oraz dedykacją powinna przyłączyć się do naszych wysiłków obronnych. Wszakże dokładnie tak samo łatwo jak naszym okupantom przychodzi wmówienie nam że to na co właśnie patrzymy wcale nie jest UFO, mogą oni też wmówić całemu społeczeństwu że UFO jako zjawisko wcale nie istnieje i że nie powinno się brać poważnie niczego co na temat UFO ktoś wypowie. Tak samo zaś pochopnie jak na telepatyczne podszepty wehikułu UFO potępiamy własną logikę podpowiadającą nam że wszystkie atrybuty naszej obserwacji wskazują iż właśnie patrzymy na UFO, również zamaniupulowane telepatycznie społeczeństwo jako całość emocjonalnie będzie odrzucało każdy dowód i argument na temat UFO bez względu na to jak logiczny i przekonujący by on nie był. Odrzucając z kolei logikę i argumentację w sprawach UFO, jako cywilizacja oczywiście przyczyniamy się do przedłużania w nieskończoność czasokresu bezkarnego pasożytowania na nas owych kosmicznych okupantów.

W związku z istnieniem i zidentyfikowaniem najróżniejszego materiału dowodowego, że "poglądy i odczucia ludzi telepatycznie manipulowane są przez UFO", koniecznym jest powszechne przyjęcie na Ziemi nastawienia obronnego przed tymi manipulacjami. Nastawienie to polega na tym, że **"We wszystkim co dotyczy UFO musimy przestać stosować nasze emocje i uczucia - wszakże w ich manipulowaniu okupujący nas UFO-nauci są mistrzami, a zacząć stosować wyłącznie nasz rozum, wiedzę, rozsądek i logikę - którymi okupujący nas UFO-nauci nie są w stanie tak łatwo manipulować."** Jednym więc z pilnych zadań naszej samoobrony na emocjonalnym i poglądowym poziomie jest spowodowanie aby powyższe nowe nastawienie zaczęło stopniowo zastępować to które wykazywaliśmy poprzednio.

Jak widać, wszystkie fakty które zgromadzone zostały w tym traktacie i zinterpretowane w niniejszym rozdziale, w sposób krzykliwy starają nam się przekazać istotną wiadomość: kosmiczne robactwo zagnieździło się w naszych domach i czyni teraz wszystko abyśmy nie zwracali uwagi na jego nieustanną obecność i pasożytowanie na nas - czas więc abyśmy zbudzili się z omamu i zaczęli wymiatać je z naszych domów i planety. Jego miejsce jest w bezdennej przestrzeni z której do nas przypełzało i do której miejmy nadzieję już wkrótce zdołamy je z powrotem wyrzucić. W wielkim kosmosie istnieją wszakże cywilizacje które chcą nam dopomóc w tym dziele oczyszczenia naszej planety. Musimy jedynie zacząć zwracać uwagę na to co cywilizacje te mają nam do przekazania, oraz zacząć czynić to co zgodnie ze swą wiedzą i doświadczeniem starają się one nam podpowiadać.



Rozdział D.

PODSUMOWANIE  
(przygotował prof. dr inż. Jan Pająk)

Motto niniejszego rozdziału: "Bóg pomaga tym którzy pomagają sobie sami".

Podsumujmy więc dotychczasowy rozwój wypadków. W lipcu 1997 roku Pan Magister W. Szewczyk miał, jak go on nazywa, "sen", podczas którego jakaś istota przekazała mu dokładną budowę urządzenia zdolnego pokazać niewidzialne UFO. Zarówno na wiele miesięcy przed owym "snem", jak i po nim, doświadczył on najróżniejszych oporów i doznań mentalnych jakie uniemożliwiały mu skontaktowanie się ze mną. Pod wpływem jednak nacisków rodziny w pierwszym kwartale 1998 roku pisze do mnie list w którym wzmiankuje o otrzymanym urządzeniu. Po otrzymaniu jego listu natychmiast dostrzegam strategiczną wagę tego urządzenia dla naszej samoobrony przed okupującymi nas UFOautami i zaczynam usilnie namawiać Pana Szewczyka aby wspólnie ze mną zgodził się napisać niniejszy traktat w którym opiszemy owo urządzenie i zaapelujemy do innych osób o włączenie się do jego wykonania. Jego zgoda nadchodzi w drugim kwartale 1998 roku, natychmiast więc przygotowuję prototypową wersję niniejszego (pierwszego) tomu traktatu i wysyłam ją Panu Szewczykowi do zatwierdzenia do opublikowania. Zatwierdzenie wraz z jego końcowymi poprawkami nadchodzi w trzecim kwartale 1998 roku. Po naniesieniu więc ostatnich poprawek tom ten jest gotowy i wysłany do Nowej Zelandii w celu rejestracji copyright. Po rejestracji, w grubo ponad rok od oryginalnego "snu" Pana Szewczyka, oraz w grubo ponad pół roku od chwili rozpoczęcia jego pisania, pierwszy tom tego traktatu zawierający opis otrzymanego wówczas urządzenia jest gotowy do rozpoczęcia jego upowszechniania. Niestety zbiegające się z datą jego wydania zakończenie mojego kontraktu i ponowne zostanie bezrobotnym powoduje, że praktycznie nie mam już czasu i możliwości aby upowszechnianiem tym się zająć. Wydanie tomu pierwszego otwiera też drogę aby zapoczątkowane zostały prace nad jego tomem drugim w którym szczegółowo wyjaśniona zostanie zasada działania, fundamenty naukowe i zjawiska wykorzystywane z tym urządzeniem, a także podejście do jego zbudowania i sposoby jego testowania. Niestety prace te muszą poczekać aż znajdę następną pracę i stąd aż będę miał minimalne warunki umożliwiające mi ich zrealizowanie. Aczkolwiek z rozważań już opublikowanych w podrozdziałach C1.6 i N5.1 monografii [1/2] i [1/3] zasada ta i zjawiska są stosunkowo łatwe do zrozumienia i opisanie, ciągle zabierze to sporo czasu, organizacji i działań aby ją zaprezentować w drugim tomie niniejszego traktatu i udostępnić czytelnikom do przeczytania.

Jest już rodzajem stereotypu, że jeśli ktoś wychodzi z jakąś informacją na temat UFO, inni bliźni odpowiednio podmanipulowani przez okupujących nas UFOautów zaczynają go posądzać, że czyni to dla stania się sławnym, dla wywołania sensacji, dla zwrócenia na siebie uwagi, dla pieniędzy, itp. W tym miejscu muszę jednak rozczarować osoby myślące według tej linii i dać tu osobiste gwarancje że absolutnie nie miało to miejsca w przypadku opisywanego w tym traktacie przekazu. W przypadku bowiem Pana Szewczyka trzeba było niezwykle długich perswazji i odwoływania się do jego poczucia obowiązku oraz patriotyzmu, zanim zgodził się na opublikowanie czegokolwiek na temat swego "snu". Ze skruchą też wyznam, że w jednym momencie zostałem aż tak poruszony i zdesperowany jego oporami i zwlekaniem co do opublikowania jego przekazu iż nieco się uniosłem i nawet napisałem zionący ogniem list (z którego powodu mam trochę wyrzutów sumienia, bowiem będąc w jego

pozycji zapewne sam też miałbym podobnie wiele obaw i oporów). To zaś jest wystarczającym dowodem, że o swym urządzeniu nie zamierzał nigdy nikogo powiadamiać, zaś na jego opisanie w niniejszym traktacie zgodził się jedynie ponieważ wyjaśniłem mu strategiczne znaczenie tego urządzenia dla naszej samoobronności przed kosmiczną najeźdźcą, ponieważ uświadomiłem mu negatywne następstwa utrzymania w utajeniu przekazu który otrzymał, i ponieważ użyłem w stosunku do niego całej mocy perswazji na jaką tylko było mnie stać.

Pisząc powyższe słowa, aż mnie korci aby w tym miejscu zwrócić też uwagę czytelnika na paradoksalność sytuacji w jaką udało się nas wmanipulować okupującym Ziemię kosmitom. Wszakże w normalnym przypadku, jeśli ktoś zostałby wybrany przez inną cywilizację mieszkającą w odległym zakątku wszechświata jako odbiorca ich urządzenia, powinno być to uważane za ogromny honor i wyróżnienie o wielokrotnie większym znaczeniu niż np. otrzymanie odznaczenia od własnych ziomków. Wszakże przedstawiciele odmiennej cywilizacji są absolutnie bezstronni, zawsze rozpatrują mnóstwo kandydatów dla otrzymania swoich przekazów, zaś wybierają tylko tego kto ich zdaniem najlepiej się nadaje pod każdym z możliwych względów. Tymczasem ludzkość wypracowała sobie takie histeryczne odruchy i taki system fałszowania odbioru rzeczywistości, że owych wybrańców każdy jest gotów natychmiast palić na stosie i koniecznym się staje aż przemawianie do logiki i rozsądku aby ich bronić przed absurdalnymi zarzutami i potępieniem.

Inną dającą wiele do myślenia obserwacją jaka wyłania się z treści niniejszej monografii jest zajadłość z jaką naukowcy ziemscy zwalczają te odkrycia naukowe których nakaz niszczenia został im telepatycznie wmanipulowany przez okupujących Ziemię UFOonautów. Jednym z najbardziej znaczących takich odkryć, jakie zwalczane jest przez ziemskich naukowców tak zaciekle że nieustanne perypetie z jego publikowaniem i prześladowaniami uformowały już niezwykle interesującą historię zaprezentowaną w podrozdziale K4 monografii [1/2] i [1/3], jest zjawisko nazwane "efektem telekinetycznym". Zjawisko to opisane zostało szczegółowo m.in. w podrozdziale J2 monografii [1/2] i [1/3]. Szokującym paradoksem na temat tego efektu jest, że jego odkrycie i upowszechnienie na Ziemi zostało już odnotowane, uznane i potwierdzone przez przedstawicieli obserwujących nas cywilizacji zamieszkujących jakieś odległe gwiazdy, którzy powołują się na nie nawet w opisywanym tym traktatem przekazie. Jednak nasi ziemscy naukowcy z uporem maniaka odmawiają przyjęcia do wiadomości faktu istnienia tego efektu, nie życzą sobie jego poznania, oraz zaprzeczają możliwości budowy jakiegokolwiek urządzenia bazującego na jego wyzwalaniu. Jak paradoksalnie wrogie jest ich nastawienie do tego efektu i do wszelkich moich wysiłków jego oficjalnego popularyzowania wyjaśnia to omawiany powyżej podrozdział K4 z [1/2] i [1/3]. Zaiste znane powiedzenie "najtrudniej zostać prorokiem wśród swoich" w przypadku efektu telekinetycznego wyolbrzymione zostało do międzygwiazdnych proporcji, zaś obserwujące nas cywilizacje z gwiazd zapewne zachodzą w głowę jak to możliwe że cały wszechświat wie już o fakcie odkrycia tego efektu na Ziemi, jednak rodzimi naukowcy planety na jakiej odkrycia tego dokonano ciągle maniacko odrzucają uznanie jego istnienia. Podobnie zresztą ma się też i z innymi moimi odkryciami i wynalazkami. Przykładowo jeden z Polaków uprowadzonych na daleką planetę po zainteresowaniu się używaną tam komorą oscylacyjną przeszedł przez rodzaj szoku kiedy jego kosmiczni gospodarze go poinformowali, że na Ziemi jego własny rodak pracuje nad zbudowaniem tego właśnie urządzenia - patrz traktat [3B]. Musiał aż polecieć wiele lat świetlnych od Ziemi aby się dowiedzieć o czymś co powinien poznać we własnym domu. Z kolei inny uprowadzony na pokład UFO (również Polak) raportował mi, że zamiast zwyczajnie odpowiedzieć na jakieś jego pytanie, UFOnauci pokazali

mu posiadany na owym UFO egzemplarz jednej z moich monografii i zalecili aby po powrocie na Ziemię dokładnie sobie ją przeczytał bowiem zawarta jest tam szczegółowa odpowiedź na jego pytanie. Wygląda więc na to, że okupujący nas UFO-nauci oraz inni mieszkańcy odległego wszechświata wykazują znacznie większe zainteresowanie w moich odkryciach, wynalazkach i monografiach, niż moi rodacy, zaś przez jakąś szokującą ironię losu to co tworzę jest lepiej znane na odległych gwiazdach niż na naszej własnej planecie.

W poruszonych w niniejszym traktacie tematach kryje się znacznie więcej problemów niż to można było omówić na kilku stronach przytoczonych tu opisów. Znacznie dokładniejszy obraz kompleksowości tych problemów wyrobili sobie zapewne ci czytelnicy którzy mieli okazję osobistego zapoznania się z monografią na wykazie z rozdziału E oznaczoną jako [1/2] lub [1/3], a ściślej z jej podrozdziałami I9 i U2.1.2 opisującymi filozofię, metody działania i motywacje okupujących Ziemię UFO-nauców, a także rozdziałami V i O wskazującymi materiał dowodowy potwierdzający fakt istnienia owej okupacji. Niemniej niniejszy traktat ma służyć głównie omówieniu urządzenia ujawniającego stanowiącego przedmiot zaprezentowanych tu dociekań i nie może rozpraszać się na owe pokrewne tematy.

Treść niniejszego traktatu posiada ogromnie pozytywną wymowę moralną jakiej działanie odnotowywalne jest aż na kilku odmiennych płaszczyznach, np. samoobronnej, światopoglądowej, naukowej, itp. Przykładowo na płaszczyźnie naszej walki wyzwolenczej traktat ten wspiera nas w zamiśle podjęcia samoobrony przed kosmicznym okupantem i utwierdza ten zamiśl poprzez podanie nam do wiadomości kilka niezwykle pokrzepiających na duchu faktów. Owe pokrzepiające na duchu fakty które składają się na oś poznawczą niniejszego traktatu, to przykładowo stwierdzenia: (1) że istnieje jakaś sprzyjająca nam cywilizacja kosmiczna jaka zaochotniczyła w pełnieniu roli sojuszników Ziemiaków w ich walce wyzwolenczej, (2) że cywilizacja ta pomaga mieszkańcom planety Ziemia poprzez telepatyczne przykazywanie im budowy urządzeń technicznych jakie podnoszą nasz poziom cywilizacyjny i w ten sposób technicznie zabezpieczają naszą samoobronę, (3) że jeśli zdołamy się zorganizować i zjednoczyć w naszej walce wyzwolenczej, wówczas pomoc techniczna owej cywilizacji zapewne się nasili (wszakże obecnie nie wie ona komu na Ziemi faktycznie powinna pomagać jako że nie istnieje u nas żadna organizacja czy państwo jakie prowadziłyby naszą samoobronę), itp. Na płaszczyźnie światopoglądowej traktat ten ujawnia np.: (a) że UFO-nauci okupujący naszą planetę wcale tak mocno nie górują technicznie nad nami i jeśli się zbierzemy w sobie wówczas potrafimy się zdobyć na zbudowanie efektywnych urządzeń samoobrony, (b) że daje się zbudować nie jedno a cały szereg urządzeń broniących nas przed UFO-naucami, jakich efekty obronne i zasięg rażenia można odpowiednio kształtować, oraz że wszystko co wystarcza do zapoczątkowania takiej efektywnej obrony to odrobina odwagi, dobytej chęci, wytrwałości i organizacji, (c) że dotychczasowy paraliż i polityka chowania głowy w piasek uprawiane przez naszych naukowców i decydentów wcale nie spowodowane były tym że nic już nie da się uczynić w zakresie poprawienia naszej sytuacji, a tym że pozwolili oni sobie aby okupujący nas UFO-nauci efektywnie manipulowali ich umysłami, (d) że jeśli się zechce wtedy znaleźć można wiele sposobów polepszenia naszej obecnej sytuacji, itp. Natomiast na płaszczyźnie naukowej traktat ten ujawnia: (i) że istnieje urządzenie techniczne (t.j. "rzutnik telepatyczny" opisany w podrozdziale N5.2 monografii [1/2] i [1/3]) jakie umożliwia aby nawet najodleglejsza cywilizacja kosmiczna przesyłała obrazy i opisy urządzeń technicznych na odległości międzygwiazdne i wkładała je bezpośrednio do umysłów wybranych ludzi, (ii) że przypadki telepatycznego "dawania" ludziom określonych idei technicznych i pomysłów dają się całkiem racjonalnie wytłumaczyć, (iii) że to co kiedyś uważano za religijne widzenia, obawienia, manifestacje aniołów czy świętych, faktycznie może

być wytłumaczone jako jeden z rodzajów telepatycznego przekazu na międzygwiazdne odległości, itp. W rzeczywistości też każdy z powyższych faktów stanowi jednocześnie niezwykle istotne odkrycie naukowe z jakiego istnienia i konsekwencji powinniśmy zacząć zdawać sobie sprawę i uwzględniać je w swoich działaniach. Odkrycia te bowiem m.in. ujawniają, że przekazy urządzeń technicznych podobne do opisywanego w tym traktacie są zjawiskiem normalnym, racjonalnym i bazującym na dostępnej nam wiedzy, że zapewne są nam dawane od zarania dziejów, że są one całkowicie wyjaśnialne w sensie technicznym, filozoficznym i moralnym, że posiadają one swoje istotne powody i cel ku jakiemu zmierzają, oraz że naszym pierwszoplanowym obowiązkiem jest uczynienie jak najlepszego z nich użytku.

Jedna z niezwykle istotnych korzyści światopoglądowych jaką zapoznanie się z niniejszym traktatem oferuje czytelnikowi, to potwierdzenie faktu rozprzestrzeniania się wśród cywilizacji kosmicznych dwóch drastycznie przeciwstawnych filozofii jakie w podrozdziale I9 monografii [1/2] i [1/3] nazywane są "parasitizmem" i "totalizmem". Filozofie te opisywane już były w podrozdziale A1. Jak to już wyjaśniano w owym podrozdziale A1, w przeciwieństwie do filozofii upowszechnianych dotychczas na Ziemi, obie owe filozofie kosmiczne wiedzą o istnieniu "praw moralnych", jednak każda z nich demonstrowa odmienne traktowanie owych praw. Filozofia "parasitizmu" stara się działanie praw moralnych obchodzić naokoło i w ten sposób uzyskiwać dostęp do najróżnorodniejszych korzyści prawami tymi zabronionych, w rodzaju: leniwego i wygodnego życia, nieograniczonej konsumpcji, władzy, służ, itp. Jej wyznawcy wiedzą więc życie inteligentnych pasożytów którzy swoje ambicje życiowe osiągają poprzez eksploatowanie i rabowanie słabszych od siebie - w przypadku UFOautów m.in. rabowanie mieszkańców Ziemi. Ich istnienie podobne jest więc do życia gniazda zbójcekich os czy paczki drapieżnych wilków. Społeczności tych pasożytów wprawdzie też potrafią być doskonale zorganizowane, jednak ich organizacja służy rabunkowi innych, zaś sama społeczność rządzi się pomiędzy sobą strachem, przemocą i przymusem. Natomiast filozofia "totalizmu" stara się wypełniać wszystkie prawa moralne uzyskując poszukiwane jakości życiowe (np. szczęście, samospełnienie) właśnie w rezultacie owego skrupulatnego wypełniania wszelkich praw. Jej wyznawcy wiedzą więc życie pracowitych pszczołek które wspólnym wysiłkiem gromadzą miód aby potem wszystkie razem się nim delektować. Ich społeczność cechowała się więc będzie równorzędnością i dobrowolnością. Tak jakoś pechowo się składa, że nasza planeta znalazła się w sferze wpływów konfederacji kosmicznej, przewrotnie nazywającej siebie "Konfederacją Pokoju", która właśnie uprawia filozofię parasitizmu. Pasożytujący na nas UFOautoci nie dopuszczają do Ziemi wyznawców filozofii przeciwstawnej do swojej (t.j. totalizmu), zmuszając tych wyznawców aby pomagali nam jedynie na odległość (np. opisywanymi w tym traktacie "dostawami broni"). Aczkolwiek różnice pomiędzy oboma tymi filozofiami niezorientowanemu czytelnikowi mogą wydawać się nieistotne, zaś rywalizacja pomiędzy ich wyznawcami może wyglądać daleka od wpływu na przebieg naszych ziemskich spraw, faktycznie różnice te są śmiertelne zaś rywalizacja ich wyznawców dotyka nas na wszystkich frontach (np. treść niniejszego traktatu stanowi jej wynik). Aby uświadomić sobie choćby niektóre z bezpośrednio dotyczących nas różnic pomiędzy oboma filozofiami, to wyznawcy "parasitizmu" podlegają nieustannym cyklom wzrostów i upadków, jakie w monografiach [1/2] i [1/3] pod nazwą "cykli filozoficznych" opisane zostały w podrozdziale I3.4. W rezultacie wyznawcy tej filozofii co jakiś czas wysadzają się w powietrze, a z sobą wysadzają też i wszystko co znajduje się w strefie ich wpływów. Jedno z takich wysadzeń nastąpiło gdzieś około 12 może 13.5 tysięcy lat temu, zaś w jego rezultacie zniknęła Atlantyda, obszar naszej Sahary zamienił się z kwitnącego ogrodu w pustynię, zaś wysoka wówczas cywilizacja ziemską cofnięta została niemal do epoki kamienia łupanego.

Więcej informacji na temat owej katastrofy zawarte jest też w traktacie [3B]. Natomiast wyznawcy totalizmu nie podlegają takim wzlotom i upadkom. Ich losy opisane mogą być bowiem modelem nieustannego wspinania się na szczyt "kryształowej góry". (W totalizmie moralność obrazowana jest jako bardzo śliska "kryształowa góra" wystająca z bagna, na zboczu której wszystkim przychodzi spędzić życie - patrz podrozdział 13.4 monografii [1/2] i [1/3]. Jeśli ktoś, tak jak to czynią wyznawcy "parasitizmu", zaprzestanie wspinania się ku jej szczytowi, wówczas stopniowo ześlizgnie się w dół i tonie w bagnie. Dlatego wyznawcy totalizmu nieustannie muszą wspinać się ku jej szczytowi, t.j. poprawiać swoją moralność i zwiększać swój zasób wolnej woli, w rezultacie czego nigdy nie spotyka ich upadek i unicestwienie.) Jak to zawsze ma miejsce w przypadku okupacji, niestety nasi kosmiczni okupanci i eksploatatorzy, m.in. narzucają nam też i swoją śmiertcionośną filozofię. W rezultacie "parasitism" coraz szerzej pleni się na Ziemi, ogarniając coraz więcej osób, instytucji, a nawet całych państw. Nasza więc obrona przed okupującymi nas UFO-nautami to nie tylko obrona przed ich wyzyskiem i eksploatacją, ale także - i przede wszystkim, obrona przed ich śmiertcionośną i spychającą w dół filozofią której w żadnym przypadku nie powinniśmy pozwolić aby upowszechniła i utrwaliła się na naszej planecie. Wszakże upowszechnienie się u nas parasitizmu stworzyłoby sprzyjające warunki do otwartego przejścia kontroli nad Ziemią przez naszych kosmicznych okupantów i do całkowitego wchłonięcia nas w skład ich pasożytniczej konfederacji. Z kolei do obrony przed tą filozofią przyczynić się może, i powinien, dosłownie każdy. Wszakże wszystko co w tym celu konieczne do dokładniej poznać zasady totalizmu, stopniowo zacząć je wdrażać w swoim życiu codziennym, a także przyczyniać się do uświadamiania coraz szerszemu kręgowi osób ze swego otoczenia czym właściwie jest totalizm i co go różni od pasożytniczej filozofii upowszechnianej na Ziemi przez naszych kosmicznych okupantów.

Jako pierwsza i to redagowana w pośpiechu publikacja opisująca omawiane w niej urządzenie, traktat ten nie wyczerpuje informacji które czytelnikom zostaną przekazane na temat podarowanego nam urządzenia ujawniającego. Należy więc się spodziewać, że w jakiś czas po wydaniu niniejszego traktatu zdołają pewno się ukazać i dalsze opisy zaprezentowanego w nim urządzenia, które m.in. podsumowywały też będą i postęp prac oraz dociekań w kierunku jego zbudowania jaki zaistnieje w międzyczasie. W idealnym przypadku któryś z późniejszych traktatów być może będzie nawet prezentował "gwarantowany" i sprawdzony w działaniu opis budowy urządzenia ujawniającego, które jeśli wykonane zostanie zgodnie z owym opisem - choćby nawet systemem chałupniczym, wówczas bezapelacyjnie pozwoli zobaczyć niewidzialnych gołym okiem UFO-nautów i ich wehikuly. Wszakże taki "gwarantowany" opis stworzyłby nam pierwszą "broń" w naszej samoobronie przed kosmicznym okupantem. Potrzeba i procedura jego formułowania opisana jest w temacie #3 załącznika Z do niniejszego traktatu. Zainteresowani w tematyce UFOlogicznej czytelnicy zachęceni są więc aby wypatrywali tych następnych opracowań. Ci z czytelników którzy zechcą zapoznać się również z zasadą działania tego urządzenia, co byłoby szczególnie istotne gdyby ktoś zechciał spróbować jego zbudowania, powinni docelowo dążyć aby kiedyś przeczytać ów drugi tom niniejszego traktatu, jaki ukaże się tak szybko po tomie niniejszym jak tylko w ogromnie ograniczającej mnie rzeczywistości możliwe się stanie zredagowanie jego treści.

Niniejszy traktat, niezależne od nałożonych na niego funkcji informatycznych i dokumentujących, jest też apelem o pomoc i poparcie. Wszyscy ci którym leży na sercu uwolnienie ze szponów kosmicznego pasożyta zarówno siebie jak i tych których najbardziej kochają, a którzy z uwagi na zdolności do majsterkowania lub dostęp do urządzeń wykonawczych są w stanie dołożyć swój własny wkład w rozwój opisywanego tutaj urządzenia

ujawniającego, proszeni są o poparcie prac rozwojowych nad tym podstawowym środkiem naszej samoobrony. Poparcia takiego mogą udzielić na wiele sposobów, przykładowo bądź to poprzez rozpoczęcie własnych eksperymentów nad zbudowaniem tego urządzenia, bądź poprzez podzielenie się swoją wiedzą czy wynikami własnych teoretycznych przemyśleń, bądź też poprzez zwykłe powiadomienie kogoś z autorów tego traktatu jeśli znany jest im jeszcze ktoś inny kto widział takie urządzenie w działaniu lub również otrzymał wytyczne jego budowy od sprzyjających nam kosmitów. Najważniejsze w tym wszystkim jest jednak aby zacząć działać tak jak o to zaapelowano w podrozdziale W1 monografii [1/2] i [1/3] i zaprzestać biernego niewolniczenia naszym kosmicznym pasożytem. Wszakże nasza przyszłość leży w naszych własnych rękach, zaś w twardej rzeczywistości pacyfikowania Ziemi przez niewidzialnego okupanta obowiązuje reguła: "Pomóż sobie sam nieboże wówczas i Bóg ci dopomoże". Gdyby więc esencję niniejszego traktatu starać się wyrazić w formie jakiegoś pozytywnego i skłaniającego do działania posłania czy apelu, to esencja ta stwierdzałaby co następuje:

"Czytelniku. Wprowadźcie z zachowania naszych naukowców i decydentów raptownie chowających głowy w piasek na każdy dźwięk słowa 'UFO' możnaby wnosić że jesteśmy całkowicie bezbronni wobec pasożytujących na nas kosmicznych okupantów, faktycznie jednak nasza sytuacja nie jest aż tak beznadziejna jak na to ich zachowanie mogłoby wskazywać. Faktycznie to z dalekiego kosmosu pilnie obserwują nas nasi niewidzialni i roztropni sojusznicy. Swoimi "dostawami broni" sojusznicy ci już teraz starają się nam dopomagać w walce o wyzwalenie się spod okupacji, zaś jeśli tylko odnotują że zaprzestaliśmy biernego niewolniczenia, z radością podadzą nam pomocną dłoń. Ponadto również i na Ziemi rozpracowane już zostały, opisane w kilku publikacjach - włączając w to monografie [1/2] i [1/3] oraz niniejszy traktat (patrz załącznik Z), oraz czekają zbudowania, liczne urządzenia naszej samoobrony jakie umożliwią nam stopniowe wyzwalenie się spod tej okupacji. Wszystko więc co nam pozostało aby poprawić swoją sytuację to zaprzestać pasywnego siedzenia, zakasać rękawów, zabrać się za budowę urządzeń obronnych, rozpocząć ich stosowanie w codziennej walce, zaś kiedy nasza samoobrona nabierze wigoru - stopniowo organizować się w odpowiednie struktury i siły szybkiego reagowania. Takie organizowanie się powoła z kolei nowe rzutkie organizacje zdolne pokierować i umasowić naszą obronę, jakie przejmą funkcje obronne, badawcze i rozwojowe od dzisiejszych instytucji które przecież udowodniły już swoją całkowitą nieprzydatność do zapewnienia ochrony i bezpieczeństwa ufającym im ludziom. Urządzenie opisane treścią tego traktatu jest doskonałym początkiem dla rozpoczęcia Twojego czytelniku wkładu w tym zakresie. Kiedy zaś nasza samoobrona zacznie nabierać rozmachu, wówczas będziemy zaskoczeni zobaczeniem ilu w tych zmaganiach mamy pomocników, sprzymierzeńców i sojuszników o jakich istnieniu nie pozwalano nam dotychczas się dowiedzieć."

Rozdział E.

## LITERATURA UZUPEŁNIAJĄCA I POSZERZAJĄCA TREŚĆ TEGO TRAKTATU

Niniejszy traktat zaplanowany został jedynie jako prezentacja przekazu nowego urządzenia ujawniającego. Wszelkie więc opisy jakie mogą wyjaśnić zjawiska wykorzystane w tym urządzeniu, oraz fakty pośrednie, zawarte są w innych opracowaniach. Tym więc z czytelników, których zainteresowały powyższe fakty i chcieliby przestudiować możliwe ich interpretacje, rekomendowane jest dodatkowe zapoznanie się ze wskazanymi tutaj innymi (polskojęzycznymi) monografiami na podobny temat. Warto przy tym wiedzieć, że co najmniej jedna z zestawionych poniżej monografii wysłana została do Biblioteki Narodowej, do każdej biblioteki wojewódzkiej w Polsce, a także do biblioteki głównej każdej uczelni wyższej w Polsce i do każdej powszechnie znanej organizacji UFOlogicznej naszego kraju. Dane bibliograficzne tych monografii są następujące (monografie które w chwili kończenia niniejszego traktatu były dopiero w trakcie opracowywania na poniższym wykazie oznaczono przez '):

[1] Pająk J.: "Teoria Magnokraftu - monografia o dyskoidalnym statku kosmicznym napędzanym pulsującym polem magnetycznym". Wydanie I, polskojęzyczne. Marzec 1986, Invercargill, Nowa Zelandia, ISBN 0-9597698-5-4; 136 stron, 58 rysunków. Była to pierwsza polskojęzyczna monografia opisująca magnokraft (obecnie już nieco przestarzała). Prezentuje ona fragment (t.j. Teorię Magnokraftu) [1a]:

[1a] Pająk J.: "Advanced magnetic propulsion systems" (Monograph, Dunedin, New Zealand, 1990, ISBN 0-9597698-9-7, objętość 460 stron, w tym 163 rysunków i 7 tablic). Jest to najważniejsza i obecnie najaktualniejsza angielskojęzyczna monografia autora (już piąte wydanie) zawierająca najpełniejszą prezentację wszystkich jego teorii i odkryć.

[1w] "I Sistemi Avanzati di Propulsione - il Magnocraft" (tj. "Magnokraft i zaawansowane napędy magnetyczne"), Associazione Culturale Aquarius, Palermo 1998, Volume I - 337 stron, Volume II (Tavole, disegni e fotografie) 118 stron - w tym około 120 ilustracji (jest to wersja książkowa monografii [1a] wydana w języku włoskim w Palermo na Sycylii), nakład 1606 egzemplarzy; konsultacje w sprawie nabycia lub dystrybucji: Mr. Antonio Giannone, Via S. Sonnino 13, I-90124 Palermo - Sicily, Italy; Tel: +39 (91) 447663.

[1/2] Pająk J.: "Zaawansowane napędy magnetyczne", Monografia, Dunedin, New Zealand, 1998, ISBN 0-9583380-2-7, około 1200 stron tekstu w tym około 120 ilustracji i 7 tablic (w 7 tomach).

[1/3] Pająk J.: "Zaawansowane urządzenia magnetyczne", Monografia, Dunedin, New Zealand, 1998, ISBN 0-9583727-5-6, około 1400 stron tekstu w tym około 120 ilustracji i 7 tablic (w 8 tomach).

[2] Pająk J.: "Komora Oscylacyjna czyli magnes jaki wzniesie nas do gwiazd". Monografia, Dunedin, Nowa Zelandia, 1994, ISBN 0-9597946-2-X, 184 strony (w tym 4 tablice i 39 ilustracji).

[2a] Pająk J.: "The Oscillatory Chamber, arkway to the stars". Monograph, Dunedin, New Zealand, September 1994, ISBN 0-9583380-0-0, (objętość 365 stron tekstu plus 104 ilustracji i 7 tablic).

[3] Pająk J.: "Badania osób z nieuświadomianymi przeżyciami (UFO abductees)". Monografia, Dunedin, Nowa Zelandia, styczeń 1996, ISBN 0-9583380-9-4, 410 stron (w tym 56 rysunków i 5 tablic).

[3/2] Pająk J.: "Badania osób z nieuświadomianymi przeżyciami", 2 wyd., Dunedin 1998, ISBN 0-9583380-1-9, 550 s. (5 t, 56 r).

[3B] Domała A., Pająk J.: "Kosmiczna układanka", Traktat, Dunedin, Nowa Zelandia, 1998 rok, ISBN 0-9583727-6-4, około 100 stron; konsultacje w sprawie nabycia: Andrzej Domała, ul. Kolejowa 3 m. 29, 05-120 Legionowo.

[4] Pająk J.: "Kręgi zbożowe i inne lądowiska UFO z Nowej Zelandii", Monografia, Dunedin, Nowa Zelandia, 2000', ok. 200 stron.

[4B] Pająk J. i Pańszczyk K.: "Tunele NOL spod Babiej Góry", Traktat, Dunedin, Nowa Zelandia, 1998 rok, ISBN 0-9583380-7-8, około 110 stron tekstu i 13 ilustracji.

[5] Pająk J.: "Kataklyzm koło Tapanui 1178 A.D. - nowozelandzki odpowiednik eksplozji tunguskiej", Dunedin 1989, ISBN 0-9597698-8-9, 74 strony.

[5a] Pająk J.: "UFO explosion in New Zealand 1178 A.D. which tilted the Earth", Dunedin, New Zealand, 1992, ISBN 0-9597946-7-0, 78 stron, (włączając w to 31 ilustracji).

[5/2] Pająk J.: "Eksplozja UFO w Nowej Zelandii 1178 A.D. która pochylała Ziemię", Dunedin 1993, ISBN 0-9597946-8-9, 148 stron ( w tym 37 rysunków). Drugie, uaktualnione wydanie polskojęzyczne angielskojęzycznej monografii [5a].

[5/3] Pająk J.: "Eksplozja UFO w Nowej Zelandii 1178 A.D. która obróciła Ziemię", trzecie wydanie, Dunedin, Nowa Zelandia, 2 lipca 1996, ISBN 0-9583380-8-6, około 300 stron - w tym 38 ilustracji.

[5/4] Pająk J.: "Eksplozja UFO w Tapanui 1178 A.D. która przemieściła kontynenty", czwarte wydanie, Dunedin, 1999', ISBN 0-9583380-6-X, około 400 stron plus 40 rysunków.

[6] Pająk J.: "Magnetyczne pozyskiwanie energii otoczenia"; Dunedin, Nowa Zelandia, 1990 rok, ISBN 0-9597946-0-3, 36 stron.

[6a] Pająk J.: "The magnetic extraction of energy from the environment" (Monograph, Dunedin, New Zealand 1990, ISBN 0-9597946-1-1, 20 stron plus 2 tablice i 14 rysunków).

[6/2] Pająk J.: "Telekinetyczne pozyskiwanie energii otoczenia", Monografia, Dunedin, New Zealand, maj 1992, ISBN 0-9597946-3-8, 68 stron (włączając w to 2 tablice i 22 rysunki). Drugie (poszerzone i uaktualizowane) wydanie angielskojęzycznej monografii [6a].

[7] Giordano D. i Pająk J.: "Losy jednej piramidy". Traktat, Dunedin, Nowa Zelandia, 1995, ISBN 0-9583380-3-5, 52 strony (w tym 2 ilustracje). Dostępny też w wersji angielskojęzycznej i włoskojęzycznej.

[7B] Pająk J., Szewczyk W.: "Urządzenie do ujawniania niewidzialnych obiektów ukrytych w stanie migotania telekinetycznego - tom 2", Traktat, Dunedin, Nowa Zelandia, 1999\* rok, ISBN 0-9583727-7-2, tom 2: około 200 stron (w tym 14 ilustracji).

[8] Pająk J.: "Koncept Dipolarnej Grawitacji", Monografia, Dunedin, New Zealand, 2000\*, około 200 stron i 40 ilustracji.

[9] Pająk J.: "Przysłowia czyli esencja mądrości ludowej poszczególnych narodów", Dunedin 2000\* r., ISBN 0-9583380-4-3, ok. 300.



## O AUTORACH - Jan Pająk

Prof. dr inż. Jan Pająk urodził się 25 maja 1946 roku we Wszewilkach koło Milicza, Polska. Pierwsze 36 lat swego życia spędził w Polsce, gdzie zdobył edukację i doświadczenie naukowe. W 1982 roku opuścił Polskę i przybył do Nowej Zelandii. Od 28 sierpnia 1985 roku posiada on obywatelstwo nowozelandzkie.

Prof. Pająk rozpoczął swą edukację w Miliczu, gdzie uczęszczał najpierw do szkoły podstawowej, potem zaś do Liceum Ogólnokształcącego. Po zdaniu matury w 1964 roku rozpoczął studia na Wydziale Mechanicznym Politechniki Wrocławskiej. Studia te ukończył w 1970 roku, otrzymując tytuł "magistra inżyniera". Swą karierę zawodową rozpoczął 1 kwietnia 1970 roku wykładami na Politechnice Wrocławskiej. W 1974 roku obronił rozprawę doktorską ze wspomaganego komputerowo projektowania maszyn (CAD), otrzymując tytuł "doktora nauk technicznych". W tym samym roku został też awansowany z pozycji starszego asystenta na pozycję adiunkta. Równoległe z obowiązkami wykładowcy na Politechnice Wrocławskiej, Prof. Pająk zatrudniony był w latach 1975-1977 na półetatu jako doradca naukowy do spraw oprogramowania inżynierskiego w Zakładach Komputerowych MERA-ELWRO. Natomiast od 1978 roku aż do opuszczenia Polski pracował jako konsultant naukowy do spraw wspomaganego komputerowo projektowania i produkcji (CAD/CAM) w Jelczańskich Zakładach Samochodowych POLMO-JELCZ.

W 1982 roku Prof. Pająk podjął jednoroczne po-doktorskie stypendium naukowe na Wydziale Mechanicznym Uniwersytetu Canterbury w Christchurch, Nowa Zelandia. Po ukończeniu tego stypendium w 1983 roku rozpoczął on pracę wykładowcy z oprogramowania komputerów na Politechnice w Invercargill. W lutym 1988 roku zrezygnował z tej posady aby podjąć pozycję starszego wykładowcy (Senior Lecturer) z oprogramowania inżynierskiego i inteligentnych systemów komputerowych (Software Engineering and Artificial Intelligence) na Wydziale Informatyki i Studiów Komputerowych w Otago University, Nowa Zelandia. W 1990 roku musiał złożyć rezygnację z tej pozycji wchodzącą w życie od 1 lutego 1992 roku. Dnia 1 września 1992 roku podjął on swoją pierwszą w życiu profesurę, zajmując jednoroczne stanowisko Associate Professora (t.j. odpowiednika "profesora nadzwyczajnego" w Polsce) w Studiach Komputerowych na Wydziale Matematyki z Eastern Mediterranean University (Famagusta, North Cyprus, Mersin 10, via Turkey). Po jej zakończeniu, od 2 września 1993 roku podpisał trzyletni kontrakt na stanowisko Associate Professora na Wydziale Mechanicznym Universiti Malaya (59100 Kuala Lumpur, Selangor Darul Ehsan, Malaysia). W ten sposób osiągnął w swym życiu poziom profesora nadzwyczajnego aż w dwóch drastycznie odmiennych dyscyplinach naukowych, najpierw po dziewięciu latach pracy jako wykładowca komputeryzacji zostając profesorem w Naukach Komputerowych (Computer Sciences) a następnie zostając profesorem w Inżynierii Mechanicznej (Mechanical Engineering) - niewielu w świecie naukowców potrafi poszczycić się osiągnięciem poziomu profesora aż w dwóch odmiennych dyscyplinach. W chwili opracowywania niniejszego traktatu był on w trakcie swej trzeciej w życiu profesury, od 1 listopada 1996 roku pracując na dwuletnim kontrakcie jako Associate Professor (lokalnie tytułowany "Profesor Madya") na Universiti Malaysia Sarawak koło Kuching na tropikalnym Borneo.

Życiowe osiągnięcie Prof. Pajaka stanowi rozpracowany przez niego system magnetycznego napędu wehikułów latających. W 1972 roku, wykładając studentom Politechniki Wrocławskiej na temat wybranych zagadnień systemów napędowych, Prof. Pająk odkrył niezwykle istotną regularność (nazwaną później "Tablica Cykliczności") rządzącą rozwojem kolejnych urządzeń napędowych budowanych na Ziemi. Jej znaczenie można wyrazić jako "Tablica Mendelejewa dla urządzeń napędowych". Pierwsza opracowana przez niego taka tablica postuluje, że silnik elektryczny zbudowany przez Jacobie'go około roku 1836, jeszcze przed rokiem 2036 otrzyma bliźniaczego następcę



przyjmującego postać pędnika napędzającego wehikuł kosmiczny zwany "magnokraftem", którego zasada działania także będzie eksploatowała przyciągające i odpychające oddziaływania silnych pól magnetycznych. Po opublikowaniu Tablicy Cykliczności w Astronautyce, nr 5/1976, str. 16-21, Prof. Pająk rozpoczął intensywne badania nad opracowaniem konstrukcji i działania magnokraftu. Badania te zaowocowały artykułem w czasopiśmie Przegląd Techniczny Innowacje, nr 16/1980, str. 21-23, w którym podano szczegóły techniczne tego nieznanego wcześniej na Ziemi wehikułu. Napęd magnokraftu stanowi rodzaj "magnesu" (nazywanego "komorą oscylacyjną") na tyle silnego, iż zdolny jest on unieść siebie (i masę dołączonego do niego wehikułu) na skutek odpychającego oddziaływania pola wytwarzanego przez siebie, z polem magnetycznym Ziemi, Słońca, lub Galaktyki. Z uwagi na podobieństwo magnokraftów do UFO rozpracowanie tego wehikułu stopniowo skierowało jego uwagę na szeroką gamę manifestacji UFO na Ziemi. Niniejszy traktat powstał więc m.in. jako jedno z długofalowych następstw rozpracowania Teorii Magnokraftu.

## O AUTORACH - Wiesław Szewczyk

Mgr Wiesław Szewczyk urodził się 6 lutego 1963 roku w Jeżowie koło Niska. Pierwsze lata swego życia przeżył w Cholewianej Górze. Tam też uczęszczał do szkoły podstawowej. Po ukończeniu podstawówki w 1978 roku rozpoczął naukę w Technikum Elektrycznym w Nisku. W 1983 roku zdał maturę i otrzymał dyplom technika elektryka - specjalność aparaty i urządzenia elektryczne. Jednak już wtedy zdecydował, że dalsze podążanie w tym kierunku nie przyniesie mu satysfakcji.



Korzystając z możliwości jakie wtedy istniały w oświacie rozpoczął pracę w Szkole Podstawowej w Cholewianej Górze. Wiosną 1984 roku został powołany do zasadniczej służby wojskowej. Po krótkim przeszkoleniu w Technicznej Szkole Wojsk Lotniczych w Zamościu resztę służby odbył w eskadrze lotniczej w Dęblinie przy Wyższej Oficerskiej Szkole Lotniczej jako mechanik przyrządów pokładowych. Służbę zakończył w kwietniu 1986 roku. W tym też roku podjął pracę w Szkole Podstawowej w Jacie, jednocześnie podjął studium pedagogiczne. Po ukończeniu studium w 1988 roku rozpoczął studia w Wyższej Szkole Pedagogicznej w Krakowie. Wiosną 1993 roku ukończył studia otrzymując tytuł magistra pedagogiki.

Od 1986 roku zamieszkuje we wsi Zalesie gmina Jeżowe. Aktualnie pracuje w Publicznej Szkole Podstawowej w Jacie jako nauczyciel.

Z języków obcych zna biernie niemiecki i rosyjski, jednak bez terminologii technicznej. Niestety nie jest w stanie biegle rozmawiać w tych językach, a jedynie zrozumieć co w nich

wypowiedziano lub napisano.

Od końca lat siedemdziesiątych interesuje się zjawiskami paranormalnymi (m.in. manifestacjami UFO i telekinezą). Jedno z jego szczególnych zainteresowań obejmuje metodologię badań zjawisk nie dających się wyjaśnić przez dzisiejszą naukę. Od 1992 roku zaczęły się jego kontakty korespondencyjne z profesorem Janem Pająkiem który udostępnił mu do przeczytania niektóre pozycje ze swojego dorobku naukowego.

Hobby Mgra W. Szewczyka m.in. obejmują wideo-dokumentowanie.

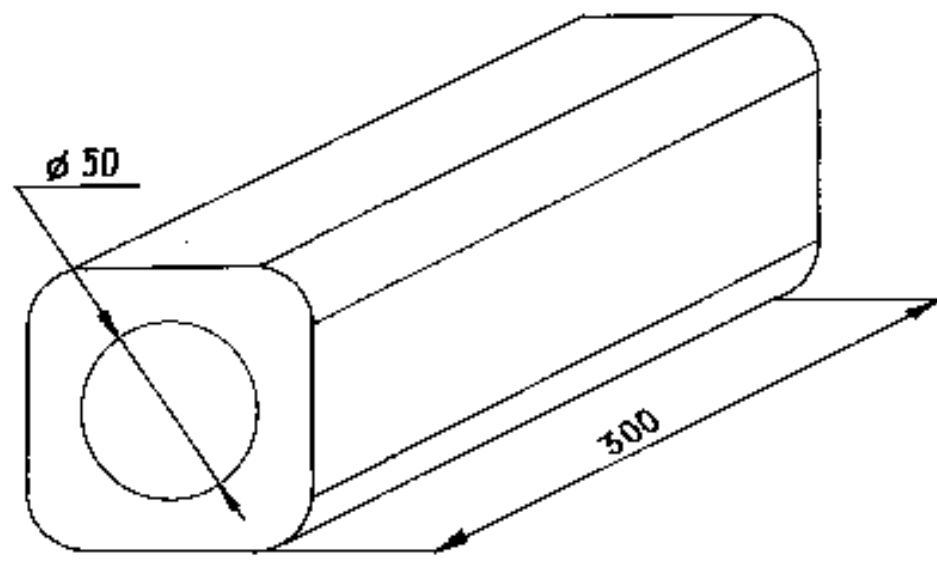
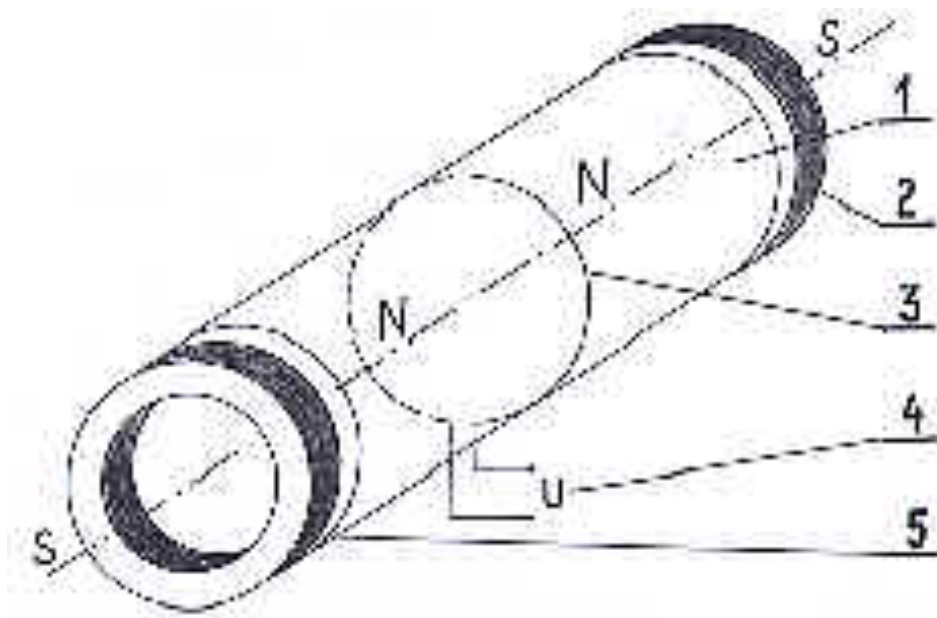

UFO wchodzi do walca od czoła. Poprzez pierścień 2 wnika on do wnętrza walca. Walec kierujemy podobnie jak lunetę w stronę skąd może dotrzeć ów obraz. Obserwujemy wnętrze walca poprzez otwór w tylnym elektromagnecie 5. Obraz ukrywającego się przed naszym wzrokiem wehikułu UFO powinniśmy odnotować we wzorniku jako pulsującą plamę światła.

(górną) Budowa i podzespoły składowe urządzenia ujawniającego.

(dół) Orientacyjny wygląd zewnętrzny i wymiary gabarytowe demonstrowanego urządzenia ujawniającego.

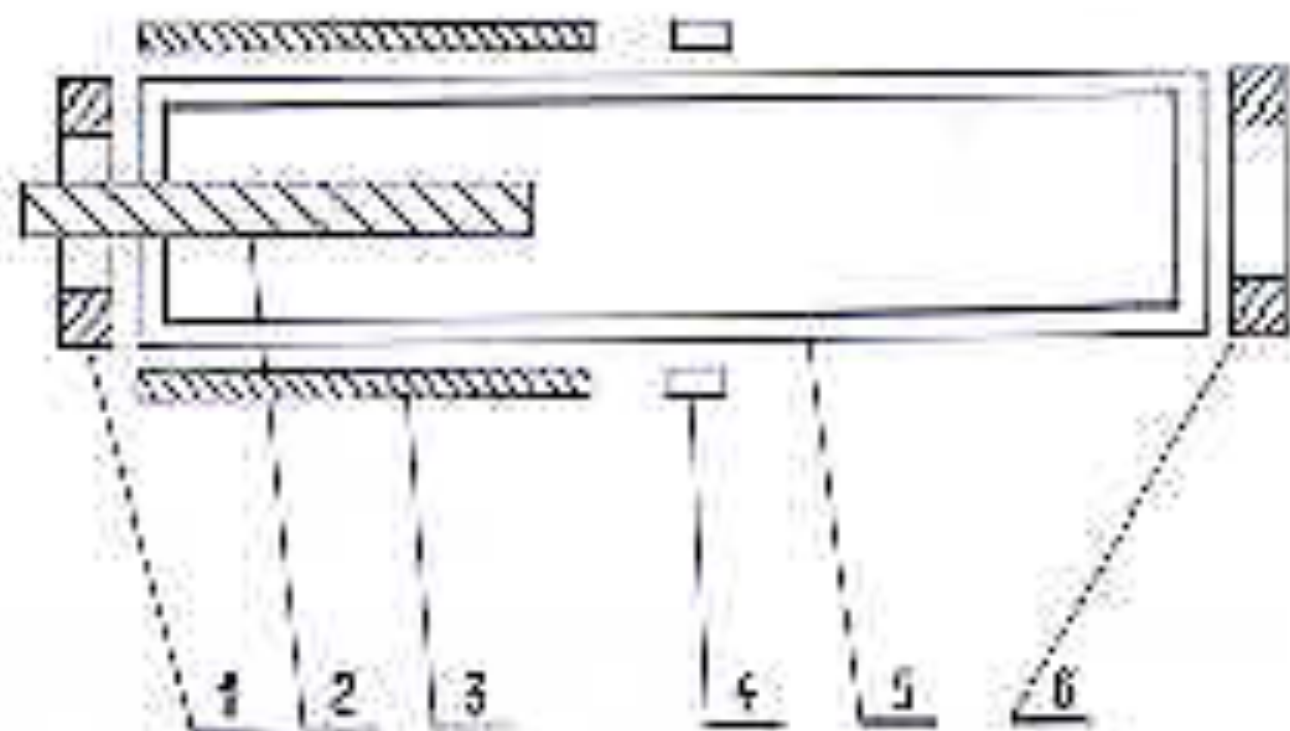

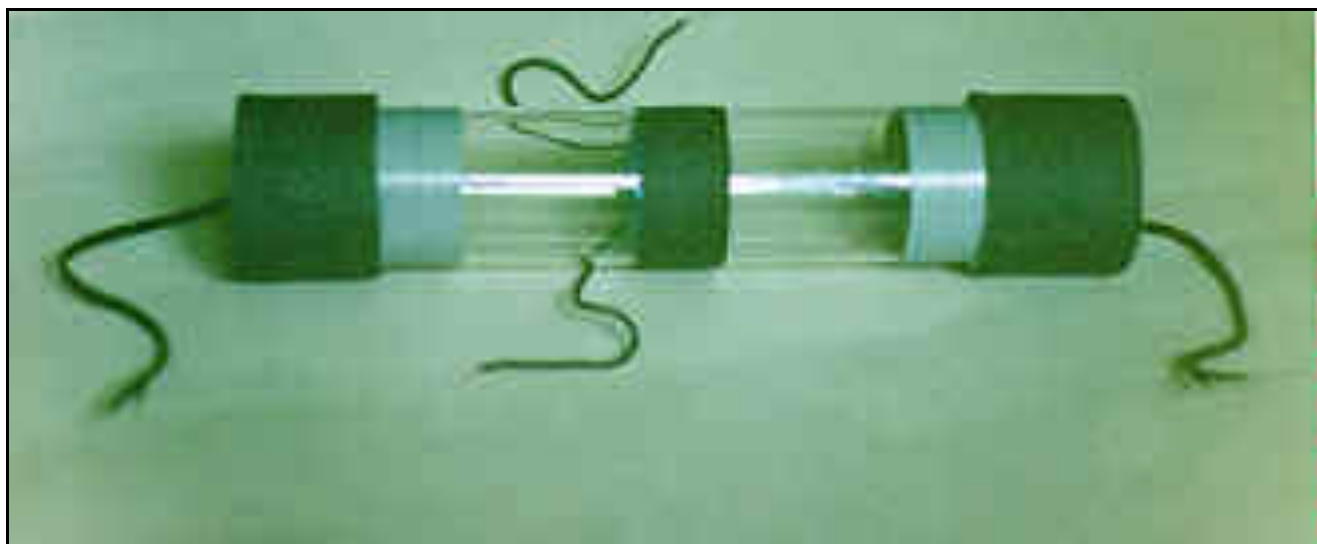

**Rys. 3. Zdjęcie prototypu opisywanego tutaj urządzenia.** Prototyp ten zbudowany został przez Pana Szewczyka w okresie od 20 lutego 1998 roku do 15 marca 1998 roku. Jego zdjęcie wykonano 12 kwietnia 1998 roku. Składał się on z rurki z pleksiglasu o przekroju okrągłym i  $\phi 20$  oraz z dwóch cewek o 2000 zwojach z drutu miedzianego o  $\phi 0.15$ . Jego cylinder napełniony był roztworem wody z solą. Z uwagi na brak odpowiednich materiałów urządzenie to zostało wykonane jako zbyt małe. Wszakże budowano je raczej pod kątem materiałów będących właśnie w dyspozycji niż dokładnej realizacji przekazu.

Oczywiście prototyp ten wogóle nie zadziałał. Co najbardziej zniechęcało Pana Szewczyka do kontynuowania z nim doświadczeń, to że przy jego budowaniu bez znajomości zasady działania oraz bez wypracowanego systemu stopniowego testowania poprawności, liczba możliwych konfiguracji może w nim być nieskończenie wielka. Wszakże oprócz zastosowania odmiennej konstrukcji elementów składowych, zmianom trzeba by też poddawać: natężenie pola magnetycznego, napięcie zasilające elektrody, substancję zapełniającą cylinder. Na dodatek do tego wszystkiego, kiedy już wszelkie parametry zostałyby dobrze dopasowane, wówczas nie ma żadnej gwarancji że niewidzialne obiekty UFO pojawią się właśnie w czasie kiedy eksperymenty z tym urządzeniem zostaną zaczęte, oraz że wehikuły te ustawią się w kierunku ku któremu strona wlotowa tego urządzenia zostanie zwrócona.



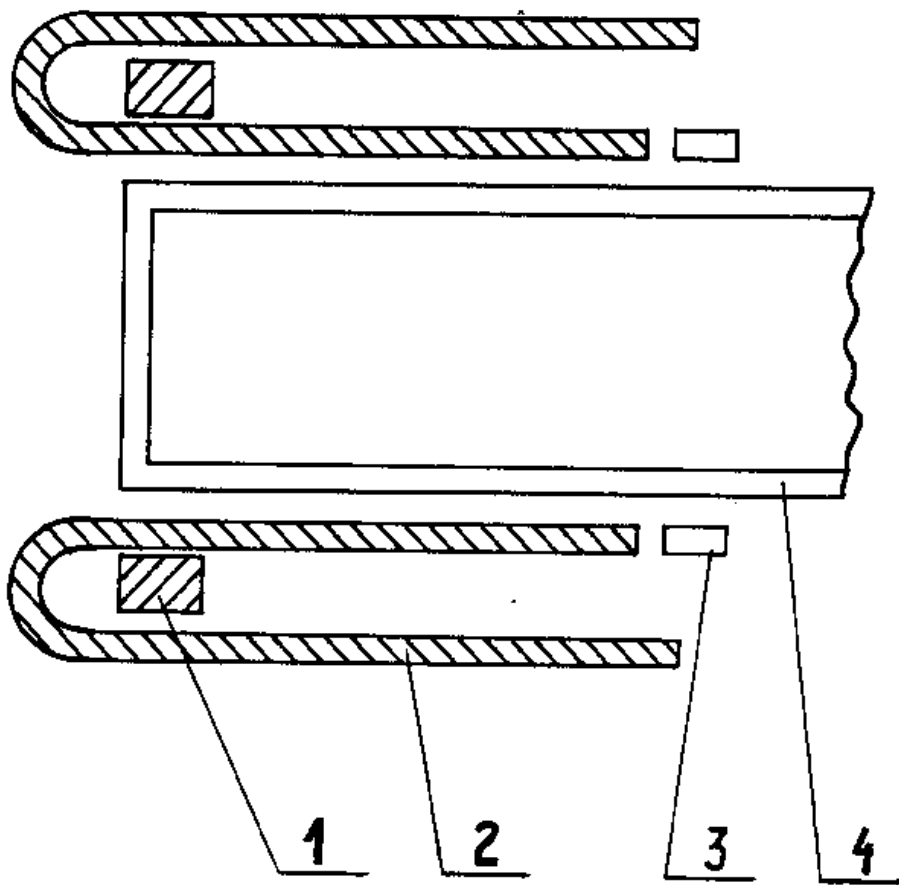

(z tylnim źródłem pola magnetycznego) nie została pokazana bowiem jest identyczna jak to zilustrowano na rysunkach 1 lub 2.

Załącznik Z.Przykładowe tematy badawcze wynikające z misji i tematyki tego traktatu

Gdy niniejszy traktat w końcu stał się rzeczywistością, otwarta przez niego została możliwość aby wszystkie zainteresowane osoby włączyły się aktywnie do odnotowywania i wyszukiwania podobnych do zaprezentowanego w nim przekazów urządzeń technicznych oraz do późniejszego realizowania lub wykorzystywania tych przekazów dla dobra naszej cywilizacji. Za pośrednictwem niniejszego załącznika chciałbym więc zaprosić osoby interesujące się tym zagadnieniem, do włączenia się do wysiłków nakierowanych na zaprzestanie dalszego marnowania tak potrzebnych nam urządzeń technicznych i zaczęcia ich oddawania w służbę wszystkich ludzi. Aby ułatwić dołożenie takiego wkładu, postanowiłem przygotować tutaj jakieś przykładowe tematy prostych prac badawczych zaprojektowanych dla zrealizowania lub chociażby tylko przemyślenia przez zainteresowane osoby. Ich celem jest uświadomienie sobie, lub odkrycie, jakie przeszkody ciągle stoją na drodze urzeczywistnienia takich przekazów, jakie są niedobory dzisiejszego społeczeństwa w tym względzie, co każdy z nas mógłby uczynić aby dopomóc w ich realizacji, itp. Tematy te przytaczam w niniejszym załączniku.

Jak to już wyjaśniłem we wstępie do tego traktatu, wszystkie urządzenia przekazywane naszej cywilizacji w opisywany tutaj sposób faktycznie reprezentują "dostawy broni" od naszych anonimowych sojuszników z kosmosu. Dostawy te to urządzenia przeznaczone do naszej samoobrony przed okupującymi nas UFOautami. Ich przekazanie ludziom otwiera więc możliwość abyśmy wszyscy włączyli się aktywnie do naszej samoobrony. Jednocześnie uzmysławiają nam one, że faktycznie to nasi okupanci nie górują nad nami aż tak znacznie abyśmy nie byli w stanie przed nimi się skutecznie bronić. Problem jednak z naszą aktywną samoobroną jest, że dzięki działaniu wielu nieświadomych kolaborantów, jak dotychczas okupujący nas UFOauti zdołali całkowicie sparaliżować na Ziemi rozwój urządzeń jakie nasza cywilizacja musi najpierw osiąść żeby potem mogła je używać w celach obronnych. Aby więc umożliwić czytelnikowi wybór w dokładaniu ewentualnego własnego wkładu do naszej samoobrony, do treści tego traktatu postanowiłem również włączyć kilka przykładowych opisów sposobu wykonania prostych urządzeń samoobronnych przed kosmicznymi pasożytami. Urządzenia te mogą zostać wykonane sposobem chałupniczym przez osoby uzdolnione technicznie, stąd z rozpoczęciem prac rozwojowych nakierowanych na ich zbudowanie nie musi się czekać, aż zajmą się tym tak skutecznie manipulowane przez kosmitów nasze instytucje obronne lub naukowcy. Ponadto zrealizowanie lub chociażby tylko przemyślenie przez zainteresowane osoby ich budowy i działania uświadomi czytelnikowi, że nie jesteśmy aż tak bezbronni wobec okupujących nas kosmitów jak paraliż naszych naukowców zdaje się nam to sugerować. Jak bowiem jasno to zostanie uświadomione załączonymi tutaj tematami, wszystko co konieczne aby zbudować te urządzenia, to ktoś kto znalazł w sobie wystarczająco odwagi aby zacząć ich realizację. Z kolei po ich nawet chałupniczym zbudowaniu, ujawnią one nam niewidzialnych UFOautów którzy wtargnęli do naszych domów aby nas uprowadzać, lub porażą ich w sposób bolesny uniemożliwiając im dokonywanie uprowadzeń ludzi.

W załączniku tym zaproponowano kilka tematów takich prac obronnych. Każdy więc powinien znaleźć sobie wśród nich coś co odpowiada jego osobistym inklinacjom i możliwościom.

Jeśli się zastanowić, dosłownie każdy jest w stanie znaleźć sposób aby dołożyć swój własny wkład do sprawy naszej samoobrony przed kosmicznym pasożytem. Każdy też ma nieprzerzucalny na innych obowiązek aby coś uczynić w zakresie poprawienia naszej sytuacji. Przykładami najprostszymi z takich wkładów byłoby: (1) zwykle zapoznanie się z treścią niniejszego załącznika i następne przekazanie najważniejszych jego informacji tym którzy posiadają jakieś możliwości włączenia się do realizacji opisanych w tym załączniku urządzeń, czy (2) choćby tylko zaczęcie propagowania wśród innych lub wdrażania w swym własnym życiu filozofii totalizmu jakie to wdrażanie pozwoli na nasze aktywne przeciwstawianie się szatańsko niszczycielskiej filozofii upowszechnianej na Ziemi przez UFOautów. Innym, wyżej już zaawansowanym wkładem byłoby (3) osobiste dołączenie się do rozwoju opisywanych tu urządzeń, eksperymentowania nad ich zbudowaniem, itp.

Nie będę tutaj ukrywał, że w świetle sytuacji w jakiej nasza cywilizacja się znajduje a jaka wynika z rozważań i ustaleń zaprezentowanych w rozdziałach U i V monografii [1/2] i [1/3] oraz w treści niniejszego traktatu, włączenie się praktycznie każdego do naszych działań samoobronnych stanowi rodzaj nieprzerzucalnego na innych patriotycznego obowiązku. Podjęcie tych działań jest wszakże wyrazem popierania i przyłączania się do wysiłków naszego stopniowego wyzwania się spod kosmicznej okupacji. Aczkolwiek każde działanie w dowolnym z kierunków wytyczonych tematyką tego traktatu lub monografii [1/2] i [1/3] jest pożądane, ze względów strategicznych niektóre działania są bardziej palące od innych. Jednym z nich jest właśnie zbudowanie urządzeń jakie pozwolą nam zobaczyć i sparaliżować naszych kosmicznych okupantów którzy jak dotychczas skutecznie wymykali się naszemu wzrokowi i próbom ich powstrzymania.

Oto przykłady tematów prac badawczych rekomendowanych uwadze czytelników:

## Temat (#1): 'Wypracowanie i udokumentowanie działającej procedury realizowania przekazów technicznych'

Postawienie problemu: Wiadomo, że jakaś zaawansowana cywilizacja anonimowo pomaga mieszkańcom Ziemi w podnoszeniu poziomu naszej nauki i techniki. Pomocy tej udziela m.in. poprzez przekazywanie wybranym przez siebie Ziemiom przepisów budowy zaawansowanych urządzeń technicznych. Wszystkie urządzenia które udostępnione nam są w ten sposób są wykonalne, zaś ich ewentualne zbudowanie posiada niewypowiedziane istotne znaczenie dla rozwoju naszej cywilizacji. Niestety z powodów omówionych w monografiach [1/2] i [1/3] oraz wzmiankowanych w niniejszym traktacie, większość przekazów tych urządzeń jest bezpowrotnie tracona, zaś ich potencjał bardzo rzadko wzbogaca naszą cywilizację czy naród. Stąd koniecznym jest wypracowanie jakiejś niezawodnej procedury postępowania jaka zwiększyłaby szanse uratowania tych ogromnie cennych urządzeń przed popadnięciem w zapomnienie.

Celem niniejszego tematu jest opracowanie i następane próbnego wdrożenie takiej procedury ratowania przed zapomnieniem urządzeń technicznych przekazywanych w darze naszej cywilizacji. Procedura ta powinna opierać się na rzeczywistych instytucjach i faktycznie istniejących osobach, oraz dostarczać potencjalnym odbiorcom przyszłych przekazów urządzeń jakichś klarownych wytycznych co, jak i kiedy powinni zrobić i do kogo się zwrócić.

Niniejszy temat jest typu projektowego, organizacyjnego i realizacyjnego. Składa się z następujących etapów: (1) zaprojektowania procedury postępowania, (2) znalezienie, udokumentowanie i zdobycie współpracy osób i instytucji które dopomogą w jej realizacji, (3) przygotowanie jakiejś dokumentacji która opisze tą procedurę i umożliwi jej zweryfikowanie i przedyskutowanie przez znających ten problem, (4) zorganizowanie kontaktów i ludzi, tak że po następnym przekazie procedura ta mogłaby zostać natychmiast uruchomiona.

W przypadku sukcesu z realizowaniem tego tematu ewentualne opracowanie takiej skutecznej i realizowalnej procedury przyczyniłoby się do raptowniejszego rozwoju naszej cywilizacji, a więc byłoby wkładem opracowującej ją osoby do naszej samoobrony.

Przykład możliwej procedury: Zawarty jest on w treści niniejszego traktatu (jego obu tomów). Niestety zaprezentowana w tym traktacie procedura ciągle wymaga ulepszenia, jako że w jej obecnym wydaniu jest bardzo wolna, nie angażuje żadnych instytucji, faktycznie jest oparta na aktywnym udziale w niej tylko dwóch osób (t.j. obu autorów) a stąd stwarza okazję aby negatywne siły (t.j. okupujący nas UFO-nauci) miały czas na przeszkodzenie w realizacji danego urządzenia.

Inne możliwe procedury: Oczywiście pokazana w tym traktacie procedura może zostać ulepszona na wiele możliwych sposobów. Ulepszenie to wymagałoby jednak rozważania następujących problemów których dotychczasowe ignorowanie przez nasze instytucje i państwo stanowi czynnik opóźniający w procedurze realizowanej treścią niniejszego traktatu:

1. Znalezienia szeregu odpowiedzialnych organizacji lub instytucji które po zostaniu skontaktowanym przez osoby otrzymujące jakiś przekaz techniczny natychmiast rozpocząłby jego nieodpłatne przetwarzanie. W instytucjach tych musiałyby zostać wytypowane odpowiedzialne osoby jakie dyżurowałyby w tej sprawie w niemal ciągły sposób.
2. Zestawienia panelu ekspertów którzy natychmiast po przekazie podjęliby się jego nieodpłatnego zinterpretowania i uzupełnienia brakujących w nim danych.
3. Znalezienia kanału do przyspieszonego publikowania przekazów, tak że w krótki czas po przekazaniu byłby on dostępny do wszystkich zainteresowanych.
4. Znalezienia jakiegoś źródła finansowania jakie wspierałoby stronę wykonawczą przekazów.
5. Znalezienia instytucji i fachowców, które bez uprzedniej i długotrwałej biurokracji, oraz bez uprzednich gwarancji otrzymania odpłatności, rozpoczęłyby natychmiastową realizację techniczną przekazów.

Warto aby osoba podejmująca ten temat postarała się znaleźć jakieś rozwiązanie dla powyższych problemów, które w dotychczas realizowanych procedurach pozostawały nierozwiązane. Warto też sobie uświadomić, że w witalnym interesie zarówno cywilizacji ludzkiej, naszego Państwa jako całości, jak i każdego z nas z osobna, leży aby problemy te znalazły szybkie i pomyślne rozwiązanie, tak że "każdy przekaz otrzymany jest natychmiast realizowany". Wszak że z powodu braku rozwiązania dla tych problemów bezpowrotnie tracone są niewypowiedziane dla nas ważne urządzenia. Aby sobie uświadomić jakie

znaczenie mogą one mieć dla naszej sytuacji, wystarczy rozważyć co by się stało gdyby telekinetyczna influenzmaschine (np. Thestatica) opisana w rozdziale K monografii [1/2] i [1/3] uległa upowszechnieniu. Wszakże maszyna ta o wielkości typowego wentylatora każdemu kto ją posiadałby dostarczałaby wystarczającą ilość darmowej energii elektrycznej aby pokryć wszelkie jego potrzeby energetyczne. Nie byłoby więc już przykładowo staruszków umierających z zimna, czy biednych nie mających pieniędzy aby ugotować sobie jedzenie.

Literatura: Podłoże naukowe dla niniejszego tematu opisane zostało w podrozdziałach L1 i N2 następującej monografii naukowej [1/2] (wysłanej do Biblioteki Głównej niemal każdej Politechniki w Polsce i do niemal każdej organizacji UFOlogicznej): Pająk J.: "Zaawansowane napędy magnetyczne", Dunedin, New Zealand, 1998, ISBN 0-9583380-2-7, objętość około 1200 stron (w tym ok.120 rys.), w 7 tomach. Nowsza wersja tych podrozdziałów opublikowana jest też w monografii [1/3], t.j. drugim wydaniu [1/2].

## Temat (#2): 'Projekt i wykonanie stroboskopowego urządzenia ujawniającego'

Postawienie problemu: Określone obiekty, takie jak wehikuly UFO i UFOnauci, stają się trudne lub niemożliwe do wzrokowego zaobserwowania jeśli wprawione zostały w bardzo szybki ruch migoczący. Mechanicznym przykładem obiektu ukrywającego się przed naszym wzrokiem na podobnej do nich zasadzie, byłoby bardzo szybko obracające się śmigło. Kiedy unieruchomione jest ono doskonale widoczne, jednak po osiągnięciu określonej szybkości wirowania przestaje być zauważalne wzrokowo, aczkolwiek równocześnie staje się bardzo niebezpieczne.

Celem niniejszego tematu jest zbudowanie stroboskopowego urządzenia oświetlającego, które byłoby w stanie wydobyć owe migoczące obiekty (UFO i UFOonautów) ze stanu niewidzialności w stan wyraźnej widzialności wzrokowej. Urządzenie takie rzuciłoby silny impulsowy strumień światła na migoczący obiekt. Moment wytworzenia tego strumienia byłby dokładnie zsynchronizowany z migotaniem tego obiektu i tak wyzwalany przez czujnik magnetyczny, że impulsowo oświetlałby on obiekt zawsze w chwili gdy ten pojawi się w widoku.

Temat ten jest typu projektowego i wykonawczego. Składa się on z trzech następujących etapów: (1) zaprojektowania konstrukcji takiego urządzenia, (2) zbudowania tego urządzenia, oraz (3) wykazania że urządzenie to działa zgodnie z założeniami.

W przypadku sukcesu z realizowaniem tego tematu, zbudowane urządzenie posiadałoby duże znaczenie praktyczne i stosowaniowe, umożliwiłoby bowiem rozpoczęcie eksperymentów ujawniających wzrokowo niewidzialnych UFOonautów, jak również stworzyłoby fundamenty eksperymentalne do budowy bardziej zaawansowanych urządzeń tego samego typu.

Symulowanie migoczącego obiektu: Dla potrzeb testowania urządzenia stroboskopowego budowanego w ramach tego tematu konieczny jest jakiś sposób symulowania zachowań migoczącego UFOnauty który ma zostać ujawniony za pośrednictwem tego urządzenia. Ponieważ nie ma co liczyć na kooperację ze strony rzeczywistych UFOonautów którzy na czas testowania tego urządzenia przybyliby do mieszkania budowniczego i ustawili się we wskazanym punkcie, prawdopodobnie najlepszym sposobem tego symulowania jest użycie wirującego śmigielka pomalowanego podłużnie kilkoma liniami o różnej szerokości. Dla wytworzenia impulsów magnetycznych pozwalających na wykrycie położenia tego śmigielka możliwe jest albo dokonanie namagnesowania jednego z jego ramion, albo też przymocowanie małego magnesu do jednego z jego końców. Impulsowe sygnały wytwarzane przez ten magnes wykrywane byłyby następnie przez zbliżony do śmigielka czujnik magnetyczny - np. działający na zasadzie indukcyjnej. W celu pokrycia całego zakresu częstotliwościowego rzeczywistych niewidzialnych UFOonautów, śmigielko musiałoby wirować z kilkoma prędkościami mieszczącymi się w zakresie zawierającym w sobie "n" i "2n", przykładowo w zakresie 600 do 1200 [obr/min] (t.j. około 10 do 20 Hz). Można by to łatwo uzyskać np. poprzez jego zamocowanie w szczękach uchwytu szybkoobrotowej tokarki.

Bardziej precyzyjna symulacja telekinetycznie migoczącego UFOnauty mogłaby następować przez zastąpienie mechanicznego wirowania śmigielka przez oscylacje prądu elektrycznego. W takim przypadku zwykłego eksperymentującemu byłoby jednak stosunkowo trudno zamienić oscylacje elektryczne na ruch jakiegoś obiektu który następnie mógłby zostać ujawniony błyskami lampy stroboskopowej. Zamiana ta wymagałaby bowiem użycia skomplikowanych urządzeń dostępnych obecnie jedynie na uczelniach wyższych. Przykładowo taki ruch elektroniczny może być ujawniony wzrokowo za pośrednictwem oscyloskopu z podłączonym do niego zestawem rzutnikowym oświetlanym daną lampą stroboskopową a używającym elektronicznych ramek obrazotwórczych jakie na uczelniach używa się do rzucania na ścianę obrazów ekranu komputerowego.

Charakterystyka migoczącego obiektu: W chwili pojawiania się obiekt który omawiane urządzenie ma wydobywać ze stanu niewidzialności (t.j. UFOnauta lub jego wehikul) wysyła impulsowy sygnał magnetyczny którego zmiana w czasie opisana jest zdeformowaną **krzywą dudnienia**. Krzywa taka pokazana została na rysunkach F7 i L4 monografii [3/2] oraz rysunkach F7, C29 i O18 monografii [1/2]. Składa się ona z pojedynczego stromego impulsu magnetycznego, o rozciągłości około 120° okresu krzywej migotania, po którym następuje cisza o rozciągłości około 240° tego okresu. Aby więc wydobyć tak migoczący obiekt do stanu widzialności musi on zostać oświetlony lampą stroboskopową tylko podczas zaistnienia owego impulsu magnetycznego i to w ściśle wybranym przedziale tego impulsu nie szerszym niż około 10° okresu migotania. Owe impulsowe sygnały magnetyczne wysyłane przez obiekt mogą być przechwycone przez jakiś czujnik magnetyczny, np. przez cewkę indukcyjną, który może sterować wyzwalaniem błysków lampy stroboskopowej.

**Częstotliwość** z jaką następuje migotanie rzeczywistego niewidzialnego obiektu nie jest stała i może się skokowo zmieniać w zakresie od około 60 Hz do około 300 Hz. Ze względów bezpieczeństwa częstotliwość taka niestety nie może być osiągnięta na mechanicznym urządzeniu symulującym w postaci wirującego śmigielka (aczkolwiek łatwo może być uzyskana na elektronicznym urządzeniu symulującym). Stąd też logikę budowanego urządzenia zaopatrzyć zapewne trzeba będzie w jakiś rodzaj arytmetycznego dzielnika, którego wartość byłaby nastawialna, tak aby podczas ujawniania rzeczywistego obiektu urządzenie to było w stanie pracować w w/w zakresie częstotliwości poprzez wytwarzanie błysku nie co każdy a tylko co nastawiony impuls (np. co drugi czy co dziesiąty).

Moment ujawniania się niewidzialnego obiektu (UFO) posiada określone **przesunięcie fazowe** w stosunku do chwili początkowej pojawiania się sygnału magnetycznego. Wielkość tego przesunięcia obecnie nie jest jeszcze dokładnie znana. Wiadomo jednak że musi się mieścić w obrębie magnetycznego impulsu, t.j. w zakresie od 0° do 120° okresu krzywej

migotania obiektu. Na mechanicznym układzie testującym w postaci wirującego śmigielka z magnesem przesunięcie to możnaby więc symulować poprzez nadanie budowanemu urządzeniu zdolności do ukazywania śmigielka w dowolnie wybranym położeniu w zakresie kątowym od  $0^\circ$  do  $120^\circ$  począwszy od punktu minięcia przez nie czujnika.

Literatura: Podłoże naukowe dla niniejszego tematu opisane zostało w podrozdziałach K1 i A2 następującej monografii naukowej [3/2] (wysłanej do każdej Politechniki w Polsce): Pająk J.: "Badania osób z nieświadomymi przeżyciami" - wydanie drugie poszerzone i uaktualizowane. Monografia, Dunedin, 1997, ISBN 0-9583380-1-9, objętość około 600 stron; jak również w podrozdziałach L1 i U4 następującej monografii naukowej [1/2]: Pająk J.: "Zaawansowane napędy magnetyczne", Dunedin, New Zealand, 1998, ISBN 0-9583380-2-7, objętość około 1200 stron (w tym ok.120 rys.), 7 tomów. Odnośne opisy znajdują się też w nowszej monografii [1/3].



**Temat (#3): 'Wypracowywanie i upowszechnienie "niezawodnej" konstrukcji telekinetycznego urządzenia ujawniającego podarowanego nam przez anonimowych sprzymierzeńców z kosmosu'**

Postawienie problemu: W naszych zmaganiach o wyzwolenie Ziemi spod okupacji eksploatujących nas UFOautów posiadamy anonimowych sprzymierzeńców którzy co jakiś czas podrzucają nam "dostawy broni". Dostawy te przyjmują charakter opisów sposobu zbudowania urządzeń naszej samoobrony jakie mogą być pomocne w naszych zmaganiach o wyzwolenie się spod okupacji. Jednym z takich urządzeń przekazanych nam w ostatnim czasie jest niezwykle proste w budowie i zasadzie działania urządzenie ujawniające jakie umożliwi nam zobaczenie naszych okupantów dotychczas ukrywających się przed naszym wzrokiem w stanie migotania telekinetycznego. Dokładny opis tego urządzenia i żytej w nim zasady działania zaprezentowany został w traktatach [7B] i monografii [1/3] wyszczególnionych przy końcu tego tematu. Gdyby jednak podsumować używaną przez nie zasadę, to urządzenie to działa na zasadzie koncentrowania linii sił pola telekinetycznego wytwarzanego przez urządzenia napędowe niewidzialnych UFOautów i następnego kierowania tego pola na jony płynu napięte polem elektrycznym. W rezultacie owe skoncentrowane pole telekinetyczne powoduje wymuszony ruch jonów co z kolei wyzwala u nich emisję jarzenia pochłaniania. W rezultacie w urządzeniu pojawia się obraz świetlny wytworzony z jarzenia pochłaniania, jaki to obraz odzwierciedla kształty niewidzialnego obiektu emitującego pole telekinetyczne.

Celem niniejszego tematu jest zbudowanie opisywanego urządzenia ujawniającego przekazanego nam w darze przez naszych kosmicznych sprzymierzeńców, upewnienie się że urządzenie to działa zgodnie z założeniami, a następnie takie rozpracowanie jego konstrukcji i niezawodnych opisów jego budowy, że każdy kto dokładnie zrealizowałby owe opisy wszedłby w posiadanie niezawodnie działającego egzemplarza tego urządzenia.

W przypadku sukcesu z realizowaniem tego tematu, zbudowane urządzenie posiadałoby duże znaczenie praktyczne i stosowaniowe, ponieważ stworzyłoby zaplecze techniczne dla naszej samoobrony i uniemożliwiania wymuszonych uprowadzeń ludzi na pokłady UFO.

Budowa telekinetycznego urządzenia ujawniającego: Aby zrealizować podaną powyżej zasadę działania, zbudowane musi zostać relatywnie proste urządzenie opisane szczegółowo w traktacie [7B]. Urządzenie to składa się tylko z trzech podzespołów: tuby, magnesów i elektrod. Tuba wypełniona jest jakimś łatwo jonizowalnym płynem lub gazem. Dwa pierścieniowe magnesy zwrócone do siebie biegunami N przymocowane są do obu płaskich ścianek czołowych tej tuby. Półpłaszczyńcowe elektrody opinają tubę w środku jej długości. Cała więc sztuka zbudowania i zadziałania urządzenia polega na właściwym dobraniu parametrów tych trzech zespołów.

Testowanie urządzenia ujawniającego: Poprawność zadziałania proponowanego tutaj do zbudowania urządzenia ujawniającego wstępnie może być przetestowana na zestawie symulacyjnym wytwarzającym impulsy pola telekinetycznego, t.j. w podobny sposób jak to opisano dla urządzenia ujawniającego z tematu #2. Przykładowo można w tym celu doczepić magnes do szybko wirującego śmigielka ustawionego za jakąś nieprzenikalną dla pola osłoną (np. z odpowiednio namagnesowanej blachy ferromagnetycznej). W osłonie tej powinien znajdować się jednak otwór przez który impulsowo wydobywać się będą wiązki linii sił pola telekinetycznego. Przy poziomym umieszczeniu osi wirującego magnesu, podczas szybkiego jego wirowania, jego linie sił muszą wszakże wytworzyć efekt telekinetyczny - będą bowiem silnie przyspieszane tzw. "przyspieszeniem dośrodkowym". Jeśli więc na drodze linii sił tego wirującego magnesu, na wylocie otworu w osłonie owego magnesu, przystawione zostanie czoło urządzenia ujawniającego, wówczas w momentach przemieszczania się magnesu przed urządzeniem ujawniającym, we wzorniku urządzenia pojawić się muszą błyski. Błyski te będą dowodem, że urządzenie ujawniające poprawnie zamienia impuls linii sił pola telekinetycznego na impuls światła pochłaniania wydzielanego przez zawarte w urządzeniu jony. Oczywiście po wstępnym wytestowaniu i dopracowaniu urządzenia na opisywanym tutaj zestawie symulacyjnym, dokładnego jego sprawdzenia i doszlifowania dokonać będzie już można w rzeczywistym działaniu poprzez obserwowanie za jego pomocą okupujących nas UFOautów. W tym celu wykorzystać będzie można którąś z licznych metod wyszukiwania i znajdowania tych niewidzialnych UFOautów oraz ich statków opisanych w tomie 2 traktatu [7B].

Udokumentowanie urządzenia ujawniającego: Po zbudowaniu poprawnie działającego urządzenie

ujawniającego, opracować trzeba będzie i szeroko upowszechnić jakiś podręcznik ze szczegółowymi instrukcjami, jaki poinformuje każdego zainteresowanego laika jak powtórzyć budowę tego urządzenia i samemu, kuchennym sposobem, też zbudować sobie podobnie niezawodne urządzenie ujawniające. W sprawie opracowania takiego podręcznika proponowałbym aby się skontaktować bezpośrednio ze mną (Prof. J. Pająkiem) ponieważ w pisaniu i wydawaniu podręczników w warunkach konspiracyjnych mam dosyć duże doświadczenie i chętnie w takiej pracy dopomogę. Z drugiej zaś strony jestem pewien, że osoba która pierwsza zbuduje omawiane tutaj urządzenie ujawniające, napotka w tym zakresie wiele dziwnych przeszkód i utrudnień jakie piętrzone będą przed nią przez okupujących nas UFOautów.

Literatura: Podłoże naukowe oraz dodatkowe dane i opisy wymagane dla niniejszego tematu opisane zostały w następującym traktacie [7B] (szukaj go w niemal każdej Politechnice w Polsce) o danych: Prof. dr in ż. Jan Pająk i mgr Wiesław Szewczyk, "Urządzenie do ujawniania niewidzialnych obiektów ukrytych w stanie migotania telekinetycznego", Tomy 1 i 2, Traktat, Dunedin, Nowa Zelandia, 1998 rok, ISBN 0-9583727-8-0; jak również w podrozdziałach L1 i U4 następującej monografii naukowej [1/2]: Pająk J.: "Zaawansowane napędy magnetyczne", Dunedin, New Zealand, 1998, ISBN 0-9583380-2-7, objętość około 1200 stron (w tym ok.120 rys.), 7 tomów.

#### Temat (#4): 'Synteza konstrukcji urządzeń ujawniających dla podanych zasad ich działania'

Postawienie problemu: Wyżej od nas zaawansowani UFO-nauci, a także ich wehikuly, ukrywają się przed zostaniem przez nas zaobserwowanymi poprzez wprawienie się w bardzo szybki ruch migoczący. W podrzdziale L1 monografii [1/2] i [1/3] ruch ten nazywany jest "stanem telekinetycznego migotania". Mechanicznym przykładem obiektu ukrywającego się przed naszym wzrokiem na podobnej co oni zasadzie, jest bardzo szybko obracające się śmigło. Kiedy śmigło to stoi nieruchome jest ono dla nas doskonale widoczne. Jednak po osiągnięciu określonej szybkości wirowania przestaje być zauważalne wzrokowo, aczkolwiek równocześnie staje się bardzo niebezpieczne. Podobnie czynią okupujący nas UFO-nauci. Jeśli zechcą, stają się jak my nieruchomi, i wówczas widzimy ich doskonale. Jeśli jednak nie chcą być widziani, wówczas swe ciała wprawiają oni w owo szybkie migotanie. Migotanie to pozwala też przenikać im przez nasze ściany oraz uniemożliwia zaskodzenie im naszymi rodzajami broni.

Celem niniejszego tematu jest zaprojektowanie i chałupnicze wykonanie urządzenia ujawniającego, które byłoby w stanie wydobyć owych migoczących UFO-nauców ze stanu niewidzialności w stan wyraźnej widzialności wzrokowej. Urządzenie te wykorzystywałyby jedną lub kilka podanych w tym projekcie zasad działania.

Praca ta jest typu projektowego i wykonawczego. Składa się z trzech następujących etapów: (1) zaprojektowania konstrukcji urządzenia ujawniającego, (2) zbudowania tego urządzenia, oraz (3) wykazania że urządzenie to działa zgodnie z założeniami.

W przypadku sukcesu z realizowaniem tego tematu, zbudowane urządzenie posiadałoby duże znaczenie praktyczne i stosowaniowe, umożliwiałoby bowiem rozpoczęcie wzrokowego ujawniania niewidzialnych dotychczas UFO-nauców i ich wehikulów, jak również stworzyłoby fundamenty eksperymentalne do budowy bardziej zaawansowanych urządzeń tego samego typu.

Zasady i zjawiska mogące znaleźć zastosowanie do w konstrukcji tych urządzeń: W trakcie dotychczasowych badań UFO zdołałem zidentyfikować i opisać cały szereg zjawisk jakie mogą znaleźć zastosowanie w budowie urządzeń ujawniających. Oto ich wykaz:

1. Promieniowanie podczerwone. UFO-nauci i ich wehikuly po wejściu w stan niewidzialności na drodze migotania telekinetycznego ciągle wytwarzają silne promieniowanie podczerwone. Aczkolwiek z braku funduszy na badania i konieczności działania w konspiracji jak dotąd nie udało mi się pomierzyć charakterystyki tego promieniowania, dotychczas zdołałem zaobserwować, że musi ono mieć charakter zbliżony do promieniowania wytwarzanego przez piloty do zdalnego sterowania telewizorami i wideami, oraz przez urządzenia alarmowe działające na promieniowanie podczerwone. Wlot UFO do mieszkań (lub np. banków) często bowiem powoduje samoczynne włączanie się urządzeń sterowanych tego typu pilotami, a więc telewizorów, wideo, sterowanych pilotem świateł, air conditioners, itp., lub wyzwala alarmy na podczerwień. Zasada działania ewentualnego urządzenia ujawniającego bazującego na owym zjawisku polegałaby więc na ogniskowaniu wytwarzanego przez UFO promieniowania podczerwonego na jakimś ekranie, gdzie zamieniane ono byłoby na widzialny obraz.

Oczywiście fabrycznie wykonanym i już gotowym urządzeniem ujawniającym opartym na wykorzystaniu tego promieniowania jest każda kamera termowizyjna. Kamera taka umożliwia też zmierzenie parametrów tego promieniowania. Niestety jej użycie narazie leży poza moim dostępnym i możliwościami.

2. Promieniowanie telepatyczne. Z uwagi na mechanizm formowania stanu migotania telekinetycznego, każdy obiekt znajdujący się w tym stanie musi być źródłem intensywnego promieniowania telepatycznego. Z kolei promieniowanie to mogłoby zostać zamienione na widzialny obraz poprzez wykorzystanie zasady teleskopu telepatycznego opisanego w podrzdziałach C1.9 i N5.1 monografii [1/2] i [1/3].

3. Jarzenie pochłaniania napiętych elektrostatycznie jonów. Linie sił pola telekinetycznego formowanego przez napęd UFO-nauców dla wprowadzenia ich w ów "stan telekinetycznego migotania" nadający im niewidzialność, mogą być łatwo ogniskowane cewkami magnetycznymi na napiętych polem elektrostatycznym jonach, gdzie uzyskują zdolność do wyzwalań z jonów tzw. "jarzenia pochłaniania". Z kolei owo jarzenie pochłaniania użyte może zostać do formowania wzrokowo odnotowalnego obrazu niewidzialnych UFO i UFO-nauców. Poprzez ogniskowanie więc linii sił pola telekinetycznego rozchodzącego się od niewidzialnych UFO i UFO-nauców i zamienianie go na konturowe jarzenie pochłaniania możliwe jest budowanie niezwykle prostych urządzeń ujawniających jakich jeden z przykładów opisany został w niniejszym traktacie [7B].

4. Interferencja z migoczącym promieniowaniem świetlnym. Udało mi się zaobserwować, że niekiedy po wlocie do pomieszczeń oświetlonych szybko migoczącym światłem jarzeniowym, UFO-nauci lub wehikuly UFO powodują niezamierzone jakby konturowe wibrowanie tego obszaru przestrzeni owego pomieszczenia w którym właśnie się znajdują. Wibrowanie owej części przestrzeni jest na tyle wydatne że daje się ono zauważyć gołym okiem (t.j. odnotować się tam daje gołym okiem mgliste zarysy UFO-naucy lub wehikulu UFO uformowane jakby z fal na wodzie). Powstaje ono poprzez zjawisko przypadkowego pokrycia się częstości migotania jarzeniowego światła w danym pomieszczeniu z częstością migotania telekinetycznego UFO-nauców (t.j. częstości obu migotań stają się do siebie harmoniczne). Niestety jeśli tylko UFO-nauci się zorientują o formowaniu tego efektu, natychmiast przestawiają częstość swojego migotania telekinetycznego i zjawisko owo zanika. Urządzenie jakie więc wykorzystywałoby ową zasadę działania powodowałoby że oświetlenie danego pomieszczenia migotałoby z częstościami jakie przez cały czas zmieniałyby się w sposób przypadkowy i nieprzewidywalny

dla UFOonautów. Stąd w określonych chwilach obie częstości (t.j. światła i migotania UFOonautów) by się pokrywały i UFOnauci okresowo zostawaliby wydobywani z ukrycia.

Warto zwrócić uwagę, że zasada tego urządzenia jest nieco podobna jak urządzenia z poprzednio podanego tematu #2 tego załącznika, jednak urządzenie z tamtego tematu #2 jest bardziej skomplikowane i stąd trudniejsze do zbudowania podczas gdy niniejsze urządzenie polega tylko na zmodyfikowaniu zwykłego oświetlenia pomieszczeń. Ponadto niniejsze urządzenie umożliwia zabezpieczenie się przed niepostrzeżonym podejściem UFOnauty, działałoby ono bowiem przez cały czas gdy oświetlenie danego pomieszczenia pozostaje włączone.

5. Ultradźwięki. Aczkolwiek UFOnauci i wehikuly UFO nie są widzialni dla promieniowania świetlnego, powinni jednak powodować odbijanie się od nich mieszanych fal ultradźwiękowych. Można więc starać się zbudować kamerę ultradźwiękową która formowałaby ich obraz na podstawie mieszaniny fal akustycznych odbijanej od ich powierzchni.

Oczywiście lista zjawisk i zasad działania które wykorzystać możnaby do budowy urządzeń ujawniających niewidzialnych UFOonautów, na tym się nie kończy. Jednak to co tu podano powinno wystarczyć dla zapoczątkowania ewentualnych przemyśleń i badań w tym kierunku. Ci zaś z czytelników którzy zechcą zgłębić jeszcze dalej tą problematykę, powinni zapoznać się z opisami w moich monografiach [1/2] i [1/3] prezentujących stan migotania telekinetycznego.

Literatura: Podłoże naukowe dla niniejszego tematu opisane zostało w podrozdziałach K1 i A2 następującej monografii naukowej [3/2] (wysłanej do każdej Politechniki w Polsce): Pajak J.: "Badania osób z nieuświadomianymi przeżyciami" - wydanie drugie poszerzone i uaktualizowane. Monografia, Dunedin, 1997, ISBN 0-9583380-1-9, objętość około 600 stron; jak również w podrozdziałach L1 i U4 następującej monografii naukowej [1/2]: Pajak J.: "Zaawansowane napędy magnetyczne", Dunedin, New Zealand, 1998, ISBN 0-9583380-2-7, objętość około 1200 stron (w tym ok.120 rys.), 7 tomów. Odnośne opisy znajdują się też w podrozdziałach L1 i U4 nowszej monografii [1/3].

### Temat (#5): 'Projekt i wykonanie wysokonapięciowego urządzenia porażającego UFOonautów'

Postawienie problemu: Okupujący Ziemię UFOnauci dokonują uprowadzeń eksploatowanych przez siebie ludzi poprzez wykorzystywanie zdolności swego napędu telekinetycznego do wchodzenia w tzw. "stan migotania telekinetycznego". W stanie tym ciała UFOonautów, a także cały używany przez nich sprzęt i wehikuly, niezwykle szybko przełączają się (migoczą) pomiędzy dwoma formami istnienia, w jednym momencie istniejąc w formie materialnej podobnie jak to jest z nami i otaczającymi nas przedmiotami, w innym zaś momencie istniejąc w formie energetycznego wzoru telekinetycznego w której są niematerialni, całkowicie przezroczyci i mogą być penetrowani przez dowolne obiekty. Poprzez przełączanie się pomiędzy tymi dwoma formami z częstotliwością kilkuset Hertzów, UFOnauci oraz używany przez nich sprzęt przestają być widoczni gołym okiem, mogą przechodzić przez mury, zaś nasza dotychczasowa broń nie jest w stanie uczynić im najmniejszej krzywdy. Mogą więc bezkarnie uprowadzać Ziemiaków na pokłady swych statków, zaś my jak narazie nie posiadamy żadnych środków aby przed uprowadzaniem tym się bronić.

Na szczęście dotychczasowy poziom naszego poznania mechanizmów za pośrednictwem których ów stan migotania telekinetycznego jest osiągany pozwala nam na wypracowanie działania i budowy pierwszych urządzeń samoobrony przed uprowadzeniami. Jedną z kilku możliwych zasad działania takich urządzeń używałoby silnej pulsującej iskry elektrycznej która pojawiałaby się, a stąd i porażała UFOonautów, w momentach czasowych kiedy w swoim migotaniu telekinetycznym chwilowo istnieliby oni w formie materialnej. W rezultacie więc użycia tych urządzeń UFOnauci jacy nieproszeni wtargnęliby do czyjegoś mieszkania zostaliby porażeni ogłuszającą ich iskrą elektryczną, traciliby przytomność, ich systemy bezpieczeństwa wyłączałyby stan migotania telekinetycznego tak że nagle pojawialiby się w naszej widoczności, waliliby się na ziemię, poczym mogliby zostać obezwładnieni, wzięci do niewoli, pozbawieni swego ekwipunku, poddani przesłuchaniom, itp.

Niniejsza praca jest typu projektowego i wykonawczego. Składa się z trzech następujących etapów: (1) zaprojektowania konstrukcji urządzenia porażającego, (2) zbudowania tego urządzenia, oraz (3) wytestowania czy działanie tego urządzenia następuje zgodnie z założeniami.

W przypadku sukcesu z realizowaniem tego tematu, zbudowane urządzenie posiadałoby duże znaczenie praktyczne i stosowaniowe, ponieważ stworzyłoby zaplecze techniczne dla naszej samoobrony i uniemożliwiania wymuszonych uprowadzeń ludzi na pokłady UFO.

Zasada działania wysokonapięciowego urządzenia porażającego: Zasada działania proponowanego tutaj do zbudowania urządzenia porażającego jest skrzyżowaniem omówionego w temacie #2 stroboskopowego urządzenia ujawniającego, z upowszechnionymi już dzisiaj w Stanach Zjednoczonych porażaczami elektrycznymi. Jak wiadomo porażacze takie wytwarzają odpowiednio dobraną iskrę elektryczną jaka jest wystarczająco silna aby ogłuszyć i powalić na ziemię dorosłą osobę, jednak celowo zbyt niska aby osobę tą zabić. Iskra tych porażaczy zwykle formowana jest z prądu zmiennego. Jedynym więc mankamentem ciągle wymagającym rozwiązania aby móc je używać do porażania UFOonautów jest aby przeskoki tej iskry zsynchronizowane zostały z pojawianiem się stadium materialnego w ich migotaniu telekinetycznym. Jak zaś to uzyskać wskazuje rozpracowana już obecnie zasada stroboskopowego urządzenia ujawniającego - patrz jej opis w temacie #2 tego załącznika Z. Jeśli więc zbudować urządzenie które wytworzy potężną pulsującą iskrę elektryczną jakiej momenty pojawiania się będą ściśle zsynchronizowane z chwilami kiedy dany UFOonauta używający napędu telekinetycznego znajduje się właśnie w materialnym stadium swego migotania telekinetycznego, wówczas iskra ta uderzy w jego ciało fizyczne i spowoduje jego porażenie. Z kolei porażony UFOonauta straci przytomność zaś jego mózg i sprzężony z nim system sterowania napędem telekinetycznym przestanie wysyłać właściwy sygnał sterujący. W rezultacie układ bezpieczeństwa wbudowany w system sterowania tego napędu automatycznie przełączy się na tryb materialny, powodując że UFOonauta ten nagle wyłoni się ze stanu niewidzialności i upadnie nam pod nogi zupełnie nieprzytomny. Będzie więc go można wiaść do niewoli, ponownie poddać działaniu ogłuszającej go iskry elektrycznej, szybko usunąć z niego chirurgicznie jego pędniki telekinetyczne tak aby nie był już w stanie od nas uciec, itp. Omawiane tutaj urządzenie porażające będzie więc w stanie dostarczyć nam tak potrzebnej broni jaka pozwoli aby utrzymywać naszych okupantów w bezpiecznej od nas odległości i jaka nauczy ich respektu dla naszych życzeń. W ten sposób zbudowanie takich urządzeń, w połączeniu z rozpracowaniem innych urządzeń naszej samoobrony omówionych w podrozdziale U4 monografii [1/2] i [1/3], będzie w stanie m.in. uniemożliwiać UFOonom uprowadzanie dysponujących tymi urządzeniami samoobrony Ziemiaków.

Warto tutaj dodać, że po sukcesie ze zbudowaniem opisywanych tutaj aktywnych urządzeń porażających (t.j. rodzaju broni porażającej UFOonautów), w przyszłości możliwe też będzie budowanie na tej samej zasadzie rodzaju pasywnych płotów porażających. Po włączeniu płoty te uniemożliwią UFOonom dostanie się do ogrodzonego nimi pomieszczenia, bowiem porażą każdego UFOonautę który będzie przez nie usiłował się przedostać.

Podzespoły składowe: Jak to wiadomo z porażaczy elektrycznych budowanych i użytkowanych już obecnie w USA, w celu ich zbudowania stosowane mogą być podzespoły które nabyć się daje w dowolnym sklepie radiowym lub elektrotechnicznym. Przykładowo zasilane są one ze zwykłej baterii lub akumulatora, ich napięcie podwyższane może być odpowiednim transformatorem, czy nawet układem zwykłych cewek zapłonowych, zaś generacja ich impulsów odbywać się może za pomocą jednego z wielu znanych obecnie półprzewodnikowych obwodów oscylacyjnych sprzężonych z

odpowiednim sterownikiem wyzwalającym porażającą iskrę zawsze po otrzymaniu sygnału z czujnika indukcyjnego. Jeśli więc ktoś ściśle przestrzegał będzie wymaganych środków BHP aby przypadkiem nie porazić siebie czy kogoś ze swego otoczenia, oraz jeśli tak uprzednio przeliczy moc budowanego przez siebie urządzenia aby porażało ale przypadkiem nie zabijało, wówczas owo urządzenie samoobrony wypracowane i zbudowane może zostać systemem chałupniczym przez uzdolnionego elektrotechnicznie hobbystę.

Testowanie urządzenia porażającego: Poprawność zadziałania proponowanego tutaj do zbudowania urządzenia porażającego wstępnie może być testowana w dokładnie taki sam sposób jak to opisano dla urządzenia ujawniającego z tematu #2. Przykładowo można w tym celu doczepić magnes do szybko wirującego śmigielka i następnie zmierzyć czy urządzenie to wytworzy iskrę jaka uderzała będzie owo śmigielko w ściśle wybranym punkcie jego ruchu obrotowego. Z kolei po wstępnym dopracowaniu na śmigielku, wypróbować je następnie będzie już można w rzeczywistym działaniu na UFO-nautach przybyłych aby kogoś uprowadzić!

Literatura: Dalsze informacje na temat omawianego tutaj urządzenia, jak również jego podłoże naukowe, opisane zostały w podrozdziałach L1, N4 i U4 następującej monografii [1/2] (dostępnej w Bibliotekach Głównych większości Politechnik w Polsce): Pająk J.: "Zaawansowane napędy magnetyczne", Dunedin, New Zealand, 1998, ISBN 0-9583380-2-7, objętość około 1200 stron (w tym ok.120 rys.), w 7 tomach; a także w monografii [1/3].

## Temat (#6): 'Synteza konstrukcji urządzeń porażających dla podanych zasad ich działania'

Postawienie problemu: Mieszkańcy naszej planety nie będą w stanie zastopować uprowadzenia ludzi na pokłady UFO przez tak długi okres czasu, a że zbudują na Ziemi jakieś urządzenie które będzie w stanie wyrządzić trudną do zniesienia przykrość każdej istocie która przybyła aby dokonywać tych uprowadzeń. Tylko w przypadku, kiedy za każdym przybyciem na Ziemię uprowadzające istoty doznają takiej ochładzającej ich zapaly niespodzianki, zaczną się one bać dokonywania dalszych uprowadzeń, zaś ich strach zaowocuje w stopniowym zarzuceniu ich brzydkiego przyzwyczajenia. Stąd jednym z najpilniejszych zadań zapoczątkowania naszej samoobrony przed kosmicznymi pasożytami, jest zbudowanie efektywnych urządzeń które dostarczałyby uprowadzicielom przykrych i długo potem pamiętanych doświadczeń. Urządzenia te nazywać tu będziemy "urządzeniami porażającymi", ponieważ muszą one powodować jakąś formę bolesnego porażenia UFOautów. Powinny one zostać tak zaprojektowane, aby być w stanie zadziałać automatycznie po każdym pojawieniu się UFOauty w zasięgu ich rażenia, a także aby nie zadziałać jeśli w ich zasięgu wejdzie przypadkowo człowiek.

Celem niniejszego tematu jest zaprojektowanie i wykonanie urządzenia porażającego, które UFOaucie ukrytemu przed nami w stanie migotania telekinetycznego byłoby w stanie dostarczyć bardzo bolesnego, aczkolwiek niefatalnego, doznania szokowego jakie wyperswadowywałoby mu wstrzymywanie się od udziału w uprowadzaniu ludzi.

Temat ten jest typu projektowego i wykonawczego. Składa się z trzech następujących etapów: (1) zaprojektowania konstrukcji urządzenia porażającego, (2) zbudowania tego urządzenia, oraz (3) wykazania że urządzenie to działa zgodnie z założeniami.

W przypadku sukcesu z jego zrealizowaniem, zbudowane urządzenie posiadałoby duże znaczenie samoobronne, umożliwiłoby bowiem zakończenie wymuszonych uprowadzeń ludzi na pokłady UFO. Temat ten ilustruje też praktycznie, że wcale nie jesteśmy zupełnie bezbronni wobec pasożytujących na nas UFOautów, tyle tylko że decydenci i badacze którzy z racji sprawowanych obowiązków ponoszą odpowiedzialność za zajęcie się rozwojem środków naszej obrony, pochowali głowy w piasek i pretendują że problem uprowadzeń do UFO wogóle nie istnieje.

Zasady i zjawiska mogące znaleźć zastosowanie w konstrukcji tych urządzeń: W trakcie dotychczasowych badań UFO zdołałem zidentyfikować i opisać kilka odmiennych zjawisk jakie mogły znaleźć zastosowanie w budowie urządzeń porażających. Oto ich wykaz:

1. Pulsująca iskra wysokonapięciowa. UFOauci i ich wehikuly po wejściu w stan niewidzialności na drodze migotania telekinetycznego przez krótkie momenty czasu pojawiają się w stanie fizycznym. Urządzenie porażające bazujące na pulsującej iskrze wysokonapięciowej wytwarzałoby silną iskrę elektryczną zsynchronizowaną z owymi okresami istnienia UFOautów w stanie fizycznym. Iskra ta porażałaby więc UFOautów. Opis urządzenia działającego na tej zasadzie podany już został w temacie #5.

2. Promień laserowy. Urządzenie porażające bazujące na wykorzystaniu promienia laserowego działałoby na podobnej zasadzie co urządzenie wykorzystujące pulsującą iskrę, tyle tylko że zamiast porażenia elektrycznego obezwładniałoby albo poprzez czasowe oślepienie promieniem laserowym, albo poprzez laserowe uszkodzenie ekwipunku UFOauty (uszkodzenie to byłoby jednak trudne do uzyskania z uwagi na możliwość przypadkowego uszkodzenia ciała UFOauty).

3. Rezonans dźwiękowy. Jak to wiadomo z dynamiki, wszystkie obiekty poddane jakimkolwiek formom szybkiego pulsowania, migotania, cyklicznej przemiany, itp., są jednocześnie niezwykle podatne na wpadanie na rezonans wibracji mechanicznych które w przypadku dłuższej kontynuacji i wystarczającej mocy spowodować mogą ich fizyczną dezintegrację i rozpad. Praktycznie aby obiekty te wprowadzić w taki rezonans mechaniczny, wystarczy poddać je działaniu fali dźwiękowej o ściśle dobranej mocy i częstotliwości. Możliwe jest więc zbudowanie urządzenia porażającego w formie potężnego głośnika wytwarzającego falę dźwiękową o odpowiednio dobranej częstotliwości i mocy, jakie po skierowaniu na niewidzialnego UFOautę powodowałoby bolesne pęknięcie i rozpadanie się jego ciała.

4. Interferencja z migoczącym polem UFOauty. Teoretycznie rzecz biorąc, istnieje też sposób aby zniweczyć telekinetyczne działanie napędu osobistego UFOauty, a w ten sposób wydobyć go ze stanu migotania telekinetycznego na wymagany okres czasu i następnie zwyczajnie fizycznie obezwładnić, dać mu dobry wycisk, czy wzięść na stałe do niewoli. Sposób ten polega na wypaczaniu deformacji w pulsowaniach pola magnetycznego wytwarzanego przez napęd UFOautów za pomocą innego źródła

silnego pola. Sekret zaś charakterystyki pola UFOautów utrwalony jest w dźwięku jaki nagrał Pan Szewczyk - patrz podrozdział B2 niniejszego traktatu.

Oczywiście lista zjawisk i zasad działania które wykorzystać można do budowy urządzeń porażających na tym się nie kończy. Jednak to co tutaj podano powinno wystarczyć dla zapoczątkowania i ukierunkowania ewentualnych przemyśleń i badań w tym zakresie. Ci zaś z czytelników którzy zechcą zgłębić jeszcze dalej tą problematykę, powinni zapoznać się z opisami w monografiach [1/2] i [1/3] prezentującymi stan migotania telekinetycznego.

Do powyższego należy też dodać, że zgodnie z tym co wyjaśniono w podrozdziale W1 monografii [1/2] i [1/3], naszym celem jest przekonywujące wyperswadowanie UFOautom aby zostawili nas w spokoju, nie zaś rozpoczęcie ich zabijania czy spowodowanie międzywilizacyjnej konfrontacji zbrojnej. Stąd wszystkie proponowane tutaj urządzenia są tak pomyślane aby odstraszały i porażały, jednak nie uśmiercały. Oczywiście już obecnie daje się również wypracować zasady działania broni ofensywnych przeciwko UFO i UFOautom, niemniej autor uważa że nie jest wskazane aby o nich pisać.

Literatura: Podłoże naukowe dla niniejszego tematu opisane zostało w podrozdziałach L1 i U4 następującej monografii naukowej [1/2]: Pająk J.: "Zaawansowane napędy magnetyczne", Dunedin, New Zealand, 1998, ISBN 0-9583380-2-7, objętość około 1200 stron (w tym ok.120 rys.), 7 tomów. Odnośne opisy znajdują się też w podrozdziałach L1 i U4 nowszej monografii [1/3].



## **Temat (#7): 'Wypracowanie i udokumentowanie sposobu organizowania instytucjonalnej obrony przed UFO'**

Postawienie problemu: Wiadomo, że jakaś pasożytnicza konfederacja wysoko-zaawansowanych cywilizacji kosmicznych zwodniczo nazywająca siebie "Konfederacją Pokoju" od zarania dziejów okupuje i eksploatuje ludzkość i odcina Ziemię od dostępu do nas innych bardziej nam sprzyjających cywilizacji. Najgroźniejsze dla nas manifestacje tej okupacji i eksploatacji sprowadzają się do: (1) systematycznego uprowadzania na pokłady UFO co trzeciego mieszkańca Ziemi, oraz do uprowadzania i eksploataowania conajmniej jednorazowo w życiu praktycznie każdego Ziemianina, (2) bezustannego ingerowania w przebieg naszych spraw, (3) wmuszania nam sztańsko niszczycielskiej filozofii kosmitów, (4) ciągłego blokowania naszego rozwoju technicznego i nieustannego spychania nas w dół. W chwili obecnej nasza cywilizacja uświadomiła sobie jednak fakt istnienia owej okupacji i eksploatacji, powinna więc zainicjować swoją samoobronę. Niestety, na przekór że posiadamy doskonale zorganizowane instytucje i technikę jakie mają nas bronić przed napadem i okupacją innych narodów ziemskich, praktycznie nie istnieje żadna organizacja, instytucja obronna, ani technika jakie umożliwiałyby naszą obronę przed okupacją i eksploatacją ze strony kosmitów. Instytucje takie i technikę należy dopiero zorganizować.

Celem niniejszego tematu jest wypracowanie jakiegoś wstępnego projektu jak powinniśmy zorganizować naszą obronę przed kosmiczną okupacją. Projekt ten powinien albo opierać się na rzeczywistych instytucjach i faktycznie istniejących osobach, albo zaproponować jakieś nowe instytucje jakie zastąpią nieprzydatne dla obrony przed kosmitami już istniejące instytucje obronne.

W przypadku sukcesu z zrealizowaniem tego tematu ewentualne opracowanie takiej skutecznej i realizowalnej samoobrony podnosiłoby naszą świadomość zagrożenia i stwarzałoby wstępny projekt działania pod dalszą dyskusję.

Przykład możliwej organizacji naszej samoobrony: Zawarty jest on w treści rozdziałów U-W monografii [1/2] i [1/3]. Niestety zaprezentowana tam organizacja samoobrony jest ogólna, indywidualna, i ciągle wymaga dopracowania szczegółów. W obecnym jej wydaniu jest bowiem oparta na odosobnionym oporze indywidualnych ludzi i nie angażuje do walki żadnych instytucji.

Inne możliwe organizacje samoobrony: Oczywiście wyjaśniona w monografiach [1/2] i [1/3] zasada i organizacja samoobrony może zostać ulepszona na wiele różnych sposobów. Ulepszenie to wymagałoby jednak rozwiązanie następujących problemów których dotychczasowe ignorowanie przez nasze instytucje obronne, decydentów, i państwo stanowi czynnik opóźniający jej wprowadzenie w życie:

1. Znalezienia szeregu odpowiedzialnych organizacji lub instytucji które zajęłyby się prowadzeniem naszej obrony przed UFO-nautami. Z instytucji już istniejących możnaby tutaj wymienić armię i policję, które powinny już obecnie zorganizować oddziały "szybkiej reakcji" jakie dysponując odpowiednim sprzętem i siecią łączności np. uniemożliwiłaby UFO-nautom uprowadzanie naszych obywateli.

2. Zestawienia panelu ekspertów którzy podjęliby się rozpracowywania i realizowania coraz doskonalszych urzędzeń naszej samoobrony - np. urzędzeń ujawniających, urzędzeń paraliżujących UFO-nautów, a nawet jeszcze bardziej efektywnych urzędzeń całkowicie uniemożliwiających UFO-nautom dalsze bezkarne operowanie na Ziemi (zasady działania i koncepty takich urzędzeń już istnieją).

3. Znalezienia i wprowadzanie do użytku kanału ostrzegającego o wejściu UFO w naszą przestrzeń powietrzną, podobnie jak podczas ostatniej wojny istniały kanały ostrzegające o nadlocie bombowców wroga.

4. Znalezienia jakiegoś źródła finansowania jakie wspierałoby stronę wykonawczą działań obronnych.

5. Znalezienia instytucji i fachowców, które neutralizowałyby skutki działania UFO-nautów na Ziemi.

Warto aby osoba podejmująca ten temat postarała się znaleźć jakieś rozwiązanie dla powyższych problemów, które jak dotychczas pozostawały nierozwiązane pomimo naszej okupacji zachodzącej już

nieustannie przez dziesiątki tysięcy lat. Należy przy tym sobie uświadomić, że w witalnym interesie zarówno cywilizacji ludzkiej, naszego Państwa jako całości, jak i każdego z nas z osobna, leży aby problem naszej samoobrony przez kosmicznym pasożytem znalazł jak najszybsze i pomyślne rozwiązanie.

Literatura: Podłoże naukowe dla niniejszego tematu opisane zostało w rozdziałach od U do W następującej monografii naukowej [1/2] (wysłanej do Biblioteki Głównej niemal każdej Politechniki w Polsce i do każdej znanej mi organizacji UFOlogicznej w Polsce): Pająk J.: "Zaawansowane napędy magnetyczne", Dunedin, New Zealand, 1998, ISBN 0-9583380-2-7, objętość około 1200 stron (w tym ok.120 rys.), 7 tomów. Odnośne opisy znajdują się też w nowszej monografii [1/3].

Załącznik Z2.Katalog tematów monografii [1/3] (ISBN 0-9583727-5-6)

Wybrane aspekty i fragmenty znacznej liczby tematów zawartych w monografii [1/3] do których czytelnik odsyłany jest z treści niniejszego traktatu, omawiane te są w nieco starszej jej wersji - w rozdziale E oznaczonej pozycją [1/2], a także w wielu innych moich polskojęzycznych monografiach. Stąd też czytelnicy albo pragnący poznać jakiś temat dogłębniej jednak nie mający dostępu do egzemplarza monografii [1/2] lub [1/3], albo chcący zapoznać się z tym tematem w jego naświetlonej pod innym kątem prezentacji z odmiennej monografii, lub życzący sobie prześledzić w moich starszych monografiach jak dany temat rozwijał się historycznie, czy też chcący tylko przestudiować przyporządkowane mu ilustracje, mogą temat ten poznać z innych wskazanych poniżej źródeł (numeracja tych źródeł pokrywa się z ich numeracją w rozdziale E). Aby umożliwić takie przekrojowe przeglądnięcie dowolnego tematu, w poniższym katalogu w pierwszej kolumnie wyszczególnione zostały poszczególne tematy zawarte w monografii [1/3] (a ściślej oznaczenia rozdziałów lub podrozdziałów z monografii [1/3] które zawierają prezentację tych tematów) oraz przytoczone dla nich inne monografie i ich podrozdziały które również zawierają jakąś prezentację tych tematów. Tytuły i dane bibliograficzne poszczególnych monografii zestawionych w poniższym katalogu można znaleźć w wykazie literatury z rozdziału E, a także na początku zestawienia członków tzw. "Honorowego Klubu Promotorów Magnokraftu" (HKPM). Na wykazie HKPM znaleźć też można wykaz instytucji i osób prywatnych w Polsce które dysponują egzemplarzami poszczególnych monografii.

Temat z [1/3]    Gdzie jeszcze temat ten jest zaprezentowany (monografie i ich rozdziały/podrozdziały) :

A	[1/2] A;
B	[1]; [1/2] B; [2] B; [3] B; [3/2] B;
C	[1]; [1/2] F; [2] D; [3] H; [3/2] H; [5/2] 6; [5/3] F1; [6/2] 3;
D	[1]; [1/2] D; [2] E; [3] I; [3/2] I;
E	[1]; [1/2] E; [2] F; [3] J; [3/2] J;
F	[1]; [1/2] C; [2] C; [3] F; [3/2] F;
G	[1a] C; [1/2] G;
H	[1] X; [1/2] H; [3] D; [3/2] D; [8];
H6.2, H8.2.2.1	[1/2] H6.2, H8.2.2;
I	[1/2] I; [3] E; [3/2] E;
I3.1, I4, I9	[1/2] I3.1, I4, I9; [3/2] E;
I3.2+, I5, I6	[1/2] I3.2+, I5, I6;
I3.2.1	[1/2] I3.2;
J	[1/2] J; [3] D9-D15; [3/2] D9-D15, C2; [5/3] F2; [5/4] G2;
J3, J4	[1/2] J3, J4; [2] G1; [3] C; [3/2] C; [6]; [6/2] 2; [5/2] 6.5.1; [5/3] F2-3; [5/4] G2-3;
J5	[1/2] J5; [3] D13; [3/2] D13; [5/3] F2.1.2;
K	[1/2] K; [3] C; [3/2] C; [6]; [6/2] 4;
L	[1/2] L; [2] G2; [3] K1; [3/2] K1; [5/2] 6.5.2; [5/3] F2; [6/2] 7.1;
M	[1/2] M; [2] G3; [3] K2; [3/2] K2; [5/2] 6.5.3; [5/3] F3; [6/2] 7.2;
M3	[1/2] M3; [2] G4; [3] K3; [3/2] K3; [5/2] 6.5.4; [5/3] F4; [6/2] 7.3;
N	[1/2] N; [3] G; [3/2] G;
N2.1	[1/2] N2.1; [3] G2.1; [3/2] G2.1; [7] B;
N4-N5	[1/2] N4-N5;
O-O1	[1/2] O-O1; [2] H; [3] L; [3/2] L; [5/2] 7-7.1; [5/3] G-G1; [6/2] 6.5.1;
O2	[1a] J2; [1/2] O2;
O3	[1/2] O3; [3] L2; [3/2] L2;
O3.1	[1/2] O3.1;
O4	[1/2] O4; [6/2] 6.5.2; [5/2] 7.2; [5/3] G2; [5/4] H2;
P	[1/2] P; [2] J; [3] N; [3/2] N;
R	[1/2] R; [2] K; [3] O; [3/2] O;
S	[1/2] S; [2] I; [3] M; [3/2] M;

T	[1/2] T; [2] L; [3] P; [3/2] P; [5/3] G3; [5/4] H3;
U	[1/2] U; [3] A1-A2; [3/2] A1-A2.1;
U2-U5	[1/2] U2-U5;
V	[1/2] V; [3] R; [3/2] R;
V2.1, V4.1	[1/2] V2.1, V4.1; [3/2] R2.1, R4.1, R4.1.1.
V5	[1/2] V5; [3] S; [3/2] S, [2] Z;
W1	[1/2] W1;
Z	[1/2] Z.

Załącznik Z3.Gdzie znaleźć dalsze monografie o tej samej lub pokrewnej tematyce

Z historycznych przykładów wiadomo, że państwo, przedsiębiorstwo, czy osoba które jako jedne z pierwszych włączają się do współuczestniczenia w dopiero co rodzących się dyscyplinach lub do wytwarzania zupełnie nowych technologii, z reguły potem utrzymują swój dystans przed innymi i wiodącą rolę przez cały okres dominowania tej dyscypliny lub technologii (np. patrz IBM w komputerach, MICROSOFT w oprogramowaniu, INTEL w mikroprocesorach, czy MERCEDES dominujący przemysł samochodowy od czasów Gottlieb'a Daimler i Carl'a Benz). Ze względów sentymentalnych i patriotycznych wolałbym aby zupełnie nowe technologie, urządzenia, idee i teorie w których wypracowywaniu osobiście uczestniczę, przechwycone zostały, zrealizowane i ugruntowane właśnie przez któreś z przedsiębiorstw, instytucji, czy osób w Polsce, tak aby ogromne przyszłe korzyści płynące z tego tytułu skierowane mogły zostać na budowanie dobrobytu, znaczenia, i międzynarodowego autorytetu naszego pracowitego i zdolnego narodu.

Zajmując się badaniami które wytyczają kierunki przyszłego rozwoju nauki i techniki na naszej planecie, a jednocześnie zdając sobie sprawę z ujawnionego powyżej znaczenia jakie podążanie w tych kierunkach posiadało będzie dla dalszego dobrobytu i rozwoju dowolnego kraju, popieram więc jak tylko mogę (w miarę pozostających w mojej dyspozycji środków) już obecne włączanie się hobbystów, poszukiwaczy, wynalazców, majsterkowiczów, inżynierów i naukowców z Polski do tej właśnie rodzącej się problematyki. W ramach tego popierania, na początku 1994 roku podjąłem bardzo ambitny plan wysłania pocztą z drugiego końca świata co najmniej jednego nieodpłatnego egzemplarza swoich polskojęzycznych monografii do wszystkich bibliotek kluczowych w Polsce. Moim celem było aby rodacy nie pozbawieni zostali szansy na możliwe najwcześniejsze zapoznanie się z aktualnym postępem badań i rozwojem sytuacji w tej awangardowej dyscyplinie. Do chwili pisania niniejszego traktatu plan ten zdołałem już całkowicie zrealizować, co prawdopodobnie podnosi mnie do rzędu jednego z wiodących indywidualnych filantropów naszego kraju. Biblioteki kluczowe, którym już wysłałem owe egzemplarze swoich opracowań, i stąd w których od dawna powinny one być dostępne, to: (a) Biblioteka Narodowa, (b) Wszystkie biblioteki wojewódzkie w Polsce, (c) Biblioteki główne wszystkich uczelni wyższych z terenu Polski (szczególnie dobrze pozaopatrywałem biblioteki tych uczelni, których specjalizacja pokrywa się z urządzeniami i ideami jakie badam, t.j. Politechnik, Uniwersytetów, Akademii Rolniczych i Akademii Medycznych), (d) biblioteki lub prowadzące osoby u wszystkich znanych mi organizacji UFOlogicznych w Polsce, (e) Biblioteki miejskie miast niewojewódzkich powyżej 100 tysięcy mieszkańców, (f) Biblioteki wszystkich znanych mi instytutów badawczych zajmujących się zaawansowanymi urządzeniami magnetycznymi, (g) Biblioteki zakładowe znanych mi zakładów w Polsce budujących magnetyczne urządzenia napędowe, energetyczne lub radio/tele/komunikacyjne.

Na dodatek do powyższego, w nieodpłatne egzemplarze wybranych monografii zaopatrzyłem też wszystkie biblioteki publiczne i kluby które zwróciły się do mnie w tej sprawie. Również posiadaczom komputerów staram się je udostępniać poprzez Internet - zainteresowani mogą ich szukać pod adresami: <http://ufo.zakopane.top.pl/> oraz <http://www.ispid.com.pl/~hkpm/> lub <http://www.hkpm.org.pl/>.

Czytelnicy zainteresowani w przedmiocie moich badań, w powyższych zbiorach powinni więc szukać dalszych publikacji związanych tematycznie z treścią niniejszego traktatu. Oczywiście wiadomo, że chociaż niemal wszystkie opracowania wysyłam całkowicie nieodpłatnie, nikogo jednak nie jestem w stanie zmusić do zaakceptowania darów i wystawienia ich do użytku czytelników. Stąd może się zdarzyć, że pomimo wszystkich tych starań i kosztów, w niektórych bibliotekach ciągle nie będą dostępne wysłane tam monografie.

Ci z czytelników, którzy zechcieliby dokładnie sprawdzić którym bibliotekom wysłałem jakie opracowania, klucz do ich zlokalizowania znajdą oni na wykazie członków tzw. "Honorowego Klubu Promotorów Magnokraftu" - HKPM (t.j. zestawieniu instytucji i indywidualnych osób, które przyczyniają się do popularyzowania idei magnokraftu oraz konceptów z tym statkiem związanych). Wykaz członków tego klubu zwykle wysyłany jest wraz z moimi monografiami a także udostępniany na życzenie.

Ponieważ nieustannie udoskonalam i aktualizuję swoje monografie, w przypadku dostępności kilku ich egzemplarzy zalecam aby zapoznawać się z opracowaniem wydrukowanym najpóźniej (data wydruku zawsze podana jest na ich stronie tytułowej).

W uzupełnieniu powyższych informacji warto też tu dodać, że aczkolwiek wszystkie moje publikacje dotyczą zaawansowanych urządzeń komunikacyjnych (napędowych i łącznościowych), w ich tematyce wyróżnić się jednak daje kilka oddzielnych specjalizacji którym poświęcone zostały odrębne serie monografii. Serie te są jak następuje (porównaj poniższy wykaz z listą tytułów monografii zawartą w rozdziale E):

[1] Teoria Magnokraftu (monografie z tej serii są najważniejszymi publikacjami opisującymi: szczegóły techniczne magnokraftu, urządzenia pokrewne temu statkowi, oraz teorie u podstaw zasady działania tego statku i indukowanych przez niego zjawisk).

[2] Komora Oscylacyjna (opisuje głównie urządzenie napędowe użyte jako pędnik magnokraftu i UFO).

[3] Uprowadzenia na pokład UFO: przedmioty, cele, następstwa, technika, identyfikowanie, badania, przeciwdziałanie.

[4] Trwałe ślady działalności UFO na Ziemi, włączając w to lądowiska UFO, szkliste tunele wypalone w skale przez

UFO, substancje porzucane lub gubione przez UFO, itp.

[5] Miejsca eksplozji UFO (Tapanui, Tunguska, Atlantyda, itp.).

[6] Telekineza, siłownie telekinetyczne, napęd telekinetyczny, wehikuły teleportacyjne.

[7] Telepatia, telepatyczne stacje nadawczo-odbiorcze, telepatyczne teleskopy, mikroskopy i rzutniki, telepatyczne "dostawy broni".

[8] Koncept Dipolarnej Grawitacji i wywodząca się z niego filozofia zwana "totalizm", oraz ich implikacje.

[9] Mądrość ludowa (przysłowia, legendy, wierzenia, przesady itp.) oraz jej pokrewieństwa z zasadami totalizmu i Konceptem Dipolarnej Grawitacji.

W rozdziale E przytoczono wykaz tytułów monografii przynależnych do każdej z powyższych serii. W każdej z tych serii w określonym czasie upowszechniana jest jedynie najaktualniejsza (ostatnio-wydana) monografia.



Tablicę Cykliczności z jej analogiami sugerującymi budowę magnokraftów drugiej i trzeciej generacji, efekt telekinetyczny jako odpowiednik inercji odniesionej do pól magnetycznych, falę telepatyczną jako wibracje przeciw-materii, natelekinetyzowanie jako wibracje telekinetyczne materii, itp.

Naturalną konsekwencją mojego wewnętrznego przekonania jest iż poczuwam się moralnie zobowiązany do pozytywnego promowania magnokraftu oraz idei z niego wynikających przy każdej nadarzającej się sposobności, argumentując na rzecz tego statku i owych idei, stwarzając wokół nich intelektualną atmosferę zainteresowania, sympatii i moralnego poparcia, oraz wspierając postępy badań i prac rozwojowych nad magnokraftem i ideami z nim związаныmi za pośrednictwem siły pozytywnego myślenia.

....., dnia ... ..

Podpisano: .....

Ewentualne dodatkowe uwagi, życzenia, sugestie, itp. (przy braku miejsca kontynuować na odwrocie):

.....  
 .....